

**TYPE 1584 A**



de  
en  
fr  
it  
es  
pt  
nl  
da  
sv  
no  
fi  
tr  
pl  
cs  
sk  
hr  
hu  
sl  
ro  
bg  
ru  
uk  
et  
lv  
lt  
el  
ar

1



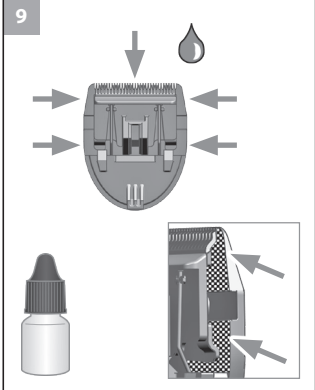
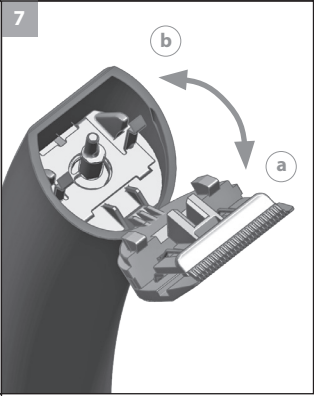
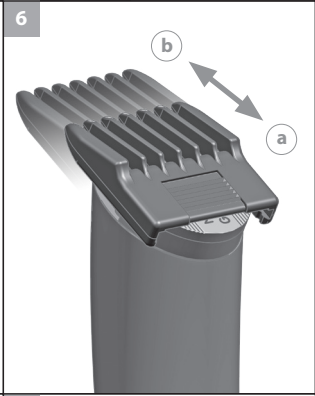
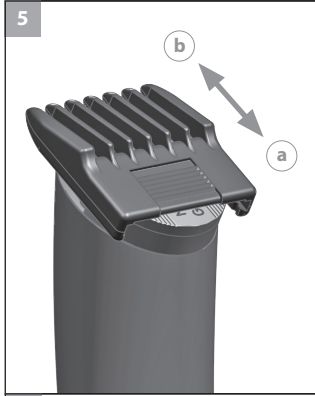
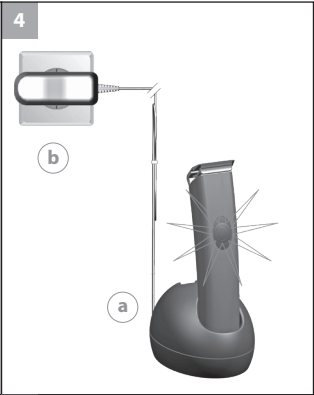
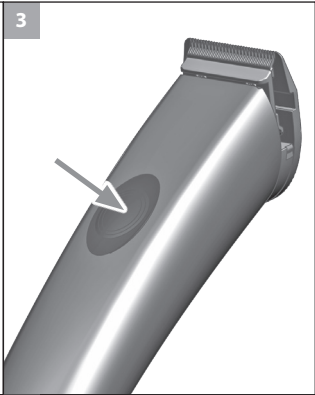
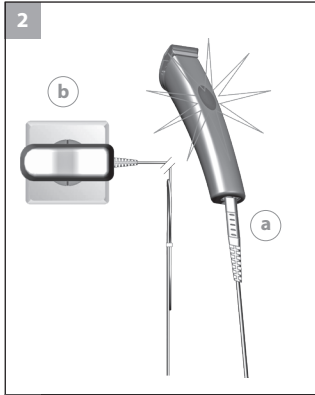

<b>de</b>	Betriebsanleitung (Original) – Netz-/Akku-Haarschneidemaschine Typ 1584 A .....	5
<b>en</b>	Operating manual (translation) – Cord/cordless hair clipper type 1584 A .....	8
<b>fr</b>	Mode d'emploi (traduction) – Tondeuse à cheveux avec / sans fil, type 1584 A .....	11
<b>it</b>	Istruzioni per l'uso (traduzione) – Tagliacapelli a rete / a batteria tipo 1584 A .....	14
<b>es</b>	Manual de uso (traducción) – Máquina de corte de pelo con alimentación de red/por batería modelo 1584 A .....	17
<b>pt</b>	Manual de instruções (tradução) – Máquina para corte de cabelo com bateria e ligação à rede elétrica tipo 1584 A .....	21
<b>nl</b>	Gebruiksaanwijzing (vertaling) – Nestroom-/accu-tondeuse type 1584A .....	24
<b>da</b>	Betjeningsvejledning (oversættelse) – Net-/akku-hårklipper type 1584 A .....	27
<b>sv</b>	Bruksanvisning (översättning) – Nät-/batteridrivnen hårklippningsmaskin Typ 1584 A .....	30
<b>no</b>	Bruksanvisning (oversettelse) – Nett-/batteridrevet hårklippemaskin type 1584 A .....	33
<b>fi</b>	Käyttöohje (käännös) – Tyypin 1584 A verkko-/akkukäyttöinen hiustenleikkuukone .....	36
<b>tr</b>	Kullanım kılavuzu (çeviri) – Elektrikli/bataryalı saç kesme makinesi tip 1584 A .....	39
<b>pl</b>	Instrukcja obsługi (tłumaczenie) – Maszynka do strzyżenia włosów z zasilaniem sieciowym/akumulatorowym, Typ 1584 A .....	42
<b>cs</b>	Návod k použití (překlad) – Zastříhovač vlasů s napájením ze sítě/akumulátoru typ 1584 A .....	46
<b>sk</b>	Návod na obsluhu (preklad) – Sieťový/akumulátorový strihač vlasov typ 1584 A .....	49
<b>hr</b>	Upute za uporabu (prijevod) – Šišač za kosu na struju i baterije, tip 1584 A .....	52
<b>hu</b>	Használati utasítás (fordítás) – Hálózatról/akkumulátorról működő 1584 típusú hajvágógép .....	55
<b>sl</b>	Navodila za uporabo (prevod) – Aparat za striženje las na omrežni / akumulatorski pogon tip 1584 A .....	58
<b>ro</b>	Manual de utilizare (traducere) – Mașină de tuns model 1584 A cu alimentare la priză/acumulator .....	61
<b>bg</b>	Инструкция за експлоатация (превод) – Машинка за подстригване тип 1584 A със зареждане от мрежата / акумулатор .....	64
<b>ru</b>	Руководство по эксплуатации (перевод) – Аккумуляторно-сетевая машинка для стрижки волос, тип 1584 A .....	67
<b>uk</b>	Посібник з експлуатації (переклад) – Машинка для стриження волосся з живленням від електромережі та акумуляторів, тип 1584 A ..	71
<b>et</b>	Kasutusjuhendi (tõlge) – Võrgu-/akutoitel juukselõikusmasin, tüüp 1584 A .....	75
<b>lv</b>	Lietošanas instrukcija (tulkojums) – Matu griežamā mašina ar barošanu no tīkla un akumulatoru. Modelis 1584 A .....	78
<b>lt</b>	Naudojimo instrukcija (vertimas) – Tinklo/akumuliatoriaus maitinama plaukų kirpimo mašinėlė 1584 A .....	81
<b>el</b>	Οδηγίες λειτουργίας (Μετάφραση) – Κορευτική μηχανή ρεύματος/πλαταρίας τύπου 1584 A .....	84
<b>ar</b>	تعليمات التشغيل (ترجمة) - جهاز لحلاقة الشعر يعمل بالبطارية والكهرباء طراز 1584 A .....	88

## Betriebsanleitung (Original) Netz-/Akku-Haarschneidemaschine Typ 1584 A

### Allgemeine Benutzerhinweise

#### Informationen zum Gebrauch der Sicherheitshinweise und der Betriebsanleitung

- ▶ Beachten Sie ergänzend zu dieser Betriebsanleitung die separate Betriebsanleitung Sicherheitshinweise sowie alle mitgelieferten Hinweisblätter.
- ▶ Bevor Sie das Gerät zum ersten Mal in Betrieb nehmen, müssen die Sicherheitshinweise und die Betriebsanleitung vollständig gelesen und verstanden werden.
- ▶ Betrachten Sie die Sicherheitshinweise und die Betriebsanleitung als Teil des Produkts und bewahren Sie sie gut und erreichbar auf.
- ▶ Die Sicherheitshinweise und die Betriebsanleitung können auch als PDF-Datei von unseren Servicecentern angefordert werden. Die EG-Konformitätserklärung kann auch in weiteren Amtssprachen der EU von unseren Servicecentern angefordert werden.
- ▶ Fügen Sie die Sicherheitshinweise und die Betriebsanleitung bei Weitergabe des Gerätes an Dritte bei.

### Symbol- und Hinweiserklärung

Die folgenden Symbole und Signalworte werden in dieser Betriebsanleitung, auf dem Gerät oder auf der Verpackung verwendet.



#### GEFAHR

Gefahr durch Stromschlag mit möglicher schwerer Körperverletzung oder Tod als Folge.



#### GEFAHR

Explosionsgefahr mit möglicher schwerer Körperverletzung oder Tod als Folge.



#### GEFAHR

Gefahr durch die Verwendung entzündlicher Stoffe. Durch Brandentstehung mögliche schwere Körperverletzung oder Tod als Folge.



#### WARNUNG

Warnung vor einer möglichen Körperverletzung oder einem gesundheitlichen Risiko.



#### VORSICHT

Hinweis auf die Gefahr von Sachschäden.



Hinweis mit nützlichen Informationen und Tipps.

- ▶ Sie werden zu einer Handlung aufgefordert.
1. Führen Sie diese Handlungen in der beschriebenen Reihenfolge durch.
  - 2.
  - 3.

### Produktbeschreibung

#### Bezeichnung der Teile (Abb. 1)

- A Schneidsatz
- B Ein-/Ausschalter mit Ladekontrollanzeige und Kapazitätsanzeige
- C Gerätebuchse
- D Ladeständer
- E Ladeständerbuchse
- F Kammaufsatz
- G Steckerschaltnetzteil
- H Geräteanschlusstecker
- I Reinigungsbürste
- J Öl für den Schneidsatz

#### Technische Daten

##### Handgerät

Antrieb:	DC-Motor
Akku:	Li-ION-Akku
Ladezeit Akku:	ca. 60 Minuten
Betriebsdauer Akku:	bis zu 120 min
Abmessungen (L x B x H):	138 x 32 x 34 mm
Gewicht:	ca. 122 g
Emissionsschalldruckpegel:	max. 60 dB(A) @ 25 cm
Vibration:	< 2,5 m/s <sup>2</sup>

##### Ladeständer

Abmessungen mit Zubehör (B x T x H):	72 x 96 x 60 mm
Gewicht:	60 g

##### Steckerschaltnetzteil

Typ:	Adapter 6000
Leistungsaufnahme:	max. 12 W
Betriebsspannung:	100 – 240 V AC / 50/60 Hz

##### Betriebsbedingungen

Umgebung:	0°C – +40°C
-----------	-------------

Das Gerät ist schutzisoliert und funktentstört. Es erfüllt die Anforderungen der EU-Richtlinie Elektromagnetische Verträglichkeit 2014/30/EU und die Maschinenrichtlinie 2006/42/EG.

## Betrieb

### Vorbereitung

- Bewahren Sie das Verpackungsmaterial für eine spätere sichere Lagerung oder Transport auf.

- ▶ Kontrollieren Sie die Vollständigkeit des Lieferumfangs.
- ▶ Prüfen Sie alle Teile auf eventuelle Transportschäden.

### Sicherheit

- **Vorsicht! Schäden durch falsche Spannungsversorgung.**
  - ▶ Betreiben Sie das Gerät ausschließlich mit der auf dem Typenschild angegebenen Spannung.

### Akku laden

1. Stecken Sie den Geräteanschlusstecker des Steckerschaltnetztes in die Ladeständerbuchse (Abb. 4Ⓜ).

- Das Gerät kann auch direkt mit dem Steckerschaltnetzteil zum Laden verbunden werden (Abb. 2Ⓜ/Ⓞ).
- Durch ein intelligentes Lademanagement wird ein Überladen des Akkus verhindert.

2. Stecken Sie das Steckerschaltnetzteil in die Netzsteckdose (Abb. 4Ⓞ).
3. Schalten Sie mit dem Ein-/Ausschalter das Gerät aus (Abb. 3).
4. Stellen Sie das Gerät in den Ladeständer oder verbinden Sie es direkt mit dem Steckerschaltnetzteil (Abb. 2Ⓜ/Ⓞ). Der Ladevorgang beginnt.

- Während des Ladevorgangs blinkt die Ladekontrollanzeige des Ein-/Ausschalters grün.
- Nach Entnahme des Gerätes aus dem Ladeständer erlischt die Ladekontrollanzeige (Stromsparmodus).

5. Sobald der Akku vollständig geladen ist, leuchtet die Ladekontrollanzeige des Ein-/Ausschalters grün.

### Akku Betrieb

1. Schalten Sie mit dem Ein-/Ausschalter das Gerät ein und nach Gebrauch aus (Abb. 3).

- Wenn der Akku eine Restkapazität von < 5% hat, beginnt die Kapazitätsanzeige des Ein-/Ausschalters grün zu blinken. Ein Wiederaufladen des Akkus ist notwendig.
- Die Genauigkeit der Kapazitätsanzeige kann erhöht werden, indem das Gerät von Zeit zu Zeit vollständig entladen wird und danach in einem ununterbrochenen Ladevorgang vollgeladen wird.
- Bei unzureichender Pflege des Schneidsatzes kann sich die Laufzeit erheblich reduzieren.

2. Schalten Sie mit dem Ein-/Ausschalter das Gerät nach Gebrauch aus (Abb. 3).

### Netzbetrieb

6



### Vorsicht! Schäden durch Benutzung der Haarschneidemaschine mit permanent eingestecktem Steckerschaltnetzteil (Netzbetrieb).

Die Benutzung der Haarschneidemaschine mit permanent eingestecktem Steckerschaltnetzteil (Netzbetrieb) ist nicht vorgesehen. Das Anschlusskabel des Steckerschaltnetztes ist nicht für die mechanische Belastung im Dauerbetrieb ausgelegt.

- ▶ Der Netzbetrieb wird nur kurzfristig, im Falle eines leeren Akkus, empfohlen.

1. Stecken Sie den Geräteanschlusstecker des Steckerschaltnetztes in die Gerätebuchse (Abb. 2Ⓜ).
2. Stecken Sie das Steckerschaltnetzteil in die Netzsteckdose (Abb. 2Ⓞ).
3. Schalten Sie mit dem Ein-/Ausschalter das Gerät nach Gebrauch aus (Abb. 3).

## Bedienung

### Schneiden mit Kammaufsatz

Das Gerät kann auch mit einem Kammaufsatz betrieben werden.

- ▶ Zur Einstellung der Schnittlänge lässt sich der Kammaufsatz in mehreren Raststufen verschieben (Abb. 6Ⓜ/Ⓞ).
- ▶ Je weiter der Kammaufsatz auf den Schneidsatz geschoben wird, desto kürzer ist die Schnittlänge.

### Kammaufsatz aufsetzen / abnehmen

1. Schieben Sie den Kammaufsatz in Pfeilrichtung auf den Schneidsatz (Abb. 5Ⓜ) bis er einrastet.
2. Der Kammaufsatz lässt sich durch Schieben in Pfeilrichtung entfernen (Abb. 5Ⓞ).

## Instandhaltung



### Warnung! Verletzungen und Sachschäden durch unsachgemäße Handhabung.

- ▶ Schalten Sie das Gerät vor Beginn aller Reinigungs- und Wartungsarbeiten aus und trennen es von der Stromversorgung.

### Reinigung und Pflege



### Gefahr! Stromschlag durch eintretende Flüssigkeit.

- ▶ Das Gerät nicht in Wasser tauchen!
- ▶ Lassen Sie keine Flüssigkeiten in das Geräteinnere gelangen.



### Vorsicht! Schäden durch aggressive Chemikalien.

Aggressive Chemikalien können das Gerät und Zubehör beschädigen.

- ▶ Verwenden Sie keine Lösungs- oder Scheuermittel.
- ▶ Verwenden Sie ausschließlich das vom Hersteller empfohlene Reinigungsmittel und Schneidsatzöl.

**i** Zubehör und Ersatzteile können Sie über Ihren Händler oder unsere Servicecenter beziehen.

- ▶ Nehmen Sie den Kammaufsatz ab (Abb. 5Ⓢ) und klappen Sie den Schneidsatz vom Gehäuse ab (Abb. 7Ⓢ). Entfernen Sie mit der Reinigungsbürste die Haarreste aus der Gehäuseöffnung und vom Schneidsatz (Abb. 8).
- ▶ Wischen Sie das Gerät nur mit einem weichen, eventuell leicht feuchten Tuch ab.
- ▶ Ölen Sie den Schneidsatz mit Schneidsatzöl (Abb. 9).

**i**

- ▶ Für eine gute und lang anhaltende Schneidleistung ist es wichtig den Schneidsatz häufig zu ölen.
- ▶ Wenn nach längerer Gebrauchsdauer trotz regelmäßigem Reinigen und Ölen die Schneidleistung nachlässt, sollte der Schneidsatz ausgewechselt werden.

### Austausch des Schneidsatzes

1. Drücken Sie den Schneidsatz in Pfeilrichtung vom Gehäuse weg (Abb. 7Ⓢ). Entfernen Sie den Schneidsatz.
2. Zum Wiedereinsetzen den Schneidsatz mit dem Haken in die Aufnahme am Gehäuse ansetzen und bis zum Einrasten zum Gehäuse drücken (Abb. 7Ⓢ).

### Problembesehung

#### Schneidsatz schneidet schlecht oder rupft

Ursache: Schneidsatz ist verschmutzt oder verschlissen.

- ▶ Reinigen und ölen Sie den Schneidsatz. Sollte dies das Problem nicht beseitigen tauschen Sie den Schneidsatz aus.

#### Hautverletzung

Ursache: Zu starker Druck auf die Haut.

- ▶ Reduzieren Sie den Druck beim hautnahen Schneiden.

Ursache: Beschädigter Schneidsatz.

- ▶ Kontrollieren Sie, ob beim Gebrauch Zahnspitzen beschädigt wurden und tauschen Sie gegebenenfalls den Schneidsatz aus.

#### Akkulaufzeit ist zu kurz

Ursache: Ein verschmutzter und nicht geölter Schneidsatz reduziert die verfügbare Akkulaufzeit erheblich!

- ▶ Reinigen und ölen Sie den Schneidsatz gewissenhaft. Sollte die Akkulaufzeit dennoch viel zu kurz sein, so sind vermutlich die Akkus nahe an ihrem Lebensende.

Ursache: Kapazitätsanzeige ungenau

- ▶ Entladen Sie das Gerät vollständig und laden Sie es danach in einem ununterbrochenen Ladevorgang wieder vollständig auf.

### Ladekontrollanzeige leuchtet nicht

Ursache: Gerät ist nicht richtig im Ladeständer positioniert.

- ▶ Stellen Sie sicher, dass das Gerät richtig im Ladeständer positioniert ist.

Ursache: Gerätebuchse ist verschmutzt.

- ▶ Reinigen Sie die Gerätebuchse.

Ursache: Defekte Stromversorgung.

- ▶ Überzeugen Sie sich von der einwandfreien Kontaktierung zwischen Steckerschaltenteil und Steckdose.
- ▶ Überprüfen Sie das Stromkabel auf eventuelle Beschädigungen.

Wenn Sie das Problem mit diesen Hinweisen nicht beheben können, wenden Sie sich an unsere Servicecenter. Versuchen Sie keinesfalls das Gerät selbst zu reparieren!

### Entsorgung



#### Vorsicht! Umweltschäden bei falscher Entsorgung.

- ▶ Akkus vor der Entsorgung entladen!
- ▶ Die ordnungsgemäße Entsorgung dient dem Umweltschutz und verhindert mögliche schädliche Auswirkungen auf Mensch und Umwelt.

Beachten Sie im Falle der Entsorgung des Geräts die jeweiligen gesetzlichen Vorschriften.

#### Information zur Entsorgung von elektrischen und elektronischen Geräten in der Europäischen Union:



Innerhalb der Europäischen Union wird für elektrisch betriebene Geräte die Entsorgung durch nationale Regelungen vorgegeben, die auf der EU-Richtlinie 2012/19/EU über Elektronik-Altgeräte (WEEE) basieren. Danach darf das Gerät nicht mehr mit dem kommunalen Müll oder Hausmüll entsorgt werden. Das Gerät wird bei den kommunalen Sammelstellen bzw. Wertstoffhöfen kostenlos entgegengenommen. Die Produktverpackung besteht aus recyclingfähigen Materialien. Entsorgen Sie diese umweltgerecht und führen diese der Wiederverwertung zu.

## Operating manual (translation) Cord/cordless hair clipper type 1584 A

### General user information

#### Information about using the safety instructions and the operating manual

- ▶ In addition to this operating manual, please also pay attention to the separate operating manual, safety instructions and all other instruction sheets supplied.
- ▶ Before using the appliance for the first time, you must read and understand the safety instructions and the operating manual completely.
- ▶ Consider the safety instructions and the operating manual as part of the product and store them in a safe and accessible place.
- ▶ The safety instructions and the operating manual are also available in PDF format from our service centres. The EC declaration of conformity can also be requested in other official EU languages from our service centres.
- ▶ Include the safety instructions and the operating manual if passing the appliance to a third party.

#### Explanation of symbols and notes

The following symbols and signal words are used in this operating manual, on the appliance or on the packaging.



#### **DANGER**

Danger of electric shock which may result in serious physical injury or death.



#### **DANGER**

Danger of explosion which may result in serious physical injury or death.



#### **DANGER**

Danger due to the use of flammable materials. Danger of fire development which may result in serious physical injury or death.



#### **WARNING**

Warning of possible physical injury or a health risk.



#### **CAUTION**

Information about danger of material damage.



Note with useful information and tips.

- ▶ Action to be taken by owner.
1. Carry out these actions in the sequence described.
  - 2.
  - 3.

### Product description

#### Description of parts (Fig. 1)

- A** Blade set
- B** On/off switch with charging indicator and battery power indicator
- C** Appliance socket
- D** Charging stand
- E** Charging stand socket
- F** Attachment comb
- G** Plug-in transformer
- H** Appliance plug
- I** Cleaning brush
- J** Oil for blade set

#### Technical data

##### Hand-held appliance

Drive:	DC motor
Battery:	Li-ION battery
Battery charging-time:	of approx. 60 minutes
Battery operating time:	up to 120 minutes
Dimensions (L x W x H):	138 x 32 x 34 mm
Weight:	approx. 122 g
Emission sound pressure level:	max. 60 dB(A) @ 25 cm
Vibration:	< 2.5 m/s <sup>2</sup>

##### Charging stand

Dimensions with accessories (LxWxH):	72 x 96 x 60 mm
Weight:	60 g

##### Plug-in transformer

Type	Adapter 6000
Power consumption:	max. 12 W
Operating voltage:	100 – 240 V AC / 50/60 Hz

Operating conditions	
Ambient temperature:	0°C – +40°C

The appliance is safety insulated and radio screened. It meets the requirements of EU Electromagnetic Compatibility Directive 2014/30/EU and Machinery Directive 2006/42/EC.



## Operation

### Preparation

-  Keep the packaging material for safe storage or transport later.

- ▶ Check that the contents are complete.
- ▶ Check all the parts for possible transport damage.

### Safety



#### **Caution! Damage due to incorrect power supply.**

- ▶ Only operate the appliance with the voltage stated on the nameplate.

### Charging the battery

1. Connect the appliance plug of the plug-in transformer to the charging stand socket (Fig. 4 Ⓞ).



- The appliance can also be connected directly to the plug-in transformer for charging (Fig. 2 Ⓞ/Ⓞ).
- Battery overcharging is prevented thanks to intelligent charge management.

2. Connect the plug-in transformer to the mains socket (Fig. 4 Ⓞ).
3. Switch off the appliance using the on/off switch (Fig. 3).
4. Place appliance in the charging stand or connect directly to the plug-in transformer (Fig. 2 Ⓞ/Ⓞ). The charging process starts.



- During the charging operation, the charging indicator on the on/off switch flashes green.
- After the appliance has been removed from the charging stand, the charging indicator will go out (power saving mode).

5. Once the battery is fully charged, the charging indicator on the on/off switch shines green.

### Battery operation

1. Switch on the appliance using the on/off switch and switch off after use (Fig. 3).



- The battery power indicator on the on/off switch will start flashing green when the battery has < 5% power remaining. The battery needs to be recharged.
- The accuracy of the battery power indicator can be increased by fully discharging the battery from time to time and then recharging it in one uninterrupted charging process.
- In case of insufficient maintenance of the blade set, the operating time can be reduced considerably.

2. Use the on/off switch to switch off the appliance after use (Fig. 3).

### Mains operation



#### **Caution! Damage due to use of the hair clipper with the plug-in transformer permanently plugged in (mains operation)**

The hair clipper is not designed to be used with the plug-in transformer permanently plugged in (mains operation). The plug-in transformer connecting cable is not designed for mechanical stress in continuous operation.

- ▶ Mains operation is only recommended for short periods of use, in the event of an empty battery.

1. Connect the appliance plug on the plug-in transformer to the appliance socket (Fig. 2 Ⓞ).
2. Connect the plug-in transformer to the mains socket (Fig. 2 Ⓞ).
3. Use the on/off switch to switch off the appliance after use (Fig. 3).

### Operation

#### **Cutting with attachment comb**

The appliance can also be operated with an attachment comb.

- ▶ The attachment comb has several detent positions for adjusting the cutting length (Fig. 6 Ⓞ/Ⓞ).
- ▶ The further the attachment comb is pushed onto the blade set, the shorter the cutting length.

#### **Attaching/removing the attachment comb**

1. Slide the attachment comb onto the blade set (Fig. 5 Ⓞ) in the direction of the arrow until it locks in place.
2. The attachment comb can be removed by pushing it in the direction of the arrow (Fig. 5 Ⓞ).

### Maintenance



#### **Warning! Injuries and material damage due to incorrect handling.**

- ▶ Switch off the appliance before cleaning it or performing any maintenance and disconnect it from the mains.

### Cleaning and care



#### **Danger! Electric shock due to penetration of liquid.**

- ▶ Do not immerse the appliance in water!
- ▶ Do not allow any liquid to get inside the appliance.



#### **Caution! Danger from aggressive chemicals.**

- Aggressive chemicals could damage the appliance and accessories.
- ▶ Never use solvents or scouring agents.
- ▶ Only use cleaning agents and blade set oil recommended by the manufacturer.



Accessories and spare parts are available from your dealer or our service centre.

de

en

fr

it

es

pt

nl

da

sv

no

fi

tr

pl

cs

sk

hr

hu

sl

ro

bg

ru

uk

et

lv

lt

el

ar

- ▶ Remove the attachment comb (Fig. 5 ⑤) and lift the blade set out of the housing (Fig. 7 ⑥). Use the cleaning brush to remove any cut hairs from the housing opening and from the blade set (Fig. 8).
- ▶ Only wipe the appliance with a soft, slightly damp cloth.
- ▶ Oil the blade set with blade set oil (Fig. 9).



- ▶ For a good and long-lasting cutting performance, it is important to oil the blade set frequently.
- ▶ If the cutting performance deteriorates after long use despite regular cleaning and oiling, the blade set should be replaced.

### Changing the blade set

1. Slide the blade set off the housing in the direction of the arrow (Fig. 7 ⑥). Remove the blade set.
2. Replace the blade set by hooking it into the housing and pressing it down until it clicks into position (Fig. 7 ⑥).

### Problem solving

#### Blade set is cutting badly or pulling hair out.

Cause: Blade set is dirty or worn out.

- ▶ Clean and oil the blade set. If this does not resolve the problem, replace the blade set.

#### Skin injury

Cause: Too much pressure on the skin.

- ▶ Reduce pressure when cutting close to skin.

Cause: Damaged blade set.

- ▶ Check whether the blade edges were damaged during use and replace the blade set if necessary.

#### Battery operating time is too short

Cause: A blade set that is very dirty and has not been oiled can reduce the available battery operating time substantially!

- ▶ Carefully clean and oil the blade set. If the blade set is clean and oiled and the battery operating time is still far too short, it is likely that the batteries are nearing the end of their life.

Cause: Battery power indicator is imprecise.

- ▶ Fully discharge the appliance before fully recharging it in one uninterrupted charging process.

#### Charging indicator does not light up

Cause: Appliance has not been correctly placed on the charging stand.

- ▶ Ensure that the appliance has been correctly placed on the charging stand.

Cause: appliance socket is dirty.

- ▶ Clean the appliance socket.

Cause: Defective power supply.

- ▶ Make sure that there is a faultless contact between the plug-in transformer and the socket.
- ▶ Check the mains cable for possible damage.

In the event that this information does not help you resolve your problem, please contact our service centre. Never attempt to repair the appliance yourself!

### Disposal



#### Handle with care! Environmental damage in the event of incorrect disposal.

- ▶ Discharge batteries prior to disposal!
- ▶ Correct disposal will ensure environmental protection and prevent any potentially harmful impact on people and the environment.

Adhere to the relevant legal requirements when disposing of the appliance.

#### Information on the disposal of electrical and electronic appliances in the European Community:



Within the European Community, national regulations are specified for the disposal of electrical appliances, based on EU Waste Electrical and Electronic Equipment Directive 2012/19/EC (WEEE). In accordance with this, the appliance can no longer be disposed of with the local or domestic waste. The appliance will be accepted free of charge by local collection points or recycling centres. The packaging for this product is made from recyclable materials. Dispose of this in an environmentally friendly manner by recycling it.

## Mode d'emploi (traduction)

### Tondeuse à cheveux avec / sans fil, type 1584 A

#### Conseils généraux d'utilisation

##### Informations sur l'utilisation des consignes de sécurité et du mode d'emploi

- ▶ Veuillez, en complément du présent mode d'emploi, à observer les consignes de sécurité séparées ainsi que toutes les notices techniques livrées séparément.
- ▶ Avant la première mise en service de l'appareil, vous devez avoir lu et compris intégralement le mode d'emploi et les consignes de sécurité.
- ▶ Vous devez considérer le mode d'emploi et les consignes de sécurité comme partie intégrante du produit et le conserver soigneusement et à un endroit facilement accessible.
- ▶ Nos centres de SAV peuvent également vous envoyer le mode d'emploi et les consignes de sécurité sous forme de fichier PDF sur simple demande. La déclaration de conformité CE peut également être demandée à nos centres de SAV dans d'autres langues officielles de l'UE.
- ▶ Joignez le mode d'emploi et les consignes de sécurité à l'appareil lorsque vous le remettez à un tiers.

##### Explication des symboles et consignes

Les symboles et mots-clés suivants figurent dans ce mode d'emploi, sur l'appareil ou l'emballage.



#### **DANGER**

Risque d'électrocution pouvant entraîner des blessures graves ou la mort.



#### **DANGER**

Risque d'explosion pouvant entraîner des blessures graves ou la mort.



#### **DANGER**

Danger en cas d'utilisation de substances inflammables. Risque d'incendie pouvant entraîner des blessures graves ou la mort.



#### **AVERTISSEMENT**

Risque de blessures éventuelles ou risque pour la santé.



#### **ATTENTION**

Risque de dommages matériels.



Conseils et informations utiles.

- ▶ Vous êtes invité(e) à exécuter une action.

1. Exécutez ces actions dans l'ordre décrit.
- 2.
- 3.

#### Description du produit

##### Désignation des éléments (Fig. 1)

- A Tête de coupe
- B Interrupteur marche / arrêt avec témoin de charge et témoin de capacité
- C Prise de l'appareil
- D Socle chargeur
- E Prise du socle chargeur
- F Peigne
- G Adaptateur secteur
- H Prise d'alimentation
- I Brosse de nettoyage
- J Huile pour la tête de coupe

##### Caractéristiques techniques

###### Appareil portatif

Moteur :	moteur DC
Batterie :	lithium-ion
Temps de charge batterie :	env. 60 minutes
Durée de fonctionnement sur batterie :	jusqu'à 120 minutes
Dimensions (L x l x h) :	138 x 32 x 34 mm
Poids :	environ 122 g
Niveau de pression acoustique des émissions :	max. 60 dB(A) à 25 cm
Vibrations :	< 2,5 m/s <sup>2</sup>

###### Socle chargeur

Dimensions avec accessoires (L x l x h) :	72 x 96 x 60 mm
Poids :	60 g

###### Adaptateur secteur

Modèle :	adaptateur 6000
Puissance absorbée :	max. 12 W
Tension de service :	100 – 240 V CA / 50/60 Hz

###### Conditions de fonctionnement

Environnement :	0°C – +40°C
-----------------	-------------

L'appareil est équipé d'une double isolation et d'un dispositif d'antiparasitage. Il satisfait aux exigences de la directive européenne 2014/30/UE « Compatibilité électromagnétique » et de la directive 2006/42/CE « Machines »

## Fonctionnement

### Préparation

- Conservez l'emballage d'origine pour un rangement ou transport ultérieur en toute sécurité.

- ▶ Contrôlez l'intégralité de la livraison.
- ▶ Vérifiez que les pièces n'aient pas été endommagées au cours du transport.

### Sécurité



#### Attention ! Risque de dommages liés à une tension d'alimentation inadaptée.

- ▶ Utilisez l'appareil exclusivement avec la tension indiquée sur la plaque signalétique.

### Charger la batterie

1. Mettez la prise d'alimentation de l'adaptateur secteur dans la prise du socle chargeur (Fig. 4ⓐ).



- L'appareil peut également être directement branché à l'adaptateur secteur pour être rechargé (Fig. 2ⓐ/ⓑ).
- Une surcharge de la batterie est empêchée par un système de gestion de charge intelligent.

2. Branchez l'adaptateur secteur dans la prise secteur (Fig. 4ⓐ).
3. Éteignez l'appareil en utilisant l'interrupteur marche / arrêt (Fig. 3).
4. Posez l'appareil dans le socle chargeur ou branchez-le directement au moyen de l'adaptateur secteur (Fig. 2ⓐ/ⓑ). Le processus de charge débute.



- Le témoin de charge de l'interrupteur marche / arrêt clignote en vert pendant le chargement.
- Lorsque l'appareil est retiré du socle chargeur, le témoin de charge s'éteint (mode d'économie d'énergie).

5. Lorsque la batterie est complètement chargée, le témoin de charge de l'interrupteur marche / arrêt reste allumé en vert.

### Fonctionnement sur batterie

1. Mettez l'appareil en marche avec l'interrupteur marche / arrêt et éteignez-le après utilisation (Fig. 3).



- Lorsque la capacité de la batterie n'est plus que de 5% ou moins, le témoin de capacité de l'interrupteur marche / arrêt se met à clignoter en vert. La batterie doit être rechargée.
- La précision du témoin de capacité peut être augmentée en déchargeant entièrement l'appareil de temps en temps, puis en le rechargeant en un processus de charge sans interruption.
- La durée d'utilisation peut considérablement diminuer en cas d'entretien insuffisant de la tête de coupe.

2. Éteignez l'appareil avec l'interrupteur marche / arrêt après utilisation (Fig. 3).

### Fonctionnement sur secteur



#### Attention ! Risque de dommages en cas de branchement permanent de la tondeuse à cheveux à l'adaptateur secteur en cours d'utilisation (fonctionnement sur secteur).

La tondeuse à cheveux n'est pas prévue pour être utilisée en restant branchée en permanence à l'adaptateur secteur (fonctionnement sur secteur). Le câble de raccordement de l'adaptateur secteur n'est pas conçu pour résister à la sollicitation mécanique permanente en fonctionnement sur secteur.

- ▶ Le fonctionnement sur secteur n'est conseillé que de façon brève, en cas de batterie déchargée.

1. Mettez la prise d'alimentation de l'adaptateur secteur dans la prise de l'appareil (Fig. 2ⓐ).
2. Branchez l'adaptateur secteur dans la prise secteur (Fig. 2ⓑ).
3. Éteignez l'appareil avec l'interrupteur marche / arrêt après utilisation (Fig. 3).

## Utilisation

### Couper avec le peigne

L'appareil peut également être utilisé avec un peigne.

- ▶ Pour régler la longueur de coupe, il est possible de faire glisser le peigne sur plusieurs niveaux d'enclenchement (Fig. 6ⓐ/ⓑ).
- ▶ La longueur de coupe diminue au fur et à mesure que le peigne est repoussé vers l'extrémité de la tête de coupe.

### Mettre en place / enlever le peigne

1. Glissez le peigne sur la tête de coupe dans le sens de la flèche (Fig. 5ⓐ) jusqu'à ce qu'il s'enclenche.
2. Le peigne peut être retiré en tirant dans le sens de la flèche (Fig. 5ⓑ).

## Entretien



#### Avertissement ! Risque de blessures et dommages matériels liés à une utilisation non-conforme.

- ▶ Éteignez l'appareil avant toute opération de nettoyage et de maintenance et débranchez-le de l'alimentation électrique.

### Nettoyage et entretien



#### Danger ! Risque d'électrocution liée à la pénétration de liquide.

- ▶ Ne pas plonger l'appareil dans l'eau !
- ▶ Ne laissez pas de liquides pénétrer à l'intérieur de l'appareil.



**Attention ! Risque de dommages liés à des produits chimiques agressifs.**

Les produits chimiques agressifs peuvent endommager l'appareil et les accessoires.

- ▶ N'utilisez pas de solvants ni d'abrasifs.
- ▶ Utilisez exclusivement les produits de nettoyage et l'huile pour tête de coupe recommandés par le fabricant.





Vous pouvez vous procurer les accessoires ainsi que les pièces de rechange auprès de votre revendeur ou de notre centre de SAV.

- ▶ Retirez le peigne (Fig. 5 ) et détachez la tête de coupe en l'écartant du boîtier (Fig. 7 ) . A l'aide de la brosse de nettoyage, retirez le reste des cheveux dans l'ouverture du boîtier et dans la tête de coupe (Fig. 8).
- ▶ Essuyez l'appareil uniquement avec un chiffon doux, éventuellement légèrement humide.
- ▶ Lubrifiez la tête de coupe avec de l'huile pour tête de coupe (Fig. 9).



- ▶ Pour une capacité de coupe performante et durable, il est important de lubrifier régulièrement la tête de coupe.
- ▶ Si après une longue durée d'utilisation et malgré un nettoyage et un huilage réguliers, la capacité de coupe diminue, il convient de changer la tête de coupe.

**Changement de la tête de coupe**

1. Appuyez sur la tête de coupe dans le sens de la flèche pour la détacher du boîtier (Fig. 7 ) . Retirez la tête de coupe.
2. Pour remettre la tête de coupe en place, la placer avec le crochet dans le logement du boîtier et poussez jusqu'à ce qu'elle s'emboîte (Fig. 7 ) .

**Résolution des problèmes****La tête de coupe ne coupe pas correctement ou arrache les cheveux**

Cause : La tête de coupe est encrassée ou usée.

- ▶ Nettoyez et lubrifiez la tête de coupe. Si le problème persiste, remplacez la tête de coupe.

**Blessures sur la peau**

Cause : Pression trop importante sur la peau.

- ▶ Diminuez la pression lorsque vous coupez près de la peau.

Cause : Tête de coupe endommagée.

- ▶ Vérifiez si les bouts des dents ont été endommagés lors de l'utilisation et remplacez la tête de coupe le cas échéant.

**L'autonomie de la batterie est trop courte**

Cause : Une tête de coupe encrassée et non huilée réduit considérablement l'autonomie disponible !

- ▶ Nettoyez et lubrifiez consciencieusement la tête de coupe. Si l'autonomie est toujours insuffisante, les batteries arrivent probablement à leur fin de vie.

Cause : L'affichage de la capacité est imprécis.

- ▶ Déchargez entièrement l'appareil, puis rechargez-le complètement en un processus de charge sans interruption.

**Le témoin de charge ne s'éclaire pas**

Cause : L'appareil n'est pas positionné correctement dans le socle chargeur.

- ▶ Assurez-vous que l'appareil soit correctement positionné dans le socle chargeur.

Cause : La prise de l'appareil est encrassée.

- ▶ Nettoyez la prise de l'appareil.

Cause : Alimentation électrique défectueuse.

- ▶ Vérifiez le bon contact entre l'adaptateur secteur et la prise secteur.
- ▶ Vérifiez si le câble d'alimentation présente des endommagements.

Si le problème persiste malgré ces conseils, adressez-vous à notre centre de SAV. N'essayez jamais de réparer l'appareil vous-même.

**Mise au rebut****Attention ! Risque de dommages environnementaux en cas de mise au rebut inadaptée.**

- ▶ Déchargez les batteries avant de les jeter !
- ▶ Le traitement conforme des déchets protège l'environnement et empêche les impacts possibles sur l'homme et l'environnement.

Lors de la mise au rebut de l'appareil, respectez les réglementations légales en vigueur.

**Informations concernant la mise au rebut d'appareils électriques et électroniques dans la Communauté Européenne :**

Au sein de la Communauté Européenne, des réglementations nationales reposant sur la directive UE 2012/19/CE relative aux appareils électroniques (WEEE) définissent la mise au rebut des appareils électriques. Selon celle-ci, l'appareil ne doit plus être jeté dans les ordures communales ou ménagères. L'appareil peut être remis gratuitement aux centres de collecte communaux ou aux entreprises de traitement de déchets. L'emballage de ce produit se compose de matériaux recyclables. Pensez à respecter l'environnement et apportez-le au recyclage.

## Istruzioni per l'uso (traduzione) Tagliacapelli a rete / a batteria tipo 1584 A

### Istruzioni generali per l'utente

#### Istruzioni sull'utilizzo delle avvertenze di sicurezza e delle istruzioni per l'uso

- ▶ Oltre alle presenti istruzioni per l'uso, attenersi alle apposite avvertenze di sicurezza nonché a tutti i fogli di istruzioni.
- ▶ Prima di mettere in funzione l'apparecchio per la prima volta, è necessario che le avvertenze di sicurezza e le istruzioni per l'uso siano state lette per intero e comprese.
- ▶ Considerare le avvertenze di sicurezza e le istruzioni per l'uso una parte integrante del prodotto e conservarle in un posto sicuro ed accessibile.
- ▶ Le avvertenze di sicurezza e le istruzioni per l'uso possono essere richieste ai nostri centri di assistenza anche in formato PDF. La dichiarazione di conformità CE può essere richiesta ai nostri centri di assistenza anche in altre lingue ufficiali dell'UE.
- ▶ Allegare le avvertenze di sicurezza e le istruzioni per l'uso al momento della cessione dell'apparecchio a terzi.

#### Spiegazione dei simboli e degli avvisi

I simboli e le avvertenze seguenti vengono impiegati nelle presenti istruzioni per l'uso, sull'apparecchio o sull'imballaggio.



#### PERICOLO

Pericolo di folgorazione con possibile conseguenza di gravi lesioni corporee o morte.



#### PERICOLO

Pericolo di esplosione con possibile conseguenza di gravi lesioni corporee o morte.



#### PERICOLO

Pericolo dovuto all'impiego di sostanze infiammabili. La propagazione di fiamme può provocare gravi lesioni fisiche o morte.



#### AVVERTENZA

Messa in guardia da una possibile lesione corporea o da un rischio per la salute.



#### CAUTELE

Indicazione del pericolo di danni materiali.



Indicazione con informazioni e consigli utili.

- ▶ Viene richiesta un'azione da parte vostra.
1. Eseguire queste azioni nella successione descritta.
  - 2.
  - 3.

### Descrizione del prodotto

#### Denominazione dei pezzi (Fig. 1)

- A** Testina di taglio
- B** Interruttore on/off con spia di controllo di carica e indicatore della batteria.
- C** Presa dell'apparecchio
- D** Base di ricarica
- E** Presa della base di ricarica
- F** Pettine regolacapelli
- G** Trasformatore a spina
- H** Spina di connessione dell'apparecchio
- I** Spazzolino per la pulizia
- J** Olio per la testina

#### Dati tecnici

##### Apparecchio portatile

Azionamento:	Motore DC
Batteria:	Batteria agli ioni di litio
Tempo di carica batteria:	circa 60 minuti
Durata di funzionamento batteria:	fino a 120 minuti
Dimensioni (L x P x A):	138 x 32 x 34 mm
Peso:	ca. 122 g
Livello di pressione acustica dell'emissione:	max. 60 dB(A) @ 25 cm
Vibrazione:	< 2,5 m/s <sup>2</sup>

##### Base di ricarica

Dimensioni	
Con accessori (L x P x A):	72 x 96 x 60 mm
Peso:	60 g

##### Trasformatore a spina

Tipologia:	Adattatore 6000
Absorbimento di potenza:	max. 12 W
Tensione di esercizio:	100 - 240 V AC / 50/60 Hz

Condizioni di esercizio Ambiente:	0°C - +40°C
-----------------------------------	-------------

L'apparecchio è isolato e schermato. Soddisfa i requisiti della direttiva UE in materia di compatibilità elettromagnetica 2014/30/UE e la direttiva macchine 2006/42/CE.

## Funzionamento

### Preparazione

- Conservare il materiale di imballaggio per uno stoccaggio o un trasporto successivo.

- Controllare la completezza della fornitura.
- Verificare tutti i pezzi per escludere eventuali danni di trasporto.

### Sicurezza



#### **Cautela! Danni causati da un'alimentazione di tensione errata.**

- Usare l'apparecchio esclusivamente con la tensione indicata sulla targhetta.

### Carica della batteria

- Inserire la spina di connessione dell'apparecchio del trasformatore a spina nella presa della base di ricarica (Fig. 4 ②).



- L'apparecchio può anche essere collegato direttamente al trasformatore a spina per la carica (Fig. 2 ②/③).
- Grazie ad una gestione intelligente della carica viene impedito un sovraccarico della batteria.

- Inserire il trasformatore a spina nella presa di alimentazione (Fig. 4 ④).
- Spegnere l'apparecchio con l'interruttore on/off (Fig. 3).
- Porre l'apparecchio nella base di ricarica o collegarlo direttamente con il trasformatore a spina (Fig. 2 ②/③). Ha inizio il processo di carica.



- Durante il processo di carica, la spia di controllo di carica dell'interruttore on/off lampeggia con luce verde.
- Una volta estratto l'apparecchio dalla base di ricarica, la spia di controllo di carica si spegne (modalità di risparmio energetico).

- Non appena la batteria è completamente ricaricata, la spia di controllo di carica dell'interruttore on/off lampeggia con luce verde.

### Funzionamento a batteria

- Accendere l'apparecchio con l'interruttore on/off e spegnerlo con lo stesso interruttore dopo l'uso (Fig. 3).



- Quando alla batteria rimane un'autonomia residua inferiore al 5%, l'indicatore della batteria dell'interruttore on/off inizia a lampeggiare con luce verde. È necessario ricaricare le batterie.
- La precisione dell'indicatore della batteria può essere aumentata, lasciando scaricare di tanto in tanto l'apparecchio completamente e ricaricandolo in seguito con un processo di carica ininterrotto.
- In caso di insufficiente cura della testina, l'autonomia può ridursi notevolmente.

- Spegnere l'apparecchio con l'interruttore on/off dopo l'uso (Fig. 3).

### Funzionamento a rete



#### **Cautela! Danni causati dall'utilizzo dei tagliacapelli con il trasformatore a spina collegato in modo permanente (funzionamento a rete).**

L'utilizzo dei tagliacapelli con il trasformatore a spina collegato in modo permanente (funzionamento a rete) non è previsto. Il cavo di collegamento del trasformatore a spina non è concepito per la sollecitazione meccanica nel funzionamento continuo.

- Il funzionamento a rete è consigliato solo a breve termine, in caso di batteria vuota.

- Inserire la spina di connessione dell'apparecchio del trasformatore a spina nella presa dell'apparecchio (Fig. 2 ②).
- Inserire il trasformatore a spina nella presa di alimentazione (Fig. 2 ②).
- Spegnere l'apparecchio con l'interruttore on/off dopo l'uso (Fig. 3).

### Uso

#### Taglio con pettini regolacapelli

L'apparecchio può essere fatto funzionare anche con pettini regolacapelli.

- Per l'impostazione della lunghezza di taglio, il pettine regolacapelli può essere regolato in più posizioni (Fig. 6 ②/③).
- Quanto più il pettine regolacapelli viene inserito sulla testina, tanto più si accorcia la lunghezza di taglio.

#### Inserimento / rimozione del pettine regolacapelli

- Spingere il pettine regolacapelli sulla testina in direzione della freccia fino a sentire lo scatto (Fig. 5 ②).
- Il pettine regolacapelli può essere tolto agevolmente spingendolo in direzione della freccia (Fig. 5 ③).

### Manutenzione



#### **Avvertenza! Lesioni e danni materiali causati da un uso improprio.**

- Prima di ogni operazione di pulizia e manutenzione si raccomanda di spegnere l'apparecchio e di staccarlo dall'alimentazione elettrica.

#### Pulizia e manutenzione



#### **Pericolo! Folgorazione causata dall'infiltrazione di liquido.**

- Non immergere l'apparecchio in acqua!
- Non far penetrare liquidi all'interno dell'apparecchio.

**Cautela! Danni causati da sostanze chimiche aggressive.**

Le sostanze chimiche aggressive possono danneggiare l'apparecchio e gli accessori.

- ▶ Non utilizzare solventi o detersivi abrasivi.
- ▶ Utilizzare esclusivamente detersivi e olio per testine consigliati dal produttore.



Accessori e ricambi possono essere acquistati tramite il vostro rivenditore o il nostro centro di assistenza.

- ▶ Togliere il pettine regolacapelli (Fig. 5Ⓞ) e ribaltare la testina per toglierla dall'alloggiamento (Fig. 7Ⓞ). Eliminare con lo spazzolino i resti di capelli dall'apertura dell'alloggiamento e dalla testina (Fig. 8).
- ▶ Pulire l'apparecchio solo con un panno morbido, eventualmente un po' inumidito.
- ▶ Oliare la testina con l'olio per testine (Fig. 9).



- ▶ Per una buona e durevole prestazione di taglio è importante oliare spesso la testina.
- ▶ Se in seguito ad un utilizzo prolungato la prestazione di taglio diminuisce pur avendo pulito ed oliato regolarmente, si consiglia di cambiare la testina.

**Sostituzione della testina**

1. Estrarre la testina dall'apparecchio spingendo in direzione della freccia (Fig. 7Ⓞ). Rimuovere la testina.
2. Per rimetterla in sede, poggiare la testina con il gancio nell'attacco presente sull'alloggiamento e spingerla verso l'alloggiamento fino all'incastro (Fig. 7Ⓞ).

**Risoluzione dei problemi****La testina taglia male o strappa i peli**

Causa: la testina è sporca o usurata.

- ▶ Pulire e oliare la testina. Se ciò non dovesse eliminare il problema, sostituire la testina.

**Lesione cutanea**

Causa: pressione troppo elevata sulla pelle.

- ▶ Ridurre la pressione mentre si effettuano tagli radenti.

Causa: testina danneggiata.

- ▶ Controllare se durante l'uso sono state danneggiate delle punte dei denti e, all'occorrenza, sostituire la testina.

**L'autonomia della batteria è troppo breve**

Causa: Una testina sporca o non oliata riduce notevolmente l'autonomia a disposizione della batteria!

- ▶ Pulire e oliare la testina procedendo con scrupolo. Se, ciononostante, l'autonomia della batteria dovesse essere troppo breve, probabilmente le batterie stanno per raggiungere il termine della loro durata utile.

Causa: l'indicatore della batteria non è preciso

- ▶ Scaricare completamente l'apparecchio e in seguito ricaricarlo integralmente con un processo di carica ininterrotto.

**La spia di controllo di carica non si accende**

Causa: l'apparecchio non è posizionato correttamente nella base di ricarica.

- ▶ Assicurarsi che l'apparecchio sia posizionato correttamente nella base di ricarica.

Causa: la presa dell'apparecchio è sporca.

- ▶ Pulire la presa dell'apparecchio.

Causa: alimentazione elettrica difettosa.

- ▶ Accertare il contatto perfetto tra il trasformatore a spina e la presa.
- ▶ Verificare il cavo elettrico per escludere eventuali danneggiamenti.

Se il problema non si risolve seguendo queste istruzioni, rivolgetevi al nostro centro di assistenza. Non cercare mai di riparare l'apparecchio per conto proprio!

**Smaltimento****Cautela! Danni ambientali in caso di smaltimento errato.**

- ▶ Scaricare le batterie prima dello smaltimento!
- ▶ Uno smaltimento conforme alle prescrizioni di legge garantisce la tutela dell'ambiente ed impedisce possibili effetti dannosi sull'uomo e sull'ambiente medesimo.

In caso di smaltimento dell'apparecchio, osservare le rispettive norme di legge.

**Informazioni sullo smaltimento di apparecchi elettrici ed elettronici nella Comunità Europea:**

All'interno della Comunità Europea, lo smaltimento di apparecchi elettrici è prescritto da regolamenti nazionali che si basano sulla direttiva UE 2012/19/CE sui rifiuti di apparecchiature elettriche ed elettroniche (WEEE). Questa vieta di smaltire l'apparecchio insieme ai rifiuti comunali o domestici. L'apparecchio viene smaltito gratuitamente presso i punti di raccolta previsti dal comune nonché nei centri di riciclaggio. L'imballo del prodotto è composto da materiali riciclabili. Smaltirli nel rispetto dell'ambiente e riciclarli.



## Manual de uso (traducción)

### Máquina de corte de pelo con alimentación de red/por batería modelo 1584 A

#### Indicaciones generales de uso

##### Información sobre la utilización de las advertencias de seguridad y del manual de uso

- ▶ Además de este manual, lea y siga el manual específico de las advertencias de seguridad y todas las hojas de indicaciones que se adjuntan.
- ▶ Antes de poner en marcha por primera vez el aparato debe leer y comprender por completo las advertencias de seguridad y las instrucciones contenidas en el manual de uso.
- ▶ El manual de uso y las advertencias de seguridad son un componente más del producto y debe guardarlos de forma segura y accesible.
- ▶ Las advertencias de seguridad y el manual de uso están disponibles como archivo Pdf previa solicitud a nuestro Departamento de atención al cliente. La Declaración de Conformidad CE está disponible en otros idiomas oficiales de la UE previa solicitud a nuestro Departamento de atención al cliente.
- ▶ Si entrega el aparato a otra persona, entréguele también el manual de uso y las advertencias de seguridad.

#### Significado de los símbolos y advertencias

Los símbolos y las palabras de advertencia siguientes se utilizan en este manual, en el aparato o en el envase.



##### PELIGRO

Peligro de electrocución; puede provocar lesiones personales graves o incluso la muerte.



##### PELIGRO

Peligro de explosión; puede provocar lesiones personales graves o incluso la muerte.



##### PELIGRO

Peligro por el uso de sustancias inflamables. Un posible incendio puede provocar lesiones personales graves o incluso la muerte.



##### ADVERTENCIA

Riesgo de lesiones personales o riesgos para la salud.



##### ATENCIÓN

Riesgo de daños materiales.



Información y consejos de utilidad.

- ▶ Se le pide que haga algo.
1. Se le pide que haga algo en el orden indicado.
  - 2.
  - 3.

#### Descripción del producto

##### Componentes (fig. 1)

- A Cabezal de corte
- B Interruptor de conexión/desconexión con indicador de control de carga e indicador de capacidad
- C Conexión del aparato
- D Cargador
- E Conector del cargador
- F Peine
- G Fuente de alimentación conmutada
- H Conector de alimentación
- I Cepillo de limpieza
- J Aceite para el cabezal de corte

#### Datos técnicos

##### Aparato

Accionamiento:	Motor DC
Batería:	Batería de iones de litio
Tiempo de carga de la batería:	aprox. 60 minutos hasta 120 minutos
Autonomía con batería:	138 x 32 x 34 mm
Dimensiones (L x An x Al):	aprox. 122 g
Peso:	máx. 60 dB(A) @ 25 cm
Nivel de presión acústica:	< 2,5 m/s <sup>2</sup>
Vibración:	

##### Cargador

Dimensiones con accesorios (An x L x Al):	72 x 96 x 60 mm
Peso:	60 g

##### Fuente de alimentación conmutada

Modelo:	Adaptador 6000
Consumo de potencia:	máx. 12 W
Tensión de servicio:	100 – 240 V AC / 50/60 Hz

Requisitos operativos	
Temperatura ambiente:	0°C – +40°C

El aparato está dotado de aislamiento de protección y sistema de eliminación de parásitos. Cumple con las disposiciones de la directiva de la UE 2014/30/UE sobre compatibilidad electromagnética y de la directiva 2006/42/CE relativa a las máquinas.

## Funcionamiento

### Preparación

- 
 Conserve el material de embalaje por si desea guardar o transportar el aparato de forma segura más adelante.

- ▶ Compruebe que el suministro está completo.
- ▶ Compruebe todos los elementos para detectar posibles daños por el transporte.

### Seguridad

- 
**Atención: Daños por alimentación incorrecta.**
  - ▶ Para la alimentación del aparato utilice sólo la tensión especificada en el mismo.

### Carga de la batería

1. Conecte el conector de la fuente de alimentación conmutada a la conexión del cargador (fig. 4Ⓜ).

- 
  - El aparato también puede cargarse conectándolo directamente a la fuente de alimentación conmutada (fig. 2Ⓜ/Ⓞ).
  - Una gestión inteligente de la carga evita la sobrecarga de la batería.

2. Enchufe la fuente de alimentación conmutada a la toma de corriente (fig. 4Ⓞ).
3. Apague el aparato con el interruptor de conexión/desconexión (fig. 3).
4. Coloque el aparato en el cargador (fig. 4) o conéctelo directamente con la fuente de alimentación conmutada (fig. 2Ⓜ/Ⓞ). Se inicia la carga.

- 
  - Durante el proceso de carga el indicador de control de carga del interruptor de conexión/desconexión parpadea.
  - Una vez retirado el aparato del cargador, el indicador de control de carga se apaga (modo de ahorro de energía)

5. El parpadeo en verde del indicador de control de carga del interruptor de conexión/desconexión avisa de que la batería se ha cargado completamente.

## Funcionamiento con batería

1. Encienda y apague el aparato después del uso con el interruptor de conexión/desconexión (fig. 3).

- 
  - El indicador de control de carga del interruptor de conexión/desconexión empieza a parpadear cuando la batería tiene una reserva de < 5%. Es necesario volver a cargar la batería.
  - Se puede mejorar la exactitud del indicador de capacidad si el aparato se descarga por completo de vez en cuando y luego se carga por completo de forma ininterrumpida.
  - Si el mantenimiento del cabezal de corte es insuficiente, es posible que la autonomía se reduzca notablemente.

2. Apague el aparato después del uso con el interruptor de conexión/desconexión (fig. 3).

## Funcionamiento con alimentación de red

- 
**Atención: Usar la máquina de corte de pelo con la fuente de alimentación conmutada conectada permanentemente (alimentación de red) puede provocar daños.**

No está previsto que la máquina de corte de pelo se utilice con la fuente de alimentación conmutada conectada permanentemente (alimentación de red). El cable de conexión de la fuente de alimentación conmutada no ha sido diseñado para soportar el esfuerzo mecánico que supone el uso permanente.

- ▶ La alimentación de red se recomienda solo para un breve espacio de tiempo, cuando la batería está descargada.

1. Conecte el conector de la fuente de alimentación conmutada a la conexión del aparato (fig. 2Ⓜ).
2. Enchufe la fuente de alimentación conmutada a la toma de corriente (fig. 2Ⓞ).
3. Apague el aparato después del uso con el interruptor de conexión/desconexión (fig. 3).

## Manejo

### Corte con peine

El aparato se puede utilizar también con un peine.

- ▶ Para ajustar la longitud de corte el peine se puede encajar en varias posiciones distintas (fig. 6Ⓜ/Ⓞ).
- ▶ Cuanto menos sobresalga el peine del cabezal de corte, menor será la longitud de corte.

### Colocación y extracción del peine

1. Deslice el peine sobre el cabezal de corte en el sentido de la flecha hasta que encaje (fig. 5Ⓜ).
2. El peine puede retirarse fácilmente empujándolo en el sentido de la flecha (fig. 5Ⓞ).

## Mantenimiento



**Advertencia: Lesiones y daños materiales por manejo indebido.**

- ▶ Antes de iniciar cualquier operación de limpieza y mantenimiento apague el aparato y desconéctelo de la red.

## Limpieza y conservación



**Peligro: Electrocutación por penetración de líquido.**

- ▶ No sumerja el aparato en agua.
- ▶ Debe evitar en todo momento que penetren líquidos en el interior del aparato.



**Atención: Daños por productos químicos agresivos.**

Los productos químicos agresivos pueden dañar el aparato y los accesorios.

- ▶ No utilice disolventes ni productos de limpieza abrasivos.
- ▶ Utilice únicamente el producto de limpieza y el aceite para cabezales de corte recomendados por el fabricante.



Puede solicitar los accesorios y los recambios a su proveedor habitual o a nuestro Departamento de atención al cliente.

- ▶ Desmonte el peine (fig. 5 Ⓞ) y abra el cabezal de corte separándolo de la carcasa (fig. 7 Ⓞ). Elimine los restos de pelo de la abertura de la carcasa y del cabezal de corte con el cepillo (fig. 8).
- ▶ Limpie el aparato únicamente con un paño suave y, en caso necesario, ligeramente humedecido.
- ▶ Lubrique el cabezal de corte con el aceite para cabezales de corte (fig. 9).



- ▶ Recomendamos lubricar el cabezal de corte con regularidad para garantizar una óptima calidad de corte de forma duradera.
- ▶ En el caso de que, a pesar de limpiar y lubricar el cabezal regularmente, su capacidad de corte disminuya después de un uso prolongado, éste deberá cambiarse.

## Cambio del cabezal de corte

1. Retire el cabezal de corte de la carcasa presionando en el sentido de la flecha (fig. 7 Ⓞ). Extraiga el cabezal de corte.
2. Para volver a colocar el cabezal de corte, introdúzcalo en la carcasa con el gancho en el alojamiento y presiónelo contra la carcasa hasta que encaje (fig. 7 Ⓞ).

## Resolución de problemas

### El cabezal corta mal o da tirones

Causa: el cabezal está sucio o desgastado.

- ▶ Limpie y lubrique el cabezal. Si el problema no soluciona, cambie el cabezal.

### Lesiones cutáneas

Causa: se ha ejercido demasiada presión sobre la piel.

- ▶ Reduzca la presión en el apurado.

Causa: cabezal de corte dañado.

- ▶ Verifique si se han dañado algunos dientes durante el uso y, en su caso, sustituya el cabezal.

### La batería dura muy poco

Causa: Si el cabezal está sucio y le falta aceite, la autonomía de la batería se reduce a la mitad.

- ▶ Limpie y lubrique el cabezal minuciosamente. Si de todos modos la autonomía es muy corta es posible que la batería haya llegado al final de su vida útil.

Causa: El indicador de capacidad no es exacto

- ▶ Descargue el aparato por completo y vuelva a cargarlo totalmente de forma ininterrumpida.

### El indicador de control de carga no se ilumina

Causa: el aparato no está correctamente posicionado en el cargador.

- ▶ Asegúrese de que el aparato está correctamente posicionado en el cargador.

Causa: la conexión del aparato está sucia.

- ▶ Limpie la conexión.

Causa: Suministro eléctrico defectuoso.

- ▶ Asegúrese de que la fuente de alimentación conmutada hace buen contacto en la toma de corriente.
- ▶ Compruebe que el cable eléctrico no esté dañado.

Si no ha podido solucionar el problema con estas indicaciones, diríjase a nuestro Departamento de atención al cliente. No intente nunca reparar el aparato por su cuenta.

## Eliminación de residuos



**¡Atención! Daños medioambientales en caso de eliminación indebida.**

- ▶ Descargar las baterías antes de eliminarlas.
- ▶ Con una eliminación de residuos adecuada se protege el medio ambiente y se evitan posibles efectos perjudiciales para la salud y el entorno.

Deseche el aparato de conformidad con las disposiciones legales aplicables.

### **Información sobre la eliminación de aparatos eléctricos y electrónicos en la Comunidad Europea:**



Dentro de la Comunidad Europea la eliminación de aparatos eléctricos y electrónicos se encuentra regulada por las disposiciones legales de cada país, basadas todas ellas en la directiva de la UE 2012/19/CE sobre residuos de aparatos eléctricos y electrónicos (RAEE). El aparato no se puede, por tanto, desechar junto con la basura doméstica. El aparato se puede depositar sin coste alguno en un punto de recogida o de reciclaje municipal. El envase del producto está fabricado con materiales reciclables. Elimínelo de forma respetuosa con el medio ambiente en un punto de reciclaje.

## Manual de instruções (tradução)

### Máquina para corte de cabelo com bateria e ligação à rede elétrica tipo 1584 A

#### Indicações gerais para o utilizador

##### Informações sobre a utilização das indicações de segurança e o manual de instruções

- ▶ Para além deste manual de instruções, observe o manual de instruções separado, as indicações de segurança, assim como, todas as folhas informativas fornecidas.
- ▶ Antes de efectuar a primeira colocação em funcionamento do aparelho, as indicações de segurança e o manual de utilização devem ser lidos e compreendidos por completo.
- ▶ Considerar as indicações de segurança e o manual de utilização como parte integrante do produto e guarde-os bem num local de fácil acesso.
- ▶ As indicações de segurança e o manual de utilização também podem ser solicitados como ficheiro PDF junto dos nossos centros de serviço. A declaração CE de conformidade também pode ser solicitada em outras línguas oficiais da UE junto dos nossos centros de serviço.
- ▶ Entregar as indicações de segurança e este manual de utilização na entrega do aparelho a terceiros.

##### Explicação dos símbolos e das indicações

Os seguintes símbolos e palavras de sinalização são utilizados neste manual de instruções, no aparelho ou na embalagem.



#### PERIGO

Perigo devido a choque elétrico com possível consequência de ferimento grave ou morte.



#### PERIGO

Perigo de explosão com possível consequência de ferimento grave ou morte.



#### PERIGO

Perigo devido a utilização de substâncias inflamáveis. Devido à formação de incêndio são possíveis ferimentos graves ou a morte como consequência.



#### AVISO

Aviso de um possível ferimento ou risco para a saúde.



#### ATENÇÃO

Indicação para o perigo de danos materiais.



Indicação com informações úteis e sugestões.

- ▶ É lhe solicitada uma ação.

1. Efetuar essas ações na sequência descrita.
- 2.
- 3.

#### Descrição do produto

##### Designação das peças (fig. 1)

- A Conjunto de lâminas
- B Interruptor ligar/desligar com indicador de carregamento e indicador de capacidade
- C Tomada do aparelho
- D Carregador
- E Tomada do carregador
- F Pente encaixável
- G Transformador de ficha
- H Ficha de ligação do aparelho
- I Escova de limpeza
- J Óleo para o conjunto de lâminas

##### Dados técnicos

###### Aparelho manual

Acionamento:	Motor DC
Bateria:	Bateria Li-ION
Tempo de carregamento da bateria:	aprox. 60 minutos
Tempo de funcionamento da bateria:	até 120 minutos
Dimensões (C x L x A):	138 x 32 x 34 mm
Peso:	aprox. 122 g
Nível de emissão sonora:	máx. 60 dB(A) @ 25 cm
Vibração:	< 2,5 m/s <sup>2</sup>

###### Carregador

Dimensões com acessórios (L x P x A):	72 x 96 x 60 mm
Peso:	60 g

###### Transformador de ficha

Tipo:	Adaptador 6000
Consumo de energia:	máx. 12 W
Tensão de serviço:	100 – 240 V AC / 50/60 Hz

###### Condições de funcionamento

Ambiente:	0°C – +40°C
-----------	-------------

O aparelho está isolado e protegido contra interferências. Este cumpre os requisitos da diretiva UE de compatibilidade eletromagnética 2014/30/UE e a diretiva de máquinas 2006/42/CE.

## Operação

### Preparação

-  Guarde o material da embalagem para um armazenamento ou transporte posterior seguro.

- ▶ Verifique a integridade do volume de fornecimento.
- ▶ Verifique todos as peças quanto a possíveis danos de transporte.

### Segurança



#### **Cuidado! Danos causados por alimentação de tensão errada.**

- ▶ Utilize o aparelho exclusivamente com a tensão indicada na placa de identificação.

### Carregar a bateria

1. Insira a ficha de ligação do aparelho do transformador de ficha na tomada do carregador (Fig. 4Ⓒ).



- O aparelho também pode ser ligado diretamente ao transformador de ficha para carregar (Fig. 2Ⓒ/Ⓓ).
- Através de uma gestão de carga inteligente a sobrecarga da bateria é evitada.

2. Encaixe o transformador de ficha na tomada de rede (Fig. 4Ⓓ).
3. Desligar o aparelho com o interruptor de ligar/desligar (fig. 3).
4. Colocar o aparelho no carregador (Fig. 4) ou ligá-lo directamente com o transformador de ficha (Fig. 2Ⓒ/Ⓓ). O processo de carregamento inicia.



- Durante o carregamento, o indicador de carregamento do interruptor ligar/desligar pisca a verde.
- Após retirar o aparelho do carregador, o indicador de carregamento apaga-se (modo economização de energia).

5. Logo que a bateria esteja completamente carregada, o indicador de carregamento do interruptor ligar/desligar acende a verde.

### Funcionamento com a bateria

1. Ligar o aparelho com o interruptor de ligar e desligar e depois desligá-lo (fig. 3) após utilização.



- Se a bateria possuir uma capacidade residual de < 5%, o indicador de capacidade do interruptor ligar-/desligar começa a piscar a verde. É necessário voltar a carregar a bateria.
- A precisão do indicador de capacidade pode ser aumentada, deixando descarregar, de vez em quando, o aparelho por completo e carregando-o depois durante um carregamento ininterrupto.
- Se o conjunto de lâminas não tiver a manutenção adequada, poderá ver reduzida a sua vida útil.

2. Desligue o aparelho com o interruptor de ligar/desligar após utilização (fig. 3).

### Funcionamento elétrico



#### **Cuidado! Danos devido à utilização da máquina de corte de cabelo com o transformador de ficha permanentemente inserido (funcionamento elétrico).**

A máquina de corte de cabelo não deve ser utilizada com o transformador de ficha permanentemente inserido (funcionamento elétrico). O cabo de ligação do transformador de ficha não está equipado para a utilização sob carga mecânica em modo permanente.

- ▶ O funcionamento elétrico apenas é recomendado por breves instantes caso a bateria esteja descarregada.

1. Inserir a ficha de ligação do aparelho do transformador de ficha na tomada do aparelho (Fig. 2Ⓒ).
2. Encaixe o transformador de ficha na tomada de rede (Fig. 2Ⓓ).
3. Desligue o aparelho com o interruptor de ligar/desligar após utilização (fig. 3).

### Utilização

#### Cortar com o pente encaixável

O aparelho também pode ser utilizado com um pente encaixável.

- ▶ Para o ajuste do comprimento de corte o pente encaixável pode ser deslocado em vários níveis de encaixe (Fig. 6Ⓒ/Ⓓ).
- ▶ Quanto mais o pente encaixável for deslocado no conjunto de lâminas, mais curto é o corte.

#### Colocar / retirar o pente encaixável

1. Deslocar o pente encaixável no conjunto de lâminas no sentido da seta, até que encaixe (Fig.5Ⓒ).
2. O pente encaixável retira-se pressionando-o no sentido da seta (Fig. 5Ⓓ).

### Conservação



#### **Aviso! Ferimentos e danos devido a um manuseio incorreto.**

- ▶ Desligar o aparelho antes de iniciar os trabalhos de limpeza e de manutenção e separá-lo da alimentação de corrente.

### Limpeza e conservação



#### **Perigo! Choque elétrico devido a infiltração de líquido.**

- ▶ Não mergulhe o aparelho na água!
- ▶ Não deixe entrar líquidos para o interior do aparelho.



**Cuidado! Danos devido a químicos agressivos.**

Químicos agressivos podem danificar o aparelho e os acessórios.

- ▶ Não utilize dissolventes ou produtos de limpeza agressivos.
- ▶ Utilize exclusivamente óleos do conjunto de lâminas e produtos de limpeza recomendados pelo fabricante.



Os acessórios e as peças de substituição estão à venda no seu comerciante ou nos nossos centros de serviço.

- ▶ Retirar o pente encaixável (Fig. 5 Ⓞ) e retirar o conjunto de lâminas do cárter (Fig. 7 Ⓞ). Elimine com a escova de limpeza os restos dos cabelos da abertura do cárter e do conjunto de lâminas (fig. 8).
- ▶ Limpe o aparelho com um pano macio e eventualmente ligeiramente húmido.
- ▶ Lubrificar o conjunto de lâminas com o óleo do conjunto de lâminas (Fig. 9).



- ▶ Para uma potência de corte boa e de longa duração é importante lubrificar o conjunto de lâminas com frequência.
- ▶ Caso, após um tempo de utilização longo e apesar da limpeza e lubrificação regular, a potência de corte diminuiu, o conjunto de lâminas deve ser substituído.

**Substituir o conjunto de lâminas**

1. Para retirar o conjunto de lâminas pressionar a cárter em sentido da seta (Fig. 7 Ⓞ). Remova o conjunto de lâminas.
2. Para voltar a colocar o conjunto de lâminas, colocá-lo com o gancho no suporte do cárter e pressioná-lo no sentido do cárter até encaixar (Fig. 7 Ⓞ).

**Resolução do problema**

**Conjunto de lâminas não corta bem ou puxa**

Causa: Conjunto de lâminas está sujo ou tem desgaste.

- ▶ Limpe e lubrifique o conjunto de lâminas. Se isto não resolver o problema, substitua o conjunto de lâminas.

**Ferimentos na pele**

Causa: Muita pressão exercida na pele.

- ▶ Reduza a pressão durante o corte junto à pele.

Causa: Conjunto de lâminas danificado.

- ▶ Verifique, se durante a utilização foram danificadas as pontas dos dentes e, se necessário, substitua o conjunto de lâminas.

**Período de carga da bateria muito curto**

Causa: Um conjunto de lâminas sujo e não lubrificado diminui o funcionamento da bateria disponível significativamente!

- ▶ Limpe e lubrifique o conjunto de lâminas cuidadosamente. Se o funcionamento da bateria for reduzido mesmo assim, provavelmente as baterias chegaram ao fim da sua vida útil.

Causa: Indicador de capacidade impreciso

- ▶ Descarregar o aparelho por completo e, de seguida, voltar a carregar num processo de carregamento ininterrupto.

**O indicador do carregamento não acende**

Causa: O aparelho não está posicionado corretamente no carregador.

- ▶ Certificar-se, que o aparelho esteja corretamente posicionado no carregador.

Causa: Tomada do aparelho está suja.

- ▶ Limpe a tomada do aparelho.

Causa: Alimentação de corrente com defeito.

- ▶ Certifique-se que os contactos entre o transformador de ficha e tomada estejam impecáveis.
- ▶ Verifique o cabo elétrico quanto a possíveis danos.

Se não conseguir resolver o problema com estas indicações, dirija-se ao nosso centro de serviço. Nunca tente reparar o aparelho por iniciativa própria!

**Eliminação**



**Atenção! Danos ambientais em caso de uma eliminação incorrecta.**

- ▶ Descarregar as baterias antes da eliminação!
- ▶ A eliminação correcta ajuda o meio ambiente e evita possíveis efeitos prejudiciais para o ser humano e para o meio ambiente.

Observar as respectivas normas legais em caso de eliminação do aparelho.

**Informação para a eliminação de aparelhos eléctricos e electrónicos na Comunidade Europeia:**



Dentro da Comunidade Europeia são indicadas as regras nacionais relativas à eliminação de aparelhos eléctricos, que se baseiam na directiva UE 2012/19/CE sobre aparelhos fim de vida electrónicos (WEEE). O aparelho não deve ser eliminado juntamente com o lixo doméstico. O aparelho pode ser entregue gratuitamente em centros de recolha ou ecocentros. A embalagem do produto é composta por materiais recicláveis. Elimine-os ecologicamente e entregue-os para reciclagem.

de  
en  
fr  
it  
es  
pt  
nl  
da  
sv  
no  
fi  
tr  
pl  
cs  
sk  
hr  
hu  
sl  
ro  
bg  
ru  
uk  
et  
lv  
lt  
el  
ar

## Gebruiksaanwijzing (vertaling) Nestroom-/accu-tondeuse type 1584A

### Algemene gebruikersinstructies

#### Informatie over het gebruik van de veiligheidsaanwijzingen en de gebruiksaanwijzing

- ▶ U moet u naast deze gebruiksaanwijzing ook aan de apart mee-geleverde gebruiksaanwijzing, de veiligheidsaanwijzingen en alle instructies houden.
- ▶ U moet de veiligheidsaanwijzingen en de gebruiksaanwijzing volledig gelezen en begrepen hebben alvorens het apparaat de eerste keer te gebruiken.
- ▶ Beschouw de veiligheidsaanwijzingen en de gebruiksaanwijzing als deel van het product en bewaar ze zodanig dat u ze snel kunt raadplegen.
- ▶ De veiligheidsaanwijzingen en de gebruiksaanwijzing kunnen ook als pdf-bestand bij onze servicecenters worden opgevraagd. De EU-conformiteitsverklaring kan ook in andere officiële EU-talen bij onze servicecenters worden aangevraagd.
- ▶ Geef de veiligheidsaanwijzingen en de gebruiksaanwijzing mee als u het apparaat aan derden doorgeeft.

#### Verklaring van symbolen en aanwijzingen

De volgende symbolen en signaalwoorden worden in deze gebruiksaanwijzing, op het apparaat of op de verpakking gebruikt.



#### GEVAAR

Gevaar door elektrische schokken met mogelijk zwaar lichamelijk of dodelijk letsel als gevolg.



#### GEVAAR

Explosiegevaar met mogelijk zwaar lichamelijk of dodelijk letsel als gevolg.



#### GEVAAR

Gevaar door gebruik van ontvlambare stoffen. Door brandontwikkeling mogelijk zwaar lichamelijk letsel of dodelijk letsel als gevolg.



#### WAARSCHUWING

Waarschuwing voor mogelijk lichamelijk letsel of een gezondheidsrisico.



#### VOORZICHTIG

Let op het gevaar van materiële schade.



Aanwijzing met nuttige informatie en tips.

- ▶ U wordt gevraagd een handeling te verrichten.
1. Voer de desbetreffende handelingen in de beschreven volgorde uit.
  - 2.
  - 3.

### Productomschrijving

#### Benaming van de onderdelen (afb. 1)

- A Snijkop
- B Aan-/uitschakelaar met laadcontrole- en capaciteitsindicatie
- C Apparaatbus
- D Oplaadstandaard
- E Oplaadstandaardbus
- F Opzetkam
- G Adapter
- H Apparaataansluitstekker
- I Reinigingsborstel
- J Olie voor de snijkop

### Technische gegevens

#### Handapparaat

Motor:	DC-motor
Accu:	Lithium-ion-accu
Laadtijd accu:	ca. 60 minuten
Gebruiksduur op accu:	tot 120 minuten
Afmetingen (l x b x h):	138 x 32 x 34 mm
Gewicht:	ca. 122 g
Geluidsdruk niveau	max. 60 dB(A) op 25 cm
Trillingen:	< 2,5 m/s <sup>2</sup>

#### Oplaadstandaard

Afmetingen met accessoires (b x d x h):	72 x 96 x 60 mm
Gewicht:	60 g

#### Adapter

Type:	Adapter 6000
Opgenomen vermogen:	max. 12 W
Netspanning:	100 – 240 V AC / 50/60 Hz

#### Bedrijfsfactoren

Omgeving:	0°C – +40°C
-----------	-------------

Dit apparaat is dubbel geïsoleerd en ontstoord. Het apparaat voldoet aan de EU-richtlijn voor elektromagnetische compatibiliteit 2014/30/EU en aan de machinerichtlijn 2006/42/EG.



## Gebruik

### Vorbereiding

-  Bewaar het verpakkingsmateriaal om het apparaat later veilig te kunnen opbergen en vervoeren.

- ▶ Controleer of de levering compleet is.
- ▶ Controleer alle onderdelen op eventuele transportschade.

### Veiligheid

-  **Voorzichtig! Schade door onjuiste voedingsspanning.**
  - ▶ Gebruik het apparaat uitsluitend met de op het typeplaatje aangegeven spanning.

### De accu opladen

1. Steek de apparaataansluitstekker van de adapter in de oplaadstationbus (afb. 4Ⓞ).

- 
  - U kunt het apparaat ook direct op de adapter aansluiten om het op te laden (afb. 2Ⓞ/Ⓞ).
  - Door intelligent oplaadmanagement wordt voorkomen dat de accu te veel wordt opgeladen.

2. Steek de stekker van de adapter in het stopcontact (afb. 4Ⓞ).
3. Schakel het apparaat uit met de aan-/uitschakelaar (afb. 3).
4. Plaats het apparaat in de oplaadstandaard of sluit het direct aan op de adapter (afb. 2Ⓞ/Ⓞ). Het laadproces begint.

- 
  - Tijdens het opladen knippert de laadcontrole-indicatie van de aan-/uitschakelaar groen.
  - Nadat het apparaat uit de oplaadstandaard is genomen, gaat de laadcontrole-indicatie uit (energiezuinige modus).

5. Zodra de accu volledig opgeladen is, brandt de laadcontrole-indicatie van de aan-/uitschakelaar groen.

### Accubedrijf

1. Gebruik de aan-/uitschakelaar om het apparaat in te schakelen en na het gebruik weer uit te schakelen (afb. 3).

- 
  - Wanneer de accu een restcapaciteit van < 5% heeft, begint de capaciteitsindicatie van de aan-/uitschakelaar groen te knipperen. De accu moet dan opnieuw opgeladen worden.
  - De nauwkeurigheid van de capaciteitsweergave kan worden verhoogd door het apparaat van tijd tot tijd volledig te ontladen en daarna in een ononderbroken laadproces weer volledig op te laden.

2. Gebruik de aan-/uitschakelaar om het apparaat na het gebruik weer uit te schakelen (afb. 3).

## Gebruik op netvoeding



### Voorzichtig! Schade door gebruik van de tondeuse met permanent aangesloten adapter (netvoeding).

De tondeuse is niet bedoeld voor gebruik met een permanent aangesloten adapter (netvoeding). De aansluitkabel van de adapter is niet berekend op continue mechanische belasting.

- ▶ Alleen kort gebruik op netvoeding wordt aangeraden in het geval van een lege accu.

1. Steek de apparaataansluitstekker van de adapter in de apparaatbus (afb. 2Ⓞ).
2. Steek de stekker van de adapter in het stopcontact (afb. 2Ⓞ).
3. Gebruik de aan-/uitschakelaar om het apparaat na het gebruik weer uit te schakelen (afb. 3).

## Bediening

### Knippen met opzetkam

Het apparaat kan ook worden gebruikt met een opzetkam.

- ▶ Voor het instellen van de snijlengte kan de opzetkam in meerdere standen worden geschoven (afb. 6Ⓞ/Ⓞ).
- ▶ Hoe verder de opzetkam wordt ingeschoven, des te korter wordt de kniplengte.

### Opzetkam monteren / demonteren

1. Schuif de opzetkam in de richting van de pijl tot aan de aanslag op de snijkop (afb. 5Ⓞ) tot hij zich vergrendelt.
2. De opzetkam kan worden verwijderd door deze in de pijlrichting te verschuiven (afb. 5Ⓞ).

## Onderhoud



### Waarschuwing! Letsel en materiële schade door ondeskundige omgang.

- ▶ Schakel het apparaat voor aanvang van alle reinigings- en onderhoudswerkzaamheden uit en scheid het van de stroomvoorziening.

### Reiniging en onderhoud



### Gevaar! Elektrische schok door binnendringend vocht.

- ▶ Het apparaat mag niet in water worden ondergedompeld!
- ▶ Laat geen vloeistof in het apparaat binnendringen.



### Voorzichtig! Schade door agressieve chemicaliën.

- Agressieve chemicaliën kunnen schade toebrengen aan het apparaat en de accessoires.
- ▶ Gebruik geen oplos- of schuurmiddelen.
  - ▶ Gebruik alleen het reinigingsmiddel en de snijkopolie zoals door de fabrikant geadviseerd wordt.

**i** Toebehoren en onderdelen kunt u via uw dealer of bij ons servicecenter bestellen.

- ▶ Verwijder de opzetkam (afb. 5 ⑤) en klap de snijkop van de behuizing af (afb. 7 ⑥). Verwijder de haarresten met de reinigingsborstel uit de opening van de behuizing en van de snijkop (afb. 8).
- ▶ Neem het apparaat alleen met een zachte, eventueel licht vochtige doek af.
- ▶ Smeer de snijkop met de snijkopolie (afb. 9).

**i**

- ▶ Voor een optimale knipprestatie over langere tijd is het van belang om de snijkop veelvuldig te smeren.
- ▶ Wanneer na langere gebruiksduur ondanks regelmatige reiniging en smering de knipprestaties afnemen, moet de snijkop worden vervangen.

## De snijkop vervangen

1. Druk de snijkop in de richting van de pijl van de behuizing af (afb. 7 ⑥). Verwijder de snijkop.
2. Om de snijkop opnieuw aan te brengen, moet deze met de haak in de houder aan de behuizing worden geplaatst en in de behuizing worden gedrukt, totdat hij vastklikt (afb. 7 ⑥).

## Problemen oplossen

### De snijkop knipt slecht of loopt met horten en stoten

Oorzaak: de snijkop is vuil of versleten.

- ▶ Reinig en smeer de snijkop. Blijft het probleem zich voordoen, vervang de snijkop dan.

### Huidletsel

Oorzaak: te veel druk op de huid.

- ▶ Verminder de druk als u dicht op de huid knipt.

Oorzaak: beschadigde snijkop.

- ▶ Controleer of punten van de tanden tijdens het gebruik beschadigd zijn en vervang de snijkop zo nodig.

### De accuduur is te kort

Oorzaak: Door een vervuilde en niet geoliede snijkop wordt de beschikbare accuduur aanzienlijk verminderd!

- ▶ Reinig en smeer de snijkop zorgvuldig. Als de accuduur nog altijd veel te kort is, dan hebben de accu's waarschijnlijk bijna het einde van hun levensduur bereikt.

Oorzaak: Capaciteitsweergave onnauwkeurig

- ▶ Ontlaad het apparaat volledig en laad het volgens weer volledig op in een ononderbroken laadproces.

## Laadcontrole-indicatie brandt niet

Oorzaak: het apparaat is niet op de juiste wijze in de oplaadstandaard geplaatst.

- ▶ Controleer of het apparaat op de juiste wijze in de lader geplaatst is.

Oorzaak: de apparaatbus is vuil.

- ▶ Reinig de apparaatbus.

Oorzaak: Defecte voeding.

- ▶ Controleer of de adapter goed contact maakt met het stopcontact.
- ▶ Controleer het netsnoer op eventuele beschadiging.

Wanneer u het probleem met deze aanwijzingen niet kunt opheffen, kunt u contact opnemen met ons servicecenter. Probeer nooit zelf het apparaat te repareren!

## Afdanken



### Voorzichtig! Milieuschade door onjuiste manier van afdanken.

- ▶ Ontlaad accu's voordat u ze afdankt!
- ▶ Door het apparaat volgens de voorschriften af te voeren voorkomt u schadelijke gevolgen voor mens en milieu.

Volg de wettelijke voorschriften op, als u het apparaat aan het einde van de levensduur afdankt.

### Informatie over het afdanken van elektrische en elektronische apparaten in de EU:



Binnen de EU gelden er landelijke regels voor het afdanken van elektrische apparaten. Deze regels zijn gebaseerd op EU-richtlijn 2012/19/EG betreffende afgedankte elektrische en elektronische apparatuur (AEEA). Het apparaat mag daarom niet meer met de gemeentelijke vuilophalddienst worden meegegeven of als huisvuil worden afgedankt. U kunt het apparaat kosteloos bij de desbetreffende gemeentelijke inzamelpunten of recyclecentra inleveren. De productverpakking bestaat uit recyclebare materialen. Voer deze volgens de milievoorschriften af voor verdere verwerking en recycling.

## Betjeningsvejledning (oversættelse) Net-/akku-hårklipper type 1584 A

### Generelle brugeranvisninger

#### Informationer til brug af sikkerhedsanvisningerne og brugsanvisningen

- ▶ Læs også sikkerhedsanvisningerne i den separate brugsanvisning samt alle medfølgende informationsark som supplement til denne brugsanvisning.
- ▶ Før produktet bruges første gang, skal sikkerhedsanvisningerne og brugsanvisningen læses og forstås fuldstændigt.
- ▶ Betragt sikkerhedsanvisningerne og brugsanvisningen som en del af produktet, og opbevar den sikkert og inden for rækkevidde.
- ▶ Sikkerhedsanvisningerne og brugsanvisningen kan også bestilles som PDF-fil hos vores servicecenter. EF-overensstemmelseserklæringen kan bestilles på flere andre EU-sprog hos vores servicecenter.
- ▶ Vedlæg sikkerhedsanvisningerne og brugsanvisningen, hvis produktet gives videre til andre.

#### Symbol- og infoekklæring

De følgende symboler og signalord anvendes i denne betjeningsvejledning på produktet eller på emballagen.



#### FARE

Fare for strømstød med mulige alvorlige kvæstelser af kroppen eller med døden som følge.



#### FARE

Eksplodingsfare med mulige alvorlige kvæstelser af kroppen eller med døden som følge.



#### FARE

Fare på grund af anvendelse af antændelige stoffer. Mulige alvorlige kvæstelser af kroppen eller med døden som følge på grund af brand.



#### ADVARSEL

Advarsel mod mulige kvæstelser af kroppen eller sundhedsmæssig risiko.



#### FORSIGTIG

Henviisning til fare for materielle skader.



Henviisning til nyttige informationer og tips.

- ▶ Du opfordres til at udføre en handling.

1. Udfør disse handlinger i den beskrevne rækkefølge.
- 2.
- 3.

### Produktbeskrivelse

#### Delenes betegnelse (fig. 1)

- A Skæresæt
- B Tænd-/sluknap med ladekontrolindikator og kapacitetsindikator
- C Stik
- D Ladestativ
- E Ladestativ-indgang
- F Afstandskam
- G Stikstrømforsyning
- H Tilslutningsstik
- I Rengøringsbørste
- J Olie til skæresættet

#### Tekniske data

##### Motordel

Drev:	DC-motor
Akku:	Li-ION-akku
Opladningstid akku:	ca. 60 minutter
Driftstid akku:	op til 120 minutter
Mål (L x B x H):	138 x 32 x 34 mm
Vægt:	ca. 122 g
Emissionslydtryksniveau:	maks. 60 dB(A) @ 25 cm
Vibration:	< 2,5 m/s <sup>2</sup>

##### Ladestativ

Mål med tilbehør (B x D x H):	72 x 96 x 60 mm
Vægt:	60 g

##### Stikstrømforsyning

Type:	Adapter 6000
Effektforbrug:	maks. 12 W
Driftsspænding:	100 – 240 V AC / 50/60 Hz

##### Driftsbetingelser

Omgivelser:	0°C – +40°C
-------------	-------------

Produktet er beskyttelsesisoleret og radiostøjdæmpet. Det opfylder kravene i EU-direktivet elektromagnetisk kompatibilitet 2014/30/EU og maskindirektivet 2006/42/EF.

## Brug

### Forberedelse

- Opbevar emballagen, så du senere kan opbevare eller transportere produktet sikkert.

- ▶ Kontrollér, at alle dele er leveret med.
- ▶ Kontrollér delene for eventuelle transportskader.

### Sikkerhed

#### Forsigtig! Skader på grund af forkert spændingsforsyning.

- ▶ Brug udelukkende produktet med spændingen, som er angivet på typeskiltet.

### Opladning af akku

1. Sæt produktets tilslutningsstik på stikstrømforsyningen ind i lade-stativets indgang (fig. 4Ⓞ).

- Produktet kan også slutes direkte til stikstrømforsynin-gen til opladning (fig. 2Ⓞ/Ⓞ).
- Det intelligente lademanagement forhindrer overoplad-ning af akkuen.

2. Sæt stikstrømforsyningen ind i stikkontakten (fig. 4Ⓞ).
3. Sluk for produktet med tænd-/slukknappen (fig. 3).
4. Stil produktet i ladestativet, eller forbind det direkte med stikstrøm-forsyningen (fig. 2Ⓞ/Ⓞ). Opladningen begynder.

- Under opladningen blinker tænd-/slukknappens lade-kontrolindikatoren grønt.
- Når produktet tages ud af ladestativet, slukkes ladekont-rolindikatoren (strømsparemodus).

5. Når akkuen er helt opladet, lyser tænd-slukknappens ladekontro-lindikator grønt.

### Akku-drift

1. Sluk for produktet med tænd-/slukknappen og efter brug (fig. 3).

- Når akkuen har en restkapacitet på < 5%, begynder tænd-/slukknappens kapacitetsindikator at blinke. Det er nødvendigt at genoplade akkuen.
- Kapacitetsindikatoren nøjagtighed kan øges, ved at produktet af og til aflades helt og derefter lades helt op i en uafbrudt opladning.
- Hvis skæresættet ikke vedligeholdes korrekt, kan driftsti-den reduceres betydeligt.

2. Sluk for produktet på tænd-/slukknappen (fig. 3) efter brug.

## Netdrift



**Forsigtig! Skader på grund af anvendelse af produktet med permanent indsat stikstrømforsyning (netdrift).** Hårklipperen er ikke beregnet til anvendelse med permanent indsat stikstrømforsyning (netdrift). Stikstrømforsyningens tilslutningsledning er ikke beregnet til mekanisk belastning i permanent drift.

- ▶ Netdrift anbefales kun til kortvarig anvendelse, hvis akkuen er tom.

1. Sæt produktets stikstrømforsyningens tilslutningsstik ind i indgangen på produktet (fig. 2Ⓞ).
2. Sæt stikstrømforsyningen ind i stikkontakten (fig. 2Ⓞ).
3. Sluk for produktet på tænd-/slukknappen (fig. 3) efter brug.

## Betjening

### Klipning med afstandskamme

Produktet kan også anvendes med en afstandskam.

- ▶ Til indstilling af skærelængden kan afstandskammen indstilles på flere trin (fig. 6Ⓞ/Ⓞ).
- ▶ Jo længere afstandskammen sættes på skæresættet, jo kortere bliver skærelængden.

### Påsætning / aftagning af afstandskamme

1. Sæt afstandskammen på skæresættet i pilens retning (fig. 5Ⓞ) indtil stop.
2. Afstandskammen kan tages af, ved at den skubbes i pilens retning (fig. 5Ⓞ).

## Vedligeholdelse



**Advarsel! Personskader og materielle skader på grund af forkert håndtering.**

- ▶ Sluk for produktet, før rengørings- eller vedligeholdel-sesarbejdet startes, og afbryd det fra strømforsyningen.

## Rengøring og pleje



**Fare! Strømtød på grund af indtrængende væsker.**

- ▶ Læg ikke produktet ned i vand!
- ▶ Lad ikke væske komme ind i det indvendige af produktet.



**Forsigtig! Skader på grund af aggressive kemikalier.**

- Aggressive kemikalier kan beskadige produktet og tilbehøret.
- ▶ Brug ikke opløsnings- eller skuremidler.
  - ▶ Brug udelukkende rengøringsmidler og skæresættolie, som anbefales af producenten.



Tilbehør og reservedele kan bestilles hos forhandleren eller hos vores servicecenter.

- ▶ Tag afstandskammen af (fig. 5 Ⓞ), og klap skæresættet væk fra kabinettet (fig. 7 Ⓞ). Fjern hårresterne fra kabinettets åbning og fra skæresættet med rengøringsbørsten (fig. 8).
- ▶ Tør kun produktet af med en blød, eventuelt let fugtet klud.
- ▶ Smør skæresættet med olien til skæresæt (fig. 9).



- ▶ Det er vigtigt, at skæresættet ofte smøres med olie, for at skæreeffekten kan holde sig i lang tid.
- ▶ Hvis skæreeffekten trods regelmæssig rengøring og smøring aftager efter længere brugstid, skal skæresættet udskiftes.

### Udskiftning af skæresættet

1. Tryk skæresættet væk fra kabinettet i pilens retning (fig. 7 Ⓞ). Tag skæresættet af.
2. For at sætte skæresættet ind igen skal det sættes med krogen ind i holderen på kabinettet og trykkes mod kabinettet, indtil det går i indgreb (fig. 7 Ⓞ).

### Problemafhjælpning

#### Skæresættet skærer dårligt eller rykker

Årsag: Skæresættet er snavset eller slidt.

- ▶ Rengør, og smør skæresættet med olie. Hvis problemet ikke kan afhjælpes, skal skæresættet udskiftes.

#### Kvæstelse af huden

Årsag: For voldsomt pres mod huden.

- ▶ Tryk ikke for hårdt, når du klipper tæt på huden.

Årsag: Beskadiget skæresæt.

- ▶ Kontrollér, om tandspidserne er blevet beskadigede ved brug, og udskift i så fald skæresættet.

#### Akkuens driftstid er for kort

Årsag: Hvis skæresættet er meget snavset og ikke er smurt med olie, kan akkuens driftstid halveres!

- ▶ Rengør, og smør skæresættet med olie. Hvis akkuens driftstid alligevel er alt for kort, skal akkuerne formodentlig udskiftes.

Årsag: Kapacitetsindikator upræcis

- ▶ Aflad produktet helt, og oplad det fuldstændigt igen i et uafbrudt ladeforløb.

#### Ladekontrolindikatoren lyser ikke

Årsag: Produktet er ikke sat rigtigt i ladestativet.

- ▶ Sørg for, at produktet er sat rigtigt i ladestativet.

Årsag: Produktets indgangsstik er snavset.

- ▶ Rengør produktets indgangsstik.

Årsag: Defekt strømforsyning.

- ▶ Kontrollér, at kontakten mellem stikstrømforsyningen og stikkontakten er i orden.
- ▶ Kontrollér strømledningen for eventuelle skader.

Hvis du ikke kan afhjælpe problemet med disse anvisninger, bedes du henvende dig til vores servicecenter. Prøv aldrig selv på at reparere produktet!

### Bortskaffelse



#### Forsigtig! Miljøskader ved forkert bortskaffelse.

- ▶ Aflad genopladelige batterier før bortskaffelse!
- ▶ Bortskaffelse efter reglerne gavner miljøet og forhindrer eventuelle skadelige følger for mennesker og miljø.

Overhold altid de gældende forskrifter i loven ved bortskaffelse af maskinen.

#### Informationer til bortskaffelse af elektriske og elektroniske maskiner i det europæiske fællesskab:



Inden for det Europæiske Fællesskab fastsættes bortskaffelsen af elektrisk drevne maskiner af nationale love, som er baseret på EU-direktivet 2012/19/EU om kasserede elektroniske maskiner (WEEE). Ifølge disse love må maskinen ikke bortskaffes sammen med det kommunale affald eller husholdningsaffaldet. Maskinen modtages gratis på de kommunale indsamlingssteder eller genbrugspladser. Produktets emballage består af genbrugsmaterialer. Bortskaf dem korrekt efter lovene og aflever det til genanvendelse.

## Bruksanvisning (översättning) Nät-/batteridrivna hårklypningsmaskin Typ 1584 A

### Allmänna råd till användaren

#### Information för användning av säkerhetsanvisning och bruksanvisning

- ▶ Observera som komplement till denna bruksanvisning den separata bruksanvisningen för säkerhetsinformation samt alla medföljande informationsblad.
- ▶ Innan du tar apparaten i bruk första gången, måste du läsa igenom och förstå säkerhetsanvisningen och bruksanvisningen till fullo.
- ▶ Säkerhetsanvisning och bruksanvisning ska betraktas som en del av produkten och förvaras på en skyddad och tillgänglig plats.
- ▶ På begäran kan säkerhetsanvisningen och bruksanvisningen även erhållas som PDF-fil från vårt servicecenter. EG-förklaringen om överensstämmelse på andra officiella EU-språk kan erhållas från vårt servicecenter.
- ▶ Säkerhetsanvisningen och bruksanvisningen ska medfölja apparaten om den överläts till en ny ägare.

#### Förklaring av symboler och anvisningar

Följande symboler och signalord används i denna bruksanvisning, på apparaten eller på förpackningen.



#### FARA

Fara för elektrisk stöt som kan resultera i allvarliga personskador eller dödsfall.



#### FARA

Explosionsrisk som kan resultera i allvarliga personskador eller dödsfall.



#### FARA

Fara till följd av användning av brandfarliga ämnen. Eldsvåda som kan resultera i allvarliga personskador eller dödsfall.



#### VARNING

Varning för en fara som kan medföra personskador eller en hälsorisk.



#### FÖRSIKTIGHET

Informerar om risk för materiella skador.



Anvisning som innehåller nyttig information och tips.

- ▶ Innehåller en uppmaning att utföra en handling.
1. Genomför dessa handlingar i den turordning som anges.
  - 2.
  - 3.

### Produktbeskrivning

#### Beskrivning av delarna (fig. 1)

- A Klipsats
- B Strömbrytare med laddnings- och kapacitetsindikator
- C Apparats uttag
- D Laddningsställ
- E Laddningsställets uttag
- F Kam
- G Kontaktkopplingsnät del
- H Apparatkontakt
- I Rengöringsborste
- J Olja till klipsatsen

#### Tekniska uppgifter

##### Handhållen apparat

Drivning:	DC-motor
Batteri:	Li-ION-batteri
Batteriets laddningstid:	ca 60 minuter
Driftslängd batteri:	upp till 120 minuter
Mått (L x B x H):	138 x 32 x 34 mm
Vikt:	ca 122 g
Ljudtrycksnivå:	max. 60 dB(A) vid 25 cm
Vibration:	< 2,5 m/s <sup>2</sup>

##### Laddningsställ

Mått	
med tillbehör (B x D x H):	72 x 96 x 60 mm
Vikt:	60 g

##### Kontaktkopplingsnät del

Typ:	Adapter 6000
Effektförbrukning:	max. 12 W
Driftsspänning:	100 – 240 V AC / 50/60 Hz

Driftvillkor	
Omgivning:	0°C – +40°C

Apparaten är skyddsisolerad och radioavstörd. Uppfyller kraven i EU-direktivet elektromagnetisk kompatibilitet (EMC) 2014/30/EU och i maskindirektivet 2006/42/EG.

## Drift

### Förberedelse

- ! Spara förpackningsmaterialet för eventuell senare förvaring eller transport.

- ▶ Kontrollera att alla delar medföljer enheten vid leverans.
- ▶ Kontrollera delarna för att upptäcka eventuella transportskador.

### Säkerhet

#### ! Varning! Skador till följd av felaktig spänningsförsörjning.

- ▶ Apparaten får endast användas med den spänning som anges på typskylten.

### Laddning av batterier

1. Sätt kontaktkopplingsnätdelens apparatkontakt i laddningsställets uttag (fig. 4ⓐ).

- ! · Apparaten kan även kopplas direkt till kontaktkopplingsnätdelen för laddning (fig. 2ⓐ/ⓑ).
- En intelligent laddningsstyrning förhindrar att batteriet överladdas.

2. Koppla kontaktkopplingsnätdelen i vägguttaget (fig. 4Ⓒ).
3. Slå av apparaten med strömbrytaren (fig. 3).
4. Placera apparaten i laddningsstationen (fig. 4) eller anslut den direkt med kontaktkopplingsnätdelen (fig. 2ⓐ/ⓑ). Laddningen startas.

- ! · Under laddningen blinkar LED-indikatorn på strömbrytaren grön.
- När apparaten har tagits ut ur laddningsstället slocknar laddningssymbolen (strömsparläge).

5. Så snart batteriet har laddats upp helt blinkar laddningssymbolen på strömbrytaren grön.

### Batteridrift

1. Använd strömbrytaren för att slå på apparaten och slå av apparaten efter användning (fig. 3).

- ! · När batteriet har en restkapacitet på < 5 %, börjar kapacitetsindikatorn på strömbrytaren att blinka grön. Batteriet måste laddas upp.
- Kapacitetsindikatorns exakthet kan förbättras, genom att apparaten då och då laddas ur helt och därefter återigen laddas upp fullständigt utan avbrott.
- Om klippsetsen inte sköts på rätt sätt, kan dess livslängd reduceras avsevärt.

2. Använd strömbrytaren för att slå av apparaten efter användning (fig. 3).

### Användning med nätdröm



**Varning! Härklippningsmaskinen kan skadas om kontaktkopplingsnätdelen är kopplad permanent (nätdrift).** Härklippningsmaskinen är inte avsedd att användas inkopplad permanent (nätdrift). Kontaktkopplingsnätdelens anslutningskabel är inte konstruerad för mekanisk belastning om den används hela tiden.

- ▶ Nätdrift rekommenderas endast kortvarigt om batteriet är urladdat.

1. Sätt kontaktkopplingsnätdelens apparatkontakt i apparatens uttag (fig. 2ⓐ).
2. Koppla kontaktkopplingsnätdelen i vägguttaget (fig. 2ⓑ).
3. Använd strömbrytaren för att slå av apparaten efter användning (fig. 3).

### Användning

#### Klippning med kam

Apparaten kan även förses med en kam.

- ▶ För att ställa in klippplängden kan kammen skjutas till flera olika lägen (fig. 6ⓐ/ⓑ).
- ▶ Ju längre kammen skjuts in på klippsetsen, desto kortare blir klippplängden.

#### Sätt på / ta av kammen

1. Skjut kammen i pilens riktning på klippsetsen (fig. 5ⓐ) tills det snäpper till.
2. Ta av kammen genom att skjuta den i pilens riktning (fig. 5ⓑ).

### Underhåll



**Varning! Personskador och materiella skador till följd av olämpligt handhavande.**

- ▶ Stäng av apparaten innan rengörings- och underhållsarbeten påbörjas och koppla från strömförsörjningen.

### Rengöring och skötsel



**Fara! Elektriska stötar på grund av inträngande vätska.**

- ▶ Sänk inte ned apparaten i vatten!
- ▶ Låt ingen vätska tränga in i apparatens inre.



**Varning! Skador på grund av aggressiva kemikalier.**

- Aggressiva kemikalier kan skada apparaten och tillbehören.
- ▶ Använd inga lösningsmedel eller slipmedel.
- ▶ Använd endast de rengöringsmedel och den klippsetsolja som tillverkaren rekommenderar.



Tillbehör och utbytesdelar kan du köpa hos din återförsäljare eller från vårt servicecenter.

- ▶ Ta av kammen (fig. 5Ⓒ) och ta av klippsatsen från huset (fig. 7Ⓐ). Ta bort hår från klippsatsen och från öppningen i huset med rengöringsborsten (fig. 8).
- ▶ Rengör apparaten med en mjuk, eventuellt lätt fuktig trasa.
- ▶ Olja klippsatsen med klippsatsolja (fig. 9).



- ▶ **För en god och långvarig klippförmåga är det viktigt att smörja klippsatsen ofta.**
- ▶ Om klippförmågan försämras efter en lång tids användning, trots regelbunden rengöring och smörjning, måste klippsatsen bytas ut.

### Byte av klippsatsen

1. Tryck bort klippsatsen från huset, i pilens riktning (fig. 7Ⓐ). Ta av klippsatsen.
2. Sätt tillbaka klippsatsen med kroken i urtaget på huset och tryck fast den i riktning mot huset (fig. 7Ⓑ).

### Felsökning

#### Klippsatsen klipper dåligt eller rycker bort hår

Orsak: Klippsatsen är smutsig eller sliten.

- ▶ Rengör och olja in klippsatsen. Om det inte avhjälper problemet byt ut klippsatsen.

#### Hudskador

Orsak: För högt tryck mot huden.

- ▶ Minska trycket när du klipper nära huden.

Orsak: Skadad klippsats.

- ▶ Kontrollera om spetsar på tandningen är skadade och byt in så fall ut klippsatsen.

#### Batteriet laddas ur för snabbt

Orsak: En smutsig klippsats som inte är insmord reducerar tillgängliga batteritiden avsevärt!

- ▶ Rengör och olja in klippsatsen noggrant. Om batteritiden ändå skulle vara för kort börjar det antagligen bli dags att byta ut batterierna.

Orsak: Inexakt kapacitetsindikering

- ▶ Låt apparaten laddas ur helt och ladda sedan upp den fullständigt utan avbrott.

#### Laddningsymbolen lyser inte

Orsak: Apparaten sitter inte ordentligt i laddningsstället.

- ▶ Kontrollera att apparaten sitter ordentligt i laddningsstället.

Orsak: Apparaten uttag är smutsigt.

- ▶ Rengör apparatens uttag.

Orsak: Fel i strömförsörjningen.

- ▶ Försäkra att kontakten mellan kontaktkopplingsnätdelen och eluttaget är god.
- ▶ Kontrollera att strömkabeln inte är skadad.

Om det inte går att avhjälpa problemet med hjälp av denna information, kontakta vårt servicecenter. Försök aldrig att själv reparera apparaten.

### Kassering



#### Varning! Risk för miljöskador vid felaktig kassering.

- ▶ Ladda ur batteriet innan det kastas!
- ▶ En korrekt avfallshantering är viktig för miljön och förhindrar eventuella skadliga effekter på människa och miljö.

Följ de gällande lagstiftade föreskrifterna vid kassering av apparaten.

#### Information för kassering av elektriska och elektroniska apparater i den Europeiska gemenskapen:



I den Europeiska gemenskapen regleras villkoren för kassering av elektrisk utrustning i nationella regelverk, som bygger på EU-direktiv 2012/19/EG om elektronisk utrustning (WEEE). Enligt dessa får apparaten inte längre kasseras som hushållssopor. Apparaten omhändertas kostnadsfritt vid kommunala uppsamlingsstationer eller miljöstationer. Produktförpackningen består av återvinningsbara material. Kassera dessa på ett miljövänligt sätt och lämna in dem för återvinning.



## Bruksanvisning (oversettelse) Nett-/batteridrevet hårlippemaskin type 1584 A

### Generelle instruksjoner for brukeren

#### Informasjon om bruken av sikkerhetsinstruksene og bruksanvisningen

- ▶ I tillegg til denne bruksanvisningen må du følge den separate bruksanvisningen Sikkerhetsinstruksjer og alle merkeblader som fulgte med i leveringen.
- ▶ Før du tar maskinen i bruk for første gang, må du ha lest gjennom og forstått hele bruksanvisningen.
- ▶ Anse bruksanvisningen for å være en del av produktet, og oppbevar den på et trygt og lett tilgjengelig sted.
- ▶ Sikkerhetsinstruksene og bruksanvisningen kan også fås som PDF-fil fra våre servicesenter. EF-samsvarserklæringen kan på forespørsel også leveres av våre servicesenter på andre offisielle EU-språk.
- ▶ Legg ved sikkerhetsinstruksene og bruksanvisningen dersom du gir apparatet videre til en annen person.

#### Forklaring av symboler og merknader

Følgende symboler og signalord brukes i denne bruksanvisningen, på maskinen eller på emballasjen.



#### FARE

Fare på grunn av elektrisk støt, med mulig alvorlig personskade eller døden som følge.



#### FARE

Eksplisjonsfare, med mulig alvorlig personskade eller døden som følge.



#### FARE

Fare ved bruk av brannfarlige stoffer. Brann kan føre til alvorlig personskade eller død.



#### ADVARSEL

Advarsel mot mulige personskader eller helseerisiko.



#### FORSIKTIG

Henvisning til risiko for materielle skader.



Merknad med nyttige opplysninger og tips.

- ▶ Du oppfordres til en handling.

1. Utfør disse handlingene i beskrevet rekkefølge.
- 2.
- 3.

### Produktbeskrivelse

#### Betegnelse på delene (fig. 1)

- A Knivsett
- B Av/på-bryter med ladekontrollindikator og kapasitetsindikator
- C Apparatkontakt
- D Ladestativ
- E Ladestativkontakt
- F Distansekam
- G Nettdel
- H Apparattilkoplingsplugg
- I Rengjøringsbørste
- J Olje for knivsettet

#### Tekniske data

##### Håndenhet

Drivenhet:	DC-motor
Batteri:	Li-ION-batteri
Ladetid batteri:	ca. 60 minutter
Brukstid batteri:	inntil 120 minutter
Mål (L x B x H):	138 x 32 x 34 mm
Vekt:	ca. 122 g
Emisjonsdyttrykknivå:	maks. 60 dB(A) @ 25 cm
Vibrasjoner:	< 2,5 m/s <sup>2</sup>

##### Ladestativ

Dimensjoner med tilbehør (B x D x H):	72 x 96 x 60 mm
Vekt:	60 g

##### Nettdel

Type:	Adapter 6000
Opptatt effekt:	maks. 12 W
Driftsspenning:	100 – 240 V AC / 50/60 Hz

##### Driftsbetingelser

Omgivelse:	0°C – +40°C
------------	-------------

Apparatet er verneisolert og radiostøydempet. Det oppfyller kravene i EU-direktivet om elektromagnetisk kompatibilitet 2014/30/EU og maskindirektivet 2006/42/EF.

## Bruk

### Forberedelser

- ! Ta vare på emballeringsmaterialet med tanke på senere sikker oppbevaring eller transport.

- ▶ Kontroller at leveringen er komplett.
- ▶ Kontroller alle delene med tanke på eventuelle transportskader.

### Sikkerhet

- ! **Forsiktig! Skader på grunn av feil spenningsforsyning.**
  - ▶ Du må bare bruke apparatet med den spenning som er angitt på merkeplaten.

### Lade batteriet

1. Stikk nettdelens apparattilkoplingsplugg inn i ladestativkontakten (fig. 4Ⓞ).

- !
  - Maskinen kan også koples direkte til nettdelen for opplading (fig. 2Ⓞ/Ⓞ).
  - Ved hjelp av en intelligent ladestyring forhindres det at batteriet lades opp for mye.

2. Plugg nettdelen inn i nettets stikkontakt (fig. 4Ⓞ).
3. Slå maskinen av med PÅ/AV-bryteren (fig. 3).
4. Sett maskinen i ladestativet eller kople den direkte til nettdelen (fig. 2Ⓞ/Ⓞ). Ladeprosessen begynner.

- !
  - Under ladingen blinker ladekontrollindikatoren i PÅ/AV-bryteren grønt.
  - Ladekontrollindikatoren slukker når apparatet tas ut av ladestativet (strømsparemodus).

5. Straks akkumulatoren er helt ladet opp, lyser ladekontrollindikatoren til AV/PÅ-bryteren grønt.

### Batteridrift

1. Slå maskinen på og av etter bruk med maskinens PÅ/AV-bryter (fig. 3).

- !
  - Når akkumulatoren har en resterende kapasitet på < 5% hat, begynner kapasitetsindikatoren til AV/PÅ-bryteren å blinke grønt. Man må lade opp akkumulatoren på nytt.
  - Kapasitetsindikatorens nøyaktighet kan økes, ved at maskinen fra tid til annen utlades helt og lades helt opp igjen i en ubrutt ladeprosess.
  - Ved utilstrekkelig stell av knivsettet kan brukstiden bli betraktelig redusert.

2. Slå maskinen av med PÅ/AV-bryteren etter bruk (fig. 3).

## Nettdrift



**Forsiktig! Det kan oppstå skader når hårklippemaskinen brukes med permanent tilkopledd nettdel (nettdrift).** Hårklippemaskinen er ikke beregnet på bruk med permanent tilkopledd nettdel (nettdrift). Nettdelens strømkabel der ikke dimensjonert for den mekaniske belastningen permanent bruk innebærer.

- ▶ Nettdrift anbefales kun i kortere perioder, når batteriet er tomt.

1. Stikk nettdelens apparattilkoplingsplugg inn i apparatkontakten (fig. 2Ⓞ).
2. Plugg nettdelen inn i nettets stikkontakt (fig. 2Ⓞ).
3. Slå maskinen av med PÅ/AV-bryteren etter bruk (fig. 3).

## Betjening

### Klippe med distansekam

Apparatet kan også brukes med distansekam.

- ▶ Distansekammen kan stilles inn i flere låsbare trinn for å stille inn klippelengden (fig. 6Ⓞ/Ⓞ).
- ▶ Jo lenger inn i knivsettet distansekammen skyves, desto kortere blir klippelengden.

### Sette på / ta av distansekam

1. Skyv distansekammen inn på knivsettet til stopp den vei pilen viser (fig. 5Ⓞ).
2. Distansekammen kan tas av igjen ved at den skyves den vei pilen viser (fig. 5Ⓞ).

## Vedlikehold



**Advarsel! Fare for personskader og materielle skader ved ukorrekt håndtering.**

- ▶ Slå av apparatet før du begynner med rengjørings- og vedlikeholdsarbeid og koble fra strømforsyningen.

## Rengjøring og stell



**Fare! Elektrisk støt dersom det trenger væske inn i apparatet.**

- ▶ Ikke dypp maskinen i vann!
- ▶ La ikke noen form for væske trenge inn i maskinen.



**Forsiktig! Skader ved bruk av aggressive kjemikalier.** Aggressive kjemikalier kan medføre skader på maskinen og tilbehøret.

- ▶ Du må ikke bruke løsemidler eller skuremidler.
- ▶ Du må kun bruke det rengjøringsmidlet og den knivsettet-oljen som produsenten har anbefalt.



Tilbehør og reservedeler kan kjøpes hos våre forhandlere eller på våre servicecenter.

- ▶ Ta av distansekammen (fig. 5 Ⓞ), og vipp knivsettet bort fra huset (fig. 7 Ⓞ). Fjern hårestene fra knivsettet og fra åpningen i huset og fra knivsettet med rengjøringsbørsten (fig. 8).
- ▶ Tørk bare av maskinen med en myk, eventuelt litt fuktig klut.
- ▶ Sett knivsettet inn med knivsettolje (fig. 9).



- ▶ Det er viktig å smøre knivsettet ofte med olje for å opprettholde en god og langvarig klippeytelse.
- ▶ Hvis klippeytelsen avtar etter at maskinen har vært i bruk i lang tid, på tross av regelmessig rengjøring og smøring med olje, bør man skifte ut knivsettet.

### Utskiftning av knivsettet

1. Press knivsettet i bort fra huset den vei pilen viser (fig. 7 Ⓞ). Ta ut knivsettet.
2. Når knivsettet skal monteres igjen, settes det med haken inn i festet på huset og presses inn til det smekker i lås i huset (fig. 7 Ⓞ).

### Utbedring av feil

#### Knivsettet skjærer dårlig eller lugger

Årsak: Knivsettet er tilsmusset eller slitt.

- ▶ Rengjør knivsettet og sett det inn med olje. Hvis det ikke er mulig å utbedre problemet, må du skifte ut knivsettet.

#### Skader på hud

Årsak: For sterkt press mot huden.

- ▶ Reduser trykket når du skjærer nær huden.

Årsak: Skadet knivsett.

- ▶ Kontroller om tannspissene ble skadet ved bruk og bytt knivsettet ved behov.

#### Batteriets brukstid er for kort

Årsak: Et knivsett som er sterkt tilsmusset og ikke er oljet medfører at den tilgjengelige batteriladetiden reduseres betydelig!

- ▶ Rengjør knivsettet nøye og sett det inn med olje. Hvis batteriladetiden likevel er for kort, så er batteriene nær enden av sin levetid.

Årsak: Kapasitetsindikatoren er unøyaktig

- ▶ La maskinen lades helt ut og lade det helt opp igjen med en uavbrutt ladeprosess.

#### Ladekontrollindikatoren lyser ikke

Årsak: Apparatet er ikke riktig posisjonert i ladestativet.

- ▶ Forsikre deg om at apparatet står riktig i ladestativet.

Årsak: Apparatkontakten er tilsmusset.

- ▶ Rengjør apparatkontakten.

Årsak: Defekt strømforsyning.

- ▶ Kontroller at det er forskriftsmessig kontakt mellom nettdelen og stikkkontakten.
- ▶ Kontroller strømkabelen med tanke på eventuelle skader.

Hvis du ikke kan løse problemet med disse instruksene, ber vi det kontaktet Servicesenteret. Forsøk aldri å reparere apparatet på egenhånd!

### Avfallsbehandling



#### Forsiktig! Miljøskader ved feil avfallsbehandling.

- ▶ Sørg for at akkumulatorene er utladet før de deponeres!
- ▶ Forskriftsmessig avhengig bidrar til å avlaste miljøet og forhindrer mulige skadevirkninger på mennesker og miljø.

Overhold gjeldende lovfestede forskrifter når du skal sende apparatet inn til avfallsbehandling.

#### Informasjon om avfallsbehandling av elektrisk og elektronisk utstyr i Det europeiske fellesskap:



Innenfor Det europeiske fellesskap regulerer nasjonale forskrifter på grunnlag av EU-direktiv 2012/19/EF og utbrukt elektrisk og elektronisk utstyr (WEEE) hvordan elektrisk drevne apparater skal avfallsbehandles. I henhold til dette er det ikke lenger tillatt å kaste apparatet i kommunalt avfall eller husholdningsavfall. Apparatet kan leveres inn gratis til kommunale deponier eller anlegg for gjenvinning av materialer. Produktemballasjen består av materialer som kan gjenvinnes. Kast disse på miljøvennlig måte og tilbakefør dem til tjenkebruksstasjonen.

## Käyttöohje (käännös)

## Tyypin 1584 A verkko-/akkukäyttöinen hiustenleikkukone

## Yleisiä käyttöohjeita

## Tietoja turvallisuusohjeiden ja käyttöohjeen käyttämiseen

- ▶ Noudata täydentävästi tätä käyttöohjetta, erillisiä turvallisuusohjeiden käyttöohjeita sekä kaikkia mukanatoimitettuja ohjelehtiä.
- ▶ Ennen kuin otat laitteen käyttöön ensimmäistä kertaa, sinun täytyy lukea turvallisuusohjeet ja käyttöohje kokonaan sekä ymmärtää ne.
- ▶ Pidä turvallisuusohjeita ja käyttöohjetta osana tuotetta ja säilytä ne hyvin ja saatavilla.
- ▶ Turvallisuusohjeet ja käyttöohje voidaan pyytää myös PDF-tiedostona huoltokeskuksestamme. EY-yhdenmukaisuusvakuutus voidaan pyytää myös muina EU:n virastokielisinä versioina palvelukeskuksestamme.
- ▶ Liitä turvallisuusohjeet ja käyttöohje mukaan, kun luovutat laitteen kolmansille osapuolille.

## Symbolien ja ohjeiden selitys

Seuraavia symboleja ja merkksanoja käytetään tässä käyttöohjeessa, laitteessa tai pakkauksessa.

**VAARA**

Sähköiskun vaara, jonka seurauksena voi olla vakava ruumiinvamma tai kuolema.

**VAARA**

Räjähdysvaara, jonka seurauksena voi olla vakava ruumiinvamma tai kuolema.

**VAARA**

Vaara tulenarkojen aineiden käytöstä. Tulipalon syttymisvaara, jonka seurauksena voi olla vakava ruumiinvamma tai kuolema.

**VAROITUS**

Varoitus mahdollisesta ruumiinvammasta tai terveysriskistä.

**VARO**

Viittaa haitallisista aineista aiheutuvaan vaaraan.



Ohje hyödyllisten tietojen ja vinkkien kanssa.

- ▶ Sinua kehoitetaan suorittamaan jokin toimenpide.

1. Suorita nämä toimenpiteet kuvatussa järjestyksessä.
- 2.
- 3.

## Tuotteen kuvaus

## Osien merkintä (Kuva 1)

- A Leikkusarja
- B Päälle-/Pois -kytkin latauksen merkkivalolla/kapasiteettinäytöllä
- C Laitteen pistukka
- D Latausalusta
- E Latausalustan pistukka
- F Kiinnityskampa
- G Pistokeykyntäosa
- H Laiteliitäntäpistoke
- I Puhdistusharja
- J Leikkusarjan öljy

## Tekniset tiedot

## Käsin pidettävä laite

Käyttölaite:	Tasavirtamoottori
Akku:	Li-ION-akku
Akun latausaika	n. 60 minuuttia
Akun käyttöaika:	120 minuuttia saakka
Mitat (p x l x k):	138 x 32 x 34 mm
Paino:	n. 122 g
Äänitaso:	maks. 60 dB(A) @ 25 cm
Tärinä:	< 2,5 m/s <sup>2</sup>

## Latausalusta

Mitat	
lisätarvikkeilla (L x S x K):	72 x 96 x 60 mm
Paino:	60 g

## Pistokeykyntäverkko-osa

Tyyppi:	Adapteri 6000
Ottoteho:	maks. 12 W
Käyttöjännite:	100 – 240 V AC / 50/60 Hz

## Käyttöolosuhteet

Ympäristö:	0 °C – +40 °C
------------	---------------

Laite on suojaeristetty ja siitä on poistettu radiohäiriöt. Laite täyttää EU:n sähkömagneettisen yhteensopivuuden direktiivin 2014/30/EU ja konedirektiivin 2006/42/EY vaatimukset.

## Käyttö

### Valmistelu



Säilytä pakkausmateriaali myöhempiä turvallista säilytystä tai kuljetusta varten.

- ▶ Tarkasta toimituksen täydellisyys.
- ▶ Tarkasta kaikki osat mahdollisten kuljetusvaurioiden varalta.

### Turvallisuus



#### Varo! Väärästä jännitesyötöstä aiheutuvat vauriot.

- ▶ Käytä laitetta vain vaihtovirralla ja tyypikilvessä ilmoitetulla jännitteellä.

### Akun lataaminen

1. Pistä pistokekytkentäverkko-osan laiteliitäntäpistoke latausalan pistukkaan (Kuva 4 ②).



- Laite voidaan kytkeä myös suoraan pistokekytkentäverkko-osalla ladattavaksi (Kuva 2 ②/③).
- Älykkäällä latauksen hallinnalla estetään akun yllilatautuminen.

2. Kytke pistokekytkentäosa verkkopistorasiaan (Kuva 4 ②).
3. Kytke laite pois päältä Päälle-/Pois -kytkimellä (Kuva 3).
4. Aseta laite lataustelineeseen tai liitä se suoraan pistokekytkentäosalla (Kuva 2 ②/③). Lataustapahtuma alkaa.



- Latauksen aikana Päälle-/Pois -kytkimen latauksen merkivalo vilkkuu vihreänä.
- Laitteen poisoton jälkeen lataustelineestä latauksen merkivalo sammuu (virransäätötila).

5. Sen jälkeen kun akku on latautunut, Päälle-/Pois -kytkimen latauksen merkivalo palaa vihreänä.

### Akkukäyttö

1. Kytke laite päälle ja sammuta se käytön jälkeen Päälle-/Pois -kytkimestä (Kuva 3).



- Kun akussa on enää latausvirtaa < 5%, Päälle-/Pois -kytkimen kapasiteettinäyttö alkaa vilkkua vihreää. Akun uudelleenlataus on välttämätöntä.
- Kapasiteettinäytön tarkkuutta voidaan korottaa, jolloin laite ajoittain puretaan täysin ja sen jälkeen ladataan laitteeseen keskeyttämättömässä lataustapahtumassa.
- Leikkusarjan hoidon ollessa riittämätöntä käyttöä voi huomattavasti pienentyä.

2. Kytke laite päälle ja sammuta se käytön jälkeen Päälle-/Poiskytkimestä (Kuva 3).

## Verkkokäyttö



#### Varo! Vahingot hiustenleikkuukoneen käytöstä pysyvästi sisäänpistetyn pistokekytkentäverkko-osan kanssa (verkkokäyttö).

Hiustenleikkuukoneen käyttö pysyvästi sisäänpistetyn pistokekytkentäverkko-osan kanssa (verkkokäyttö) ei ole tarkoitettu. Pistokekytkentäverkko-osan liitäntäkaapelia ei ole suunniteltu mekaaniselle kuormitukselle kestäkäyttöä.

- ▶ Verkkokäyttöä suositellaan vain lyhytaikaisiksi tyhjän akun tapauksessa.

1. Pistä pistokekytkentäverkko-osan laiteliitäntäpistoke laitteen pistukkaan (Kuva 2 ②).
2. Kytke pistokekytkentäosa verkkopistorasiaan (Kuva 2 ②).
3. Kytke laite päälle ja sammuta se käytön jälkeen Päälle-/Poiskytkimestä (Kuva 3).

## Käyttö

### Leikkaaminen kiinnityskamman kanssa

Laitetta voidaan käyttää myös kiinnityskamman kanssa.

- ▶ Leikkuupituuden säätämiseksi kiinnityskamman voi siirtää useampaan lukitusportaaseen (Kuva 6 ②/③).
- ▶ Mitä enemmän kiinnityskampaa työnnetään sisään leikkusarjaan, sitä lyhyempi on leikkuupituus.

### Kiinnityskamman asentaminen / poistaminen

1. Työnnä kiinnityskampaa nuolen suuntaan leikkusarjaan (Kuva 5 ②), kunnes se lukittuu.
2. Kiinnityskampa on helppo poistaa työntämällä nuolensuuntaisesti (Kuva 5 ③).

## Kunnossapito



#### Varoituis! Epäasianmukaisesta käsittelystä aiheutuvat loukkaantumiset ja esinevahingot.

- ▶ Kytke laite pois päältä ennen kaikkien puhdistus- ja huoltotoiden aloittamista, ja erota se virransyötöstä.

### Puhdistus ja hoito



#### Vaara! Sisään tunkeutuvasta nesteestä aiheutuva sähköisku.

- ▶ Älä upota laitetta veteen!
- ▶ Älä päästä nesteitä laitteen sisään.



#### Varo! Syövyttävistä kemikaaleista aiheutuvat vauriot. Syövyttävät kemikaalit voivat vaurioittaa laitetta ja lisätarvikkeita.

- ▶ Älä käytä liuotin- tai puhdistusaineita.
- ▶ Käytä ainoastaan valmistajan suosittelemia puhdistusaineita ja leikkusarjaöljyä.



Lisälaitteita ja varaosia voit tilata myyjältäsi tai huoltokeskuksestamme.

- ▶ Ota jokaisen käytön jälkeen kiinnityskampa pois (Kuva 5 ©) ja käännä leikkusarja pois kotelosta (Kuva 7 ©). Poista hiusjätteet puhdistusharjalla kotelon aukosta ja leikkusarjasta (Kuva 8).
- ▶ Pyyhi laitetta vain pehmeällä, mahdollisesti hieman kostealla liinalla.
- ▶ Öljyä leikkusarja leikkusarjaöljyllä (Kuva 9).



- ▶ Hyvän ja pitkään kestävä leikkutehon säilyttämiseksi on tärkeää, että leikkusarja öljytään usein.
- ▶ Jos pidemmän käytön keston jälkeen säännöllisestä puhdistuksesta ja öljymisestä huolimatta leikkuteho heikkenee, leikkusarja tulee vaihtaa.

### Leikkusarjan vaihtaminen

1. Poista leikkusarja nuolensuuntaan kotelosta pois päin painamalla (Kuva 7 ©). Irrota leikkusarja.
2. Leikkusarjan uudelleenasetaminen tapahtuu laittamalla salpa kotelossa olevaan kiinnityskohtaan ja painamalla kotelon lukitukseen saakka (Kuva 7 ©).

### Ongelmien korjaus

#### Leikkusarja leikkaa huonosti tai nyppi

Syy: Leikkusarja on likaantunut tai kulunut.

- ▶ Puhdista ja öljyä leikkusarja. Jos ongelma ei poistu, vaihda leikkusarja.

#### Ihovauriot

Syy: Liian voimakas ihoon kohdistuva paine.

- ▶ Vähennä painetta ihon lähellä tapahtuvassa leikkaamisessa.

Syy: Vaurioitunut leikkusarja.

- ▶ Tarkasta, ovatko hampaankärjet käytössä vaurioituneet ja vaihda leikkusarja tarvittaessa uuteen.

#### Akun toiminta-aika on liian lyhyt

Syy: Liikaantunut ja öljymätön leikkusarja lyhentää akun toiminta-aikaa merkittävästi!

- ▶ Puhdista ja öljyä leikkusarja tunnontarkasti. Jos akun käyntiaika on kuitenkin aivan liian lyhyt, niin todennäköisesti akut ovat lähellä kestoikänsä loppua.

Syy: Kapasiteettinäyttö epätarkka

- ▶ Pura laite kokonaan, ja lataa sen jälkeen keskeytymättömässä lataustapahtumassa jälleen täydellisesti.

#### Latauksen merkkivalo ei pala

Syy: Laite ei ole oikein paikoitettuna lataustelineessä.

- ▶ Varmista, että laite on oikein paikoitettuna lataustelineessä.

Syy: Pistorasia on likaantunut.

- ▶ Puhdista laitepistukka.

Syy: Puutteellinen virransyöttö.

- ▶ Varmista pistokekytkentönsä ja pistorasian moitteeton kosketus.
- ▶ Tarkasta virtakaapeli mahdollisten vaurioiden varalta.

Jos sinulla on näiden ohjeiden kanssa ongelma, jota et voi poistaa, käänny huoltokeskuksemme puoleen. Älä missään tapauksessa yritä itse korjata laitetta!

### Hävittäminen



#### Varo! Ympäristövahingot vääränlaisen hävittämisen yhteydessä.

- ▶ Pura akut ennen hävittämistä!
- ▶ Asianmukainen hävittäminen suojelee ympäristöä ja estää mahdollisia vahingollisia vaikutuksia ihmisille ja ympäristölle.

Noudata laitteen hävittämisessä kulloisiakin lakisäätöisiä määräyksiä.

#### Tietoja sähkö- ja elektroniikkalaitteiden hävittämisestä Euroopan yhteisöissä:



Euroopan yhteisön sisällä sähkökäyttöisten laitteiden hävityksen määrittävät kansalliset säädökset, jotka pohjautuvat vanhoja elektroniikkalaitteita (WEEE) koskevaan EU-direktiiviin 2012/19/EY. Sen mukaisesti laitetta ei saa enää hävittää kunnallis- tai talousjätteiden kanssa. Laite otetaan maksutta vastaan kunnallisissa keräyspisteissä tai hyötyjätteen keräyspisteissä. Tuotepakkaus muodostuu kierrätyskelpoisista materiaaleista. Hävitä tämä ympäristöystävällisesti ja toimita tämä uudelleenkäyttöön.

**Kullanım kılavuzu (çeviri)****Elektrikli/bataryalı saç kesme makinesi tip 1584 A****Genel kullanıcı bilgileri****Güvenlik uyarılarının ve kullanım kılavuzunun kullanımına ilişkin bilgiler**

- Bu kullanım kılavuzuna ilave olarak, ayrı güvenlik uyarıları kullanım kılavuzunu ve birlikte teslim edilen güvenlik sayfalarını dikkate alın.
- Cihazı ilk kez çalıştırmadan önce, güvenlik uyarıları ve kullanım kılavuzu baştan sona okunmalı ve anlaşılmalıdır.
- Güvenlik uyarılarını ve kullanım kılavuzunu ürünün bir parçası olarak değerlendirin ve iyi ve kolay erişilebilir şekilde saklayın.
- Güvenlik uyarıları ve kullanım kılavuzu, servis merkezlerimizden PDF dosyası olarak da talep edilebilir. AT uygunluk beyanı, servis merkezlerimizden AB'nin diğer resmi dillerinde de talep edilebilir.
- Cihazı üçüncü şahıslara devrederken, güvenlik uyarılarını ve kullanım kılavuzunu da birlikte verin.

**Sembol ve bilgi açıklaması**

Bu kullanma kılavuzunda, cihazda veya ambalajda aşağıdaki semboller ve sinyal kelimeleri kullanılmaktadır.

**TEHLİKE**

Olası ağır bedensel yaralanma veya ölümlerle sonuçlanabilecek elektrik çarpması nedeniyle tehlike.

**TEHLİKE**

Olası ağır bedensel yaralanma veya ölümlerle sonuçlanabilecek patlama tehlikesi.

**TEHLİKE**

Tutuşabilir maddelerin kullanımı nedeniyle tehlike. Yangın oluşumu nedeniyle olası ağır yaralanmalar veya ölüm meydana gelebilir.

**UYARI**

Olası bedensel yaralanma veya sağlık riskine karşı uyarı.

**DİKKAT**

Maddi hasar riskinin göstergesi.



Faydalı bilgiler ve önerilerle birlikte not.

- Bir işlem yapmanız talep edilir.

1. Bu işlemleri açıklanan sırada yapın.
- 2.
- 3.

**Ürün açıklaması****Parçaların tanımı (Şekil 1)**

- A** Kesme takımı
- B** Şarj kontrol lambalı ve kapasite göstergeli açma/kapama düğmesi
- C** Cihaz duyu
- D** Şarj bloku
- E** Şarj bloku duyu
- F** Tarak adaptörü
- G** Fişli besleme bloku
- H** Cihaz bağlantı fişi
- I** Temizleme fırçası
- J** Kesme takımı için yağ

**Teknik bilgiler****El cihazı**

Taahrik:	DC motoru
Batarya:	Li-iyon batarya
Batarya şarj süresi:	yakl. 60 dakika
Bataryanın çalışma süresi:	120 dakikaya kadar
Ölçüler (U x G x Y):	138 x 32 x 34 mm
Ağırlık:	yaklaşık 122 g
Emisyon ses basıncı seviyesi:	maks. 60 dB(A) @ 25 cm
Titreşim:	< 2,5 m/sn <sup>2</sup>

**Şarj bloku**

Boyutlar	
aksesuarla birlikte (G x T x Y):	72 x 96 x 60 mm
Ağırlık:	60 g

**Fişli besleme bloku**

Tip:	Adaptör 6000
Güç tüketimi:	maks. 12 W
Çalışma gerilimi:	100 – 240 V AC / 50/60 Hz

**Çalışma koşulları**

Ortam:	0°C – +40°C
--------	-------------

Cihaz, koruyucu izolasyon ve parazit giderici tertibata sahiptir. Cihaz, 2014/30/AB sayılı elektromanyetik uyumluluk AB yönetmeliğinin ve 2006/42/AT sayılı makine yönetmeliğinin taleplerini karşılar.

## Çalışma

### Hazırlık



Daha sonra depolama veya taşıma işlemleri için ambalaj malzemesini saklayın.

- Teslimat kapsamının eksiksiz olup olmadığını kontrol edin.
- Tüm parçaları olası nakliye hasarları açısından kontrol edin.

### Güvenlik



**Dikkat! Yanlış gerilim beslemesi nedeniyle hasarlar.**

- Cihazı sadece model etiketinde belirtilen gerilimle çalıştırın.

### Bataryanın şarjı

1. Fişli besleme bloğunun cihaz bağlantı fişini şarj bloku duyuna takın (Şekil 4Ⓐ).



- Cihaz, fişli besleme bloku ile şarj amaçlı olarak doğrudan bağlanabilir (Şekil 2Ⓒ/Ⓓ).
- Akıllı şarj yönetimi sayesinde bataryanın aşırı şarj edilmesi önlenir.

2. Fişli besleme blokunu elektrik prizine takın (Şekil 4Ⓒ).
3. Açma/kapama düğmesiyle cihazı kapatın (Şekil 3).
4. Cihazı şarj blokuna (Şekil 4) yerleştirin veya doğrudan fişli besleme blokuna bağlayın (Şekil 2Ⓐ/Ⓒ/Ⓓ). Şarj işlemi başlar.



- Şarj işlemi sırasında, Açma/kapama düğmesinin şarj kontrol lambası yeşil yanıp söner.
- Cihaz şarj blokundan alındıktan sonra şarj kontrol lambası (aki tasarruf modu) söner.

5. Batarya tamamen şarj olduğunda Açma/kapama düğmesinin şarj kontrol lambası yeşil yanar.

### Bataryalı işletim

1. Açma/kapama düğmesiyle cihazı açın ve kullandıktan sonra kapatın (Şekil 3).



- Bataryanın <math>\leq 5\%</math> luk kapasitesi kaldığında Açma/kapama düğmesinin kapasite göstergesi yeşil yanıp sönmeye başlar. Bataryanın yeniden şarj edilmesi gerekir.
- Cihaz belirli aralıklarla tamamen deşarj edildikten sonra kesintisiz bir şarj işlemiyle tam şarj edilerek kapasite göstergesinin hassasiyeti artırılabilir.
- Kesme takımına yetersiz bakım yapılırsa, çalışma süresi ciddi oranda kısalmalıdır.

2. Açma/kapama düğmesiyle cihazı kullandıktan sonra kapatın (Şekil 3).

## Kablolu işletim



**Dikkat! Saç kesme makinesinin sürekli takılı fişli besleme bloku (kablolu işletim) ile kullanımı nedeniyle hasarlar.**

Saç kesme makinesinin sürekli takılı fişli besleme bloku (kablolu işletim) ile kullanılması öngörülmemiştir. Fişli besleme bloğunun bağlantı kablosu, sürekli işletimde mekanik zorlanma için tasarlanmamıştır.

- Kablolu işletim sadece batarya boş olduğunda kısa bir süre için önerilir.

1. Fişli besleme bloğunun cihaz bağlantı fişini cihazın duyuna takın (Şekil 2Ⓐ).
2. Fişli besleme blokunu elektrik prizine takın (Şekil 2Ⓒ).
3. Açma/kapama düğmesiyle cihazı kullandıktan sonra kapatın (Şekil 3).

## Kullanım

### Tarak Adaptörü İle Kesme

Cihaz bir tarak adaptörüyle de çalıştırılabilir.

- Kesme uzunluğunu ayarlamak için, tarak adaptörü birden fazla kademede kaydırılabilir (Şekil 6Ⓐ/Ⓒ).
- Tarak adaptörü kesme takımına doğru ne kadar kaydırılırsa, kesme uzunluğu o oranda kısılır.

### Tarak adaptörünün takılması / çıkarılması

1. Tarak adaptörünün ok işareti yönünde yerine oturana kadar kesme takımı üzerinde kaydırın (Şekil 5Ⓒ).
2. Ok işaretine doğru sürerek tarak adaptörünü çıkartabilirsiniz (Şekil 5Ⓓ).

## Bakım



**Uyarı! Hatalı kullanım nedeniyle yaralanma ve maddi hasarlar.**

- Tüm temizlik ve bakım çalışmalarından önce cihazı kapatın ve güç kaynağından ayırın.

### Temizleme ve bakım



**Tehlike! İçeri giren sıvılar nedeniyle elektrik çarpması.**

- Cihazı suya batırmayın!
- Cihazın içine sıvı girmemesini sağlayın!



**Dikkat! Aşındırıcı kimyasal maddeler nedeniyle hasarlar.**

- Aşındırıcı kimyasal maddeler cihaza ve aksesuarlara zarar verebilir.
- Çözücü ve aşındırıcı maddeler kullanmayın.
- Sadece üreticinin önerdiği temizlik maddelerini ve kesme takımı yağını kullanın.



Aksesuarları ve yedek parçaları yetkili satıcınızdan veya servis merkezimizden temin edebilirsiniz.



- ▶ Tarak adaptörünü çıkartın (Şekil 5 ⑤) ve kesme takımını gövdeden dışarı doğru katlayın (Şekil 7 ⑦). Temizlik fırçasını kullanarak saç artıklarını gövde deliğinden ve kesme takımından temizleyin (Şekil 8).
- ▶ Cihazı sadece yumuşak, gerekirse hafif nemli bir bezle silin.
- ▶ Kesme takımını kesme takımı yağıyla yağlayın (Şekil 9).



- ▶ Cihazın kesme performansının iyi ve kalıcı olması için kesme takımının sık sık yağlanması gerekir.
- ▶ Cihaz, uzun süre kullanıldıktan sonra düzenli olarak temizlenmesi ve yağlanmasına rağmen kesme gücünü kaybederse, kesme takımının değiştirilmesi gerekir.

### Kesme takımının değiştirilmesi

1. Kesme takımını ok yönünde gövdeden dışarı doğru bastırın (Şekil 7 ⑦). Kesme takımını çıkartın.
2. Yeniden takmak için, kesme takımını çengelle birlikte cihazın kafasına dayayın ve yerine oturana kadar gövdeye doğru bastırın (Şekil 7 ⑦).

### Sorun giderme

#### Kesme takımı kötü kesiyor veya saçları yoluyor

Nedeni: Kesme takımı kirlenmiş veya aşınmış.

- ▶ Kesme takımını temizleyin ve yağlayın. Bu, sorunu gidermezse kesme takımını değiştirin.

#### Cilt yaralanması

Nedeni: Cilt üzerine çok fazla baskı.

- ▶ Cilde yakın kesim sırasında basıncı azaltın.

Nedeni: Kesme takımı hasarlı.

- ▶ Kullanım sırasında diş uçlarının zarar görmüş olup olmadığını kontrol edin ve gerekirse kesme takımını değiştirin.

#### Bataryanın çalışma süresi çok kısa

Nedeni: Kirlenmiş ve yağlanmamış bir kesme takımı, mevcut batarya çalışma süresini oldukça düşürür!

- ▶ Kesme takımını dikkatli şekilde temizleyin ve yağlayın. Batarya çalışma süresi buna rağmen çok kısaysa, bataryalar muhtemelen kullanım ömürlerinin sonuna gelmiştir.

Nedeni: Kapasite göstergesi doğru değil

- ▶ Cihazı tamamen deşarj edin ve kesintisiz bir şarj işlemiyle tamamen şarj edin.

#### Şarj kontrol lambası yanmıyor

Nedeni: Cihaz, şarj blokuna doğru yerleştirilmemiş.

- ▶ Cihazın şarj blokuna doğru yerleştirildiğinden emin olun.

Nedeni: Cihaz duyu kirlenmiş.

- ▶ Cihaz duyunu temizleyin.

Nedeni: Arızalı güç kaynağı.

- ▶ Şarjlı besleme bloku ve priz arasında kusursuz bir temas olduğundan emin olun.
- ▶ Elektrik kablосunu olası hasarlar açısından kontrol edin.

Bu bilgilerle sorunu gideremezseniz, servis merkezimize başvurun.

Cihazı kesinlikle kendi başınıza onarmayı denemeyin!

### Tasfiye



**Dikkat! Hatallı tasfiye durumunda çevreye zarar verebilir.**

- ▶ Tasfiye etmeden önce bataryaları boşaltın!
- ▶ Cihazın usulüne uygun tasfiye edilmesi çevrenin korunmasına katkıda bulunur ve gerek insan gerekse çevre için olası tehlikeli etkileri önler.

Cihazı tasfiye ederken geçerli yasal yönetmeliklere dikkat edin.

#### Avrupa Birliği'nde elektrikli ve elektronik cihazların tasfiyesi hakkında bilgi:



Avrupa Birliği dahilinde, elektrikle çalıştırılan cihazların tasfiyesi, elektronik eski cihazlar hakkındaki 2012/19/AB sayılı AB Yönetmeliği'ni (WEEE) temel alan ulusal düzenlemelerle belirlenmiştir. Buna göre, cihaz belediye atıkları veya evsel atıklarla birlikte bir daha tasfiye edilemez. Cihaz, belediyenin toplama merkezlerinde veya değerli madde geri dönüşüm merkezinde ücretsiz olarak teslim alınır. Ürün ambalajı geri dönüştürülebilir malzemelerden oluşmaktadır. Ambalajı çevreye uyumlu şekilde tasfiye edin ve yeniden değerlendirme merkezine gönderin.

## Instrukcja obsługi (tłumaczenie)

### Maszynka do strzyżenia włosów z zasilaniem sieciowym/akumulatorowym, Typ 1584 A

#### Ogólne wskazówki dla użytkownika

##### Informacje dotyczące korzystania ze wskazówek bezpieczeństwa i instrukcji obsługi

- ▶ Uzupełniając do niniejszej instrukcji obsługi należy stosować się do zapisów oddzielnych wskazówek bezpieczeństwa oraz wszystkich dostarczonych informacji.
- ▶ Przed pierwszym zastosowaniem urządzenia należy przeczytać w całości wskazówki bezpieczeństwa i instrukcję obsługi i zrozumieć jej treść.
- ▶ Należy traktować wskazówki bezpieczeństwa i instrukcję obsługi jak część produktu i przechowywać ją starannie w dostępnym miejscu.
- ▶ Wskazówki dotyczące bezpieczeństwa i instrukcję obsługi można uzyskać także w formacie PDF. W tym celu należy skontaktować się z naszym centrum serwisowym. Deklaracji zgodności WE można zażądać od naszego centrum serwisowego również w innych językach urzędowych UE.
- ▶ W razie przekazania urządzenia osobie trzeciej należy udostępnić także wskazówki bezpieczeństwa i instrukcję obsługi.

#### Objaśnienie symboli i wskazówek

Następujące symbole i hasła sygnalizacyjne są używane w niniejszej instrukcji obsługi oraz umieszczone na urządzeniu lub opakowaniu.



##### NIEBEZPIECZEŃSTWO

Niebezpieczeństwo porażenia przez prąd elektryczny skutkujące poważnym obrażeniem ciała lub śmiercią.



##### NIEBEZPIECZEŃSTWO

Niebezpieczeństwo wybuchu skutkujące poważnym obrażeniem ciała lub śmiercią.



##### NIEBEZPIECZEŃSTWO

Niebezpieczeństwo w przypadku używania substancji łatwopalnych. Powstanie pożaru może spowodować poważne obrażenia ciała lub śmierć.



##### OSTRZEŻENIE

Ostrzeżenie przed możliwością doznania obrażeń ciała lub zagrożeniem dla zdrowia.



##### OSTROŻNIE

Informacja dotycząca zagrożenia zaistnienia szkód materialnych.



Wskazówka wraz z przydatnymi informacjami i poradami.

- ▶ Wezwanie do podjęcia działania.
1. Wykonywać czynności w opisanej kolejności.
  - 2.
  - 3.

#### Opis produktu

##### Nazwy elementów (rys. 1)

- A** Nóż
- B** Włącznik/wyłącznik z kontrolką ładowania oraz wskaźnikiem naładowania
- C** Gniazdo urządzenia
- D** Baza ładująca
- E** Gniazdo bazy ładującej
- F** Nasadka
- G** Zasilacz sieciowy
- H** Wtyczka do podłączenia urządzenia
- I** Szczoteczka do czyszczenia
- J** Olej do noża

#### Dane techniczne

##### Urządzenie ręczne

Napęd:	Silnik DC
Akumulator:	Akumulator litowo-jonowy
Czas ładowania akumulatora:	ok. 60 minut
Czas pracy akumulatora:	do 120 minut
Wymiary (Dł. x SZER. x WYS.)	138 x 32 x 34 mm
Ciężar:	ok. 122 g
Poziom emitowanego ciśnienia akustycznego:	maks. 60 dB (A) @ 25 cm
Drgania:	< 2,5 m/s <sup>2</sup>

##### Baza ładująca

Wymiary z akcesoriami (Dł. x SZER. x WYS.)	72 x 96 x 60 mm
Ciężar:	60 g

##### Zasilacz sieciowy

Typ:	Adapter 6000
Pobór mocy:	maks. 12 W
Napięcie robocze:	100–240 V AC, 50/60 Hz

Warunki użytkowania	
Temperatura otoczenia:	od 0°C do +40°C

Urządzenie jest izolowane i nie emituje zakłóceń. Urządzenie spełnia wymagania dyrektywy Parlamentu Europejskiego i Rady o kompatybilności elektromagnetycznej 2014/30/UE oraz dyrektywy w sprawie maszyn 2006/42/WE.

## Eksplatacja

### Przygotowanie

-  Zachować opakowanie w celu późniejszego bezpiecznego przechowywania lub transportowania.

- ▶ Sprawdzić kompletność dostawy.
- ▶ Sprawdzić wszystkie części pod kątem ewentualnych szkód transportowych.

### Bezpieczeństwo



**Zachować ostrożność! Uszkodzenia wynikające z nieprawidłowego zasilania.**

- ▶ Urządzenie można podłączać wyłącznie do gniazdka o napięciu podanym na tabliczce znamionowej.

### Ładowanie akumulatora

1. Podłączyć wtyczkę przyłączeniową zasilacza sieciowego do gniazda urządzenia (rys. 4ⓐ).



- W celu naładowania urządzenie może zostać także połączone bezpośrednio z zasilaczem sieciowym (rys. 2ⓐ/ⓑ).
- Inteligentny system zarządzania procesem ładowania pozwala zapobiec nadmiernemu naładowaniu akumulatora.

2. Podłączyć zasilacz sieciowy do gniazda sieciowego (rys. 4ⓑ).
3. Wyłączyć urządzenie za pomocą włącznika/wyłącznika (rys. 3).
4. Ustawić urządzenie w bazie ładującej lub połączyć je bezpośrednio z zasilaczem sieciowym (rys. 2ⓐ/ⓑ). Zaczyna się proces ładowania.



- Podczas ładowania kontrolka ładowania włącznika/wyłącznika miga na zielono.
- Po wyciągnięciu urządzenia z bazy ładującej kontrolka ładowania wyłącza się (tryb oszczędny).

5. Po całkowitym naładowaniu akumulatora kontrolka ładowania włącznika/wyłącznika świeci się na zielono.

### Praca z zasilaniem akumulatorowym

1. Włączyć urządzenie za pomocą włącznika/wyłącznika i wyłączyć po użyciu (rys. 3).



- Gdy stan naładowania akumulatora wynosi < 5%, wskaźnik naładowania włącznika/wyłącznika zaczyna migać na zielono. Konieczne jest ponowne naładowanie akumulatora.
- Dokładność wskaźnika naładowania można zwiększyć poprzez całkowite rozładowanie urządzenia od czasu do czasu, a następnie całkowite naładowanie go w ciągu jednego nieprzerwanego procesu ładowania.
- W przypadku niewystarczającej pielęgnacji noża podany okres użytkowania może się znacznie skrócić.

2. Po użyciu wyłączyć urządzenie za pomocą włącznika/wyłącznika (rys. 3).

### Praca z zasilaniem sieciowym



**Zachować ostrożność! Ryzyko uszkodzenia wskutek użytkowania maszyny z nieustannie podłączonym zasilaczem sieciowym (praca z zasilaniem sieciowym).**

Użytkowanie maszyny z nieustannie podłączonym zasilaczem sieciowym (praca z zasilaniem sieciowym) jest niewskazane. Kabel przyłączeniowy zasilacza sieciowego nie jest przeznaczony do mechanicznego obciążenia w trybie pracy ciągłej.

- ▶ Zaleca się, aby praca z zasilaniem sieciowym odbywała się wyłącznie przez krótki czas w razie rozładowanego akumulatora.

1. Podłączyć wtyczkę przyłączeniową zasilacza sieciowego do gniazda urządzenia (rys. 2ⓐ).
2. Podłączyć zasilacz sieciowy do gniazda sieciowego (rys. 2ⓑ).
3. Po użyciu wyłączyć urządzenie za pomocą włącznika/wyłącznika (rys. 3).

## Obsługa

### Strzyżenie włosów przy użyciu nasadek

Urządzenie można również stosować z nasadką.

- ▶ Nasadkę grzebieniową można przestawiać w zakresie kilku stopni zapadkowych, co umożliwi regulację długości strzyżenia (rys. 6ⓐ/ⓑ).
- ▶ Im dalej nasadka zostanie wsunięta na nóż, tym krótsza długość strzyżenia.

### Zakładanie/zdejmowanie nasadki

1. Wsunąć nasadkę na nóż w kierunku wskazywanym przez strzałkę aż do zatrzaśnięcia (rys. 5ⓐ).
2. Nasadkę można wyjąć, wysuwając ją w kierunku wskazywanym przez strzałkę (rys. 5ⓑ).

## Utrzymanie stanu sprawności



**Ostrzeżenie! Obrażenia i szkody materialne na skutek nieprawidłowego użytkowania.**

- ▶ Przed czyszczeniem i pielęgnacją należy wyłączyć urządzenie i odłączyć je od zasilania.

## Czyszczenie i pielęgnacja



**Niebezpieczeństwo! Niebezpieczeństwo porażenia prądem na skutek przedostania się cieczy.**

- ▶ Nie zanurzać urządzenia w wodzie!
- ▶ Nie dopuścić do przedostania się cieczy do wnętrza urządzenia.



**Zachować ostrożność! Szkody powstające na skutek agresywnych chemikaliów.**

Agresywne chemikalia mogą powodować uszkodzenie urządzenia i akcesoriów.

- ▶ Nie stosować żadnych rozpuszczalników ani środków do szorowania.
- ▶ Należy używać wyłącznie środków czyszczących i oleju do noża zalecanych przez producenta.



Akcesoria i części wymienne można nabyć u sprzedawcy lub w centrum usług.

- ▶ Zdjąć nasadkę (rys. 5Ⓞ) i odchylić nóż od obudowy (rys. 7Ⓜ). Za pomocą szcoteczki do czyszczenia usunąć resztki włosów z otworu w obudowie i z noża (rys. 8).
- ▶ Urządzenie czyścić miękką, ewentualnie lekko zwilżoną ściereczką.
- ▶ Oliwić nóż przy użyciu oleju do noża (rys. 9).



▶ W celu zapewnienia dobrych i trwałych właściwości tnących ważne jest częste oliwienie noża.

▶ Jeśli po dłuższym okresie użytkowania, pomimo regularnego czyszczenia i oliwienia, właściwości tnące urządzenia ulegną osłabieniu, należy wymienić nóż.

## Wymiana noża

1. Odchylić nóż od obudowy w kierunku wskazanym strzałką (rys. 7Ⓜ). Usunąć nóż.
2. W celu ponownego zamocowania noża włożyć go za pomocą haczyka do uchwyty w obudowie i wcisnąć do momentu „zaskoczenia” zapadki (rys. 7Ⓞ).

## Usuwanie usterek

### Nóż tnie nieprawidłowo lub wyrывa włosy

Przyczyna: nóż jest zabrudzony lub zużyty.

- ▶ Oczyszczyć i naoliwić nóż. Jeżeli problem nie został rozwiązany, należy wymienić nóż.

### Zranienie skóry

Przyczyna: zbyt silny nacisk na skórę.

- ▶ Zmniejszyć nacisk przy strzyżeniu blisko skóry.

Przyczyna: uszkodzony nóż.

- ▶ Sprawdzić, czy podczas użytkowania nie zostały uszkodzone wierzchołki ząbków, i w razie potrzeby wymienić nóż.

### Czas pracy z zasilaniem akumulatorowym jest zbyt krótki

Przyczyna: Zabrudzony i nienaoliwiony nóż znacząco skraca dostępny czas pracy akumulatora!

- ▶ Starannie oczyścić i naoliwić nóż. Jeśli czas pracy z zasilaniem akumulatorowym jest mimo to zbyt krótki, okres użytkowania akumulatora prawdopodobnie dobiega końca.

Przyczyna: niedokładne wskazanie naładowania.

- ▶ Należy całkowicie rozładować urządzenie, a następnie ponownie całkowicie naładować je w ciągu jednego nieprzerwanego procesu ładowania.

### Kontrolka ładowania nie świeci się

Przyczyna: Urządzenie nie jest umieszczone prawidłowo w bazie ładującej.

- ▶ Należy upewnić się, że urządzenie zostało prawidłowo umieszczone w bazie ładującej.

Przyczyna: gniazdo urządzenia jest zabrudzone.

- ▶ Należy oczyścić gniazdo urządzenia.

Przyczyna: awaria zasilania.

- ▶ Należy sprawdzić prawidłowość połączenia między zasilaczem sieciowym a gniazdem sieciowym.
- ▶ Sprawdzić kabel elektryczny pod kątem ewentualnych uszkodzeń.

Jeśli wskazówki te nie prowadzą do rozwiązania problemu, należy zwrócić się do naszego centrum serwisowego. W żadnym przypadku nie próbować samodzielnie naprawiać urządzenia!

## Utylizacja



**Ostrożnie! Szkody dla środowiska w razie niewłaściwej utylizacji.**

- ▶ Przed utylizacją akumulator należy całkowicie rozładować!
- ▶ Prawidłowa utylizacja służy ochronie środowiska i zapobiega potencjalnemu szkodliwemu oddziaływaniu na człowieka i środowisko.

W przypadku utylizacji urządzenia należy przestrzegać ustawowych przepisów.

**Informacja dotycząca utylizacji urządzeń elektrycznych i elektronicznych we Wspólnocie Europejskiej:**



Obowiązujące w obrębie Wspólnoty Europejskiej wytyczne dotyczące utylizacji urządzeń zasilanych elektrycznie opisane zostały w przepisach krajowych, które oparte są na dyrektywie UE 2012/19/WE o zużytych urządzeniach elektronicznych (WEEE). Zgodnie z nimi nie wolno wyrzucać tego typu urządzeń razem z odpadkami komunalnymi lub domowymi. Urządzenie jest bezpłatnie odbierane w komunalnych punktach zbiórki lub przez specjalistyczne zakłady. Opakowanie produktu składa się z materiałów, które można poddać recyklingowi. Materiały te należy zutilizować w ekologiczny sposób i oddać do odpowiedniego punktu zbiórki.

## Návod k použití (příklad)

### Zastříhovač vlasů s napájením ze sítě/akumulátoru typ 1584 A

#### Obecné pokyny pro uživatele

##### Informace o používání bezpečnostních pokynů a návodu k použití

- ▶ Kromě tohoto návodu k použití dbejte i na samostatný návod k použití, bezpečnostní pokyny a také všechny dodané informační letáky.
- ▶ Dříve než výrobek poprvé použijete, musíte si přečíst kompletní návod k použití a bezpečnostní pokyny a porozumět jejich obsahu.
- ▶ Považujte bezpečnostní pokyny a návod k použití za součást výrobku a dobře je uschovejte na dostupném místě.
- ▶ Bezpečnostní pokyny a návod k použití si můžete vyžádat v našich servisních centrech i ve formě pdf-souboru. Na požádání můžete v našich servisních centrech získat ES-prohlášení o shodě i v jiných úředních jazycích EU.
- ▶ Pokud budete výrobek předávat dalšímu uživateli, předejte mu také návod k použití a bezpečnostní pokyny.

##### Vysvětlení symbolů a pokynů

V tomto návodu k použití, na přístroji nebo na obalu se využívají následující symboly a signální slova.



##### NEBEZPEČÍ

Nebezpečí úrazu elektrickým proudem s následkem vážného nebo smrtelného úrazu.



##### NEBEZPEČÍ

Nebezpečí exploze s následkem vážného nebo smrtelného úrazu.



##### NEBEZPEČÍ

Hrozí nebezpečí při použití hořlavých látek. Při vzniku požáru hrozí těžké škody na zdraví nebo poškození s následkem smrti.



##### VÝSTRAHA

Výstraha před možným nebezpečím úrazu nebo zdravotním rizikem.



##### OPATRŇE

Upozornění na nebezpečí vzniku hmotných škod.



Upozornění s užitečnými informacemi a tipy.

- ▶ Výzva k provedení určitých kroků.

1. Kroky provádějte v popsáném pořadí.
- 2.
- 3.

#### Popis výrobku

##### Označení součástí (obr. 1)

- A Stříhací blok
- B Spínač pro zapnutí/vypnutí s kontrolkou dobíjení a ukazatelem kapacity
- C Zdířka přístroje
- D Nabíjecí stojánek
- E Zdířka nabíjecího stojánek
- F Hřebenový nástavec
- G Síťový zdroj se zástrčkou
- H Přípojná zástrčka přístroje
- I Čističí kartáček
- J Olej na stříhací blok

#### Technické údaje

##### Ruční přístroj

Pohon:	Stejnosměrný motor
Akumulátor:	Li-ION akumulátor
Doba nabíjení akumulátoru:	přibližně 60 minut
Provozní doba akumulátorů:	až 120 minut
Rozměry (D x Š x H)	138 x 32 x 34 mm
Hmotnost:	cca 122 g
Hladina emise akustického tlaku:	max. 60 dB(A) @ 25 cm
Vibrace:	< 2,5 m/s <sup>2</sup>

##### Nabíjecí stojánek

Rozměry s příslušenstvím (Š x H x V):	72 x 96 x 60 mm
Hmotnost:	60 g

##### Síťový zdroj se zástrčkou

Typ:	Adaptér 6000
Příkon:	max. 12 W
Provozní napětí:	100 – 240 V AC / 50/60 Hz

##### Provozní podmínky

Prostředí:	0°C – +40°C
------------	-------------

Přístroj je izolován a odrušen. Splňuje požadavky směrnice EU týkající se elektromagnetické kompatibility 2014/30/EU a směrnici o strojních zařízeních 2006/42/ES.

## Provoz

### Příprava

 Uschovejte obalový materiál z důvodu pozdějšího bezpečného skladování nebo přepravy.

- ▶ Zkontrolujte úplnost dodávky.
- ▶ Zkontrolujte všechny součásti, zda nedošlo během přepravy k jejich poškození.



### Bezpečnost

 **Opatrně! Poškození následkem použití nesprávného zdroje napětí.**



- ▶ Přístroj používejte pouze na napětí uvedené na typovém štítku.

### Nabíjení akumulátoru

1. Zapojte přípojnou zástrčku síťového zdroje do zdířky nabíjecího stojánu (obr. 4 ).

 · Přístroj je také možné nabíjet přímo prostřednictvím síťového zdroje (obr. 2  / ).

· Inteligentní správce nabíjení zabraňuje nadměrnému nabití akumulátoru.

2. Zapojte zástrčku síťového zdroje do síťové zásuvky.(obr. 4 ).
3. Vypněte přístroj tlačítkem pro zapnutí/vypnutí (obr. 3).
4. Vložte zařízení do nabíječky nebo jej zapojte přímo síťovým zdrojem (obr. 2  / ). Začne proces nabíjení.

 · Během nabíjení bliká zeleně kontrolka dobíjení tlačítka pro zapnutí/vypnutí .

· Po vyjmutí přístroje z nabíjecího stojánu kontrolka nabíjení zhasne (režim úspory proudu).

5. Jakmile je akumulátor zcela nabit, svítí kontrolka nabíjení spínače pro zapnutí/vypnutí zeleně.

### Provoz s akumulátorem

1. Tlačítkem k zapnutí/vypnutí přístroj zapnete a po použití jej vypnete (obr. 3).

 · Má-li akumulátor zbytkovou kapacitu < 5%, začne blikat červená kontrolka kapacity spínače pro vypnutí/zapnutí . Je nutné znovu nabít akumulátory.

· Přesnost kontrolky kapacity je možné zvýšit tím, že se přístroj občas zcela vybije a poté nabije do plného stavu při nepřetržitém nabíjení.

· Při nedostatečné péči o stříhací blok se může výrazně zkrátit doba běhu.

2. Tlačítkem pro zapnutí/vypnutí přístroj vypnete (obr. 3).



### Provoz/napájení ze sítě



**Opatrně! Zastříhovač vlasů se ničí, pokud je při použití neustále zapojen do zásuvky (napájení ze sítě).**

Zastříhovač vlasů není konstruován na použití při stálém zapojení do zásuvky (napájení ze sítě). Spojovací kabel napájecího zdroje není konstruován pro mechanickou zátěž při trvalém provozu.



- ▶ Síťový provoz se doporučuje pouze krátkodobě, v případě prázdného akumulátoru.

1. Zapojte přípojnou zástrčku síťového zdroje do zdířky nabíjecího stojánu (obr. 2 ).
2. Zapojte zástrčku síťového zdroje do síťové zásuvky.(obr. 2 ).
3. Tlačítkem pro zapnutí/vypnutí přístroj vypnete (obr. 3).



### Obsluha

#### Stříhání s hřebenovým nástavcem

Přístroj můžete také používat s hřebenovým nástavcem.

- ▶ Pro nastavení délky stříhu lze hřebenový nástavec posunout do několika úrovní (obr. 6  / ).
- ▶ Čím dál se posune hřebenový nástavec na stříhacím bloku, tím kratší bude délka stříhu.

#### Nasazení/sejmutí hřebenového nástavce

1. Nasuňte hřebenový nástavec ve směru šipky na stříhací blok (obr. 5 ), dokud nezaklapne.
2. Hřebenový nástavec můžete sejmut posunutím ve směru šipky (obr. 5 ).

### Údržba



**Varování! Nebezpečí úrazu a poškození následkem nesprávné manipulace.**

- ▶ Před zahájením všech čistících a údržbových prací přístroj vypněte a odpojte ho od napájení.

### Čištění a péče



**Nebezpečí! Zasažení elektrickým proudem z důvodu vniklé kapaliny.**

- ▶ Nenamáčejte přístroj do vody!
- ▶ Zabraňte vniknutí kapaliny dovnitř přístroje.



**Opatrně! Poškození agresivními chemikáliemi.**

- ▶ Agresivní chemikálie mohou poškodit přístroj a příslušenství.
- ▶ Nepoužívejte žádná rozpouštědla ani čistící písky.
- ▶ Používejte pouze výrobcem doporučené čistící prostředky a olej na stříhací blok.



Příslušenství a náhradní díly objednávejte u svého prodejce nebo v našem servisním středisku.

- ▶ Vyměte hřebenový nástavec (obr. 5 ⊕) a stříhací blok odklopte od tělesa (obr. 7 ⊕). Čisticím kartáčem odstraňte zbytky vlasů z otvoru krytu a ze stříhacího nástavce (obr. 8).
- ▶ Přístroj otírejte jen měkkým, případně lehce navlhčeným hadříkem.
- ▶ Stříhací blok namažte určeným olejem (obr. 9).



- ▶ Pro dobrý a dlouhodobý stříhací výkon je důležité stříhací blok často olejovat.
- ▶ Pokud po delším používání i přes pravidelné čištění a olejeování stříhací výkon klesne, měli byste stříhací blok vyměnit.

## Výměna stříhacího bloku

1. Tiskněte stříhací blok ve směru šipky směrem ven z krytu (obr. 7 ⊕). Odstraňte stříhací blok.
2. Pro opětovné použití nasadte stříhací blok hákem do úchytu na krytu a zatlačte jej směrem ke krytu, až zaklapne (obr. 7 ⊕).

## Odstranění problémů

### Stříhací blok stříhá špatně nebo vlasy trhá

Příčina: Stříhací blok je znečištěný nebo opotřebený.

- ▶ Stříhací blok vyčistěte a namažte. Pokud by se tím problém nevyřešil, vyměňte stříhací nástavec.

### Poranění pokožky

Příčina: Příliš silný tlak na pokožku.

- ▶ Snižte tlak při stříhání blízko pokožky.

Příčina: Poškozený stříhací blok.

- ▶ Zkontrolujte, zda se při používání nepoškodily hroty zubů a také vyměňte stříhací blok.

### Akumulátor vydrží příliš krátkou dobu

Příčina: Znečištěný stříhací blok, který není namazaný olejem, podstatně snižuje dobu provozu akumulátoru!

- ▶ Stříhací blok vyčistěte a namažte olejem. Pokud je však provozní doba akumulátoru mnohem kratší, pak už jsou pravděpodobně akumulátory na konci své životnosti.

Příčina: Kontrolka kapacity ukazuje nepřesně

- ▶ Vybijte zcela přístroj a následně jej opět nabijte do plného stavu při nepřetržitém nabíjení.

### Kontrolka kapacity akumulátoru nesvítí

Příčina: Přístroj není správně umístěn v nabíjecím stojánu.

- ▶ Ujistěte se, zda je přístroj správně umístěn v nabíjecím stojánu.

Příčina: Znečištěná zdíčka přístroje.

- ▶ Zdíčku vyčistěte.

Příčina: Vadné napájení.

- ▶ Zkontrolujte, zda je kontakt mezi napájecím zdrojem a zásuvkou správný.
- ▶ Zkontrolujte, zda nedošlo k případnému poškození přírodního kabelu.

Pokud nedokážete problém odstranit podle těchto pokynů, obraťte se na naše servisní středisko. V žádném případě se nepokoušejte opravit přístroj sami!

## Odstranění a likvidace



### Pozor! Poškození životního prostředí při nesprávné likvidaci.

- ▶ Akumulátory před likvidací vybit!
- ▶ Řádná likvidace slouží k ochraně životního prostředí a brání možným škodlivým účinkům na člověka a životní prostředí.

Při likvidaci dodržujte příslušné legislativní předpisy.

### Informace o likvidaci elektrických a elektronických přístrojů v ES:



V rámci Evropského společenství se u elektricky poháněných přístrojů řídí likvidace národními ustanoveními, která jsou založena na směrnici EU 2012/19/EC o použitých elektronických přístrojích (WEEE). Podle tohoto ustanovení nesmíte přístroj likvidovat spolu s komunálním nebo domovním odpadem. Přístroj zdarma odevzdejte do komunální sběrný odpadů nebo do sběrného dvora. Balení produktu se skládá z recyklovatelných materiálů. Likvidujte je ekologicky a recyklujte je.



## Návod na obsluhu (preklad)

### Sieťový/akumulátorový strihač vlasov typ 1584 A

#### Všeobecné pokyny pre používateľa

##### Informácie na používanie bezpečnostných pokynov a návodu na obsluhu

- ▶ Doplňujúc k tomuto návodu na obsluhu dodržiavajte samostatný návod na obsluhu, bezpečnostné pokyny, ako aj dodané listy s pokynmi.
- ▶ Pred prvým uvedením prístroja do prevádzky sa musia úplne prečítať a pochopiť bezpečnostné pokyny a návod na obsluhu.
- ▶ Bezpečnostné pokyny a návod na obsluhu vnímajte ako súčasť výrobku a dobre ich uschovajte na dostupnom mieste.
- ▶ Bezpečnostné pokyny a návod na obsluhu môžete vyžiadať z našich servisných stredísk aj ako PDF súbor. ES-vyhlásenie o zhode môžete z našich servisných stredísk vyžiadať aj v ďalších úradných jazykoch EÚ.
- ▶ Pri postúpení tohto prístroja iným osobám odovzdajte aj bezpečnostné pokyny a návod na obsluhu.

#### Vysvetlivky symbolov a upozornení

V tomto návode na obsluhu, na prístroji alebo na obale sa používajú nasledovné symboly a signálne slová.



##### NEBEZPEČENSTVO

Nebezpečenstvo v dôsledku zásahu elektrickým prúdom s možným následkom ťažkého zranenia alebo smrti.



##### NEBEZPEČENSTVO

Nebezpečenstvo výbuchu s možným následkom ťažkého zranenia alebo smrti.



##### NEBEZPEČENSTVO

Nebezpečenstvo v dôsledku používania zápalných látok. Nebezpečenstvo požiaru s možným následkom ťažkého zranenia alebo smrti.



##### VÝSTRAHA

Výstraha pre možným zranením alebo zdravotným rizikom.



##### POZOR

Upozornenie na nebezpečenstvo vecných škôd.



Upozornenie na užitočné informácie a tipy.

- ▶ Poukazuje na výzvu na konanie.

1. Vykonajte tieto činnosti v uvedenom poradí.
- 2.
- 3.

#### Opis výrobku

##### Názvy dielov (obr. 1)

- A Strihač blok
- B Zapínač/vypínač s kontrolkou stavu nabitia a indikátorom kapacity
- C Zdiečka prístroja
- D Nabíjací stojan
- E Zdiečka nabíjacieho stojana
- F Hrebeňový nadstavec
- G Sieťový adaptér
- H Pripojovacia zástrčka prístroja
- I Čistiaca kefka
- J Olej pre strihač blok

#### Technické údaje

##### Ručný prístroj

Pohon:	DC motor
Akumulátor:	Akumulátor Li-ION
Doba nabíjania akumulátora:	cca 60 minút
Dobrá prevádzky s akumulátorom:	až do 120 minút
Rozmery (D x Š x V):	138 x 32 x 34 mm
Hmotnosť:	cca 122 g
Emisná hladina akustického tlaku:	max. 60 dB(A) vo vzdialenosti 25 cm
Vibrácie:	< 2,5 m/s <sup>2</sup>

##### Nabíjací stojan

Rozmery s príslušenstvom (Š x H x V):	72 x 96 x 60 mm
Hmotnosť:	60 g

##### Sieťový adaptér

Typ:	Adaptér 6000
Odoberaný výkon:	max. 12 W
Prevádzkové napätie:	100 – 240 V AC / 50/60 Hz

##### Prevádzkové podmienky

Okolie:	0°C – +40°C
---------	-------------

Prístroj je ochranné izolovaný a odrušený. Splňa požiadavky EÚ smernice 2014/30/EÚ o elektromagnetickej kompatibilite a smernice 2006/42/ES o strojových zariadeniach.

## Prevádzka

### Príprava

-  Uschovajte obalový materiál na neskoršie bezpečné uskladnenie alebo prepravu.

- ▶ Skontrolujte úplnosť rozsahu dodávky.
- ▶ Skontrolujte všetky diely na prípadné poškodenie pri preprave.

### Bezpečnosť



#### Pozor! Poškodenie v dôsledku nesprávneho napätového napájania.

- ▶ Prístroj používajte výlučne s napätím uvedeným na typovom štítku.

### Nabíjanie akumulátora

1. Zastrčte pripojovaciu zástrčku prístroja sieťového adaptéra do zdieľky nabíjacieho stojana (obr. 4ⓐ).



- Prístroj sa môže kvôli nabíjaniu spojiť tiež priamo so zástrčkovou sieťovou časťou (obr. 2ⓐ/ⓑ).
- Vďaka inteligentnému systému riadenia nabíjania sa zabráni nadmernému nabíjaniu.

2. Zástrčkovú sieťovú časť zastrčte do zásuvky (obr. 4ⓑ).
3. Vypnite prístrojom pomocou zapínača/vypínača (obr. 3).
4. Prístroj postavte do nabíjacieho stojana alebo ho spojte priamo so zástrčkovou sieťovou časťou (obr. 2ⓐ/ⓑ). Proces nabíjania začína.



- Počas procesu nabíjania blík kontrolka stavu nabitia zapínača/vypínača zeleno.
- Po vybratí prístroja z nabíjacieho stojana kontrolka stavu nabitia zhasne (úsporný režim).

5. Hneď, ako je akumulátor úplne vybitý, svieti kontrolka stavu nabitia zapínača/vypínača zeleno.

### Akumulátorová prevádzka

1. Zapnite prístroj pomocou zapínača/vypínača a po použití ho vypnite (obr. 3).



- Keď má akumulátor zvyškovú kapacitu < 5 %, indikátor kapacity zapínača/vypínača začne blikať zeleno. Je potrebné opätovné nabitie akumulátora.
- Presnosť kapacitného indikátora sa môže zvýšiť tak, že sa prístroj z času na čas úplne vybije a potom sa môže plne nabiť v neprerušenom procese nabíjania.
- Pri nedostatočnej údržbe strihacieho bloku sa môže značne znížiť životnosť.

2. Po použití prístroj vypnite pomocou zapínača/vypínača (obr. 3).

## Sieťová prevádzka



#### Pozor! Škody v dôsledku používania strihača vlasov s permanentne zastrčenou zástrčkovou sieťovou časťou (sieťová prevádzka).

Používanie strihača vlasov s permanentne zastrčenou zástrčkovou sieťovou časťou (sieťová prevádzka) nie je plánované. Pripojovací kábel zástrčkovy sieťovej časti nie je dimenzovaný na mechanické zaťaženie v trvalej prevádzke.

- ▶ Sieťová prevádzka sa odporúča iba krátkodobu, v prípade prázdneho akumulátora.

1. Pripojovaciu zástrčku prístroja zástrčkovej sieťovej časti zastrčte do zdieľky prístroja (obr. 2ⓐ).
2. Zástrčkovú sieťovú časť zastrčte do zásuvky (obr. 2ⓑ).
3. Po použití prístroj vypnite pomocou zapínača/vypínača (obr. 3).

## Obsluha

### Strihanie s hrebeňovým nastavcom

Prístroj sa môže prevádzkovať aj s hrebeňovým nastavcom.

- ▶ Hrebeňový nastavec sa dá presúvať do viacerých stupňov so zarážkou na nastavenie dĺžky strihania (obr. 6ⓐ/ⓑ).
- ▶ Čím ďalej sa hrebeňový nastavec posunie na strihací blok, tým kratšia je dĺžka strihania.

### Nasadenie/odbratie hrebeňového nastavca

1. Hrebeňový nastavec nasuňte v smere šípky až na doraz na strihací blok (obr. 5ⓐ).
2. Hrebeňový nastavec sa dá vybrať posunutím v smere šípky (obr. 5ⓑ).

## Údržba



#### Výstraha! Poranenia a vecné škody v dôsledku neodbornej manipulácie.

- ▶ Pred začiatkom všetkých čistiacich a údržbových prác prístroj vypnite a odpojte ho od napájania.

### Čistenie a starostlivosť



#### Nebezpečenstvo! Zásah elektrickým prúdom v dôsledku vniknutie kvapaliny.

- ▶ Prístroj neponárajte do vody!
- ▶ Nenechajte do prístroja vniknúť žiadne kvapaliny.



#### Pozor! Poškodenie v dôsledku agresívnych chemikálií.

- Agresívne chemikálie môžu poškodiť prístroj a príslušenstvo.
- ▶ Nepoužívajte žiadne rozpúšťadlá ani drhnuce prostriedky.
- ▶ Používajte výlučne výrobcom odporúčané čistiace prostriedky a olej na strihací blok.



Príslušenstvo a náhradné diely si môžete zakúpiť cez vášho predajcu alebo naše servisné stredisko.

- ▶ Odoberte hrebeňový nastavac (obr. 5 ⑥) a vyklopte strihací blok z telesa (obr. 7 ⑦). Pomocou čistiacej kefy odstráňte zvyšky vlasov z otvoru telesa a strihacieho bloku (obr. 8).
- ▶ Prístroj utierajte iba mäkkou, prípadne mierne navlhčenou handrou.
- ▶ Naolejujte strihací blok olejom na strihací blok (obr. 9).



- ▶ Pre dobrý a dlho trvajúci strihací výkon je dôležité strihací blok často olejovať.
- ▶ Ak po dlhšej dobe používania napriek pravidelnému čisteniu a olejovaniu strihací výkon poľavuje, mal by sa strihací blok vymeniť.

### Výmena strihacieho bloku

1. Odtlačte strihací blok od telesa v smere šípky (obr. 7 ⑧). Odstráňte strihací blok.
2. Na opätovné nasadenie strihacieho bloku ho nasadte s háčikom do uchytienia na telese a zatlačte k telesu až po zaskočenie (obr. 7 ⑨).

### Odstraňovanie porúch

#### Strihací blok strihá zle alebo šľbe

Príčina: Strihací blok je znečistený alebo opotrebovaný.

- ▶ Vyčistite a naolejujte strihací blok. Ak by sa problém nemal odstrániť, vymeňte strihací blok.

#### Poranenie pokožky

Príčina: Príliš silný tlak na pokožku.

- ▶ Znížte prítlak pri strihaní v blízkosti pokožky.

Príčina: Poškodený strihací blok.

- ▶ Skontrolujte, či používaním nedošlo k poškodeniu hrotov zubov a v prípade potreby vymeňte strihací blok.

#### Doba chodu akumulátora je príliš krátka

Príčina: Silne znečistený a nedostatočne naolejovaný strihací blok značne znižuje dostupnú dobu chodu akumulátora!

- ▶ Dôkladne vyčistite a naolejujte strihací blok. Ak je doba chodu akumulátora napriek tomu príliš krátka, dosiahli akumulátory pravdepodobne hranicu svojej životnosti.

Príčina: Indikátor kapacity je nepresný.

- ▶ Prístroj úplne vybite a nabite ho potom úplne v neprerušenom procese nabíjania.

#### Kontrolka stavu nabitia nesvieti

Príčina: Prístroj nie je správne umiestnený v nabíjacom stojane.

- ▶ Zabezpečte, aby bol ručný prístroj správne umiestnený v nabíjacom stojane.

Príčina: Zdieľka prístroja je znečistená.

- ▶ Vyčistite zdieľku prístroja.

Príčina: Chybné napájanie.

- ▶ Skontrolujte bezchybný kontakt medzi sieťovým adaptérom a zásuvkou.
- ▶ Skontrolujte elektrický kábel na prípadné poškodenia.

Ak pomocou týchto pokynov nemôžete odstrániť problém, obráťte sa na naše servisné stredisko. V žiadnom prípade sa nepokúšajte prístroj opravovať sami!

### Likvidácia



#### Pozor! Poškodenie životného prostredia pri nesprávnej likvidácii.

- ▶ Akumulátory pred likvidáciou vybite!
- ▶ Riadna likvidácia slúži ochrane životného prostredia a zabraňuje možným škodlivým účinkom na človeka a životné prostredie.

V prípade likvidácie prístroja dodržiavajte príslušné zákonné predpisy.

#### Informácie o likvidácii elektrických a elektronických prístrojov v Európskom hospodárskom spoločenstve:



V rámci Európskeho spoločenstva je likvidácia elektricky poháňaných prístrojov predpísaná národnými ustanoveniami, ktoré sú založené na EÚ smernici 2012/19/ES o odpade z elektrických a elektronických zariadení (OEEZ). Prístroj sa nesmie zlikvidovať do komunálneho alebo domového odpadu. Prístroj prevezmú bezplatne komunálne zberné miesta resp. zberne druhotných surovín. Obal výrobku pozostáva z recyklovateľných materiálov. Zlikvidujte ho odborne a odovzdajte ho na recykliáciu.

## Upute za uporabu (prijevod) Šišač za kosu na struju i baterije, tip 1584 A

### Opće napomene za korisnike

#### Informacije o primjeni sigurnosnih i korisničkih uputa

- ▶ Dodatno uz ove upute za uporabu treba se pridržavati i zasebnih sigurnosnih i korisničkih uputa i svih ostalih priloženih naputaka.
- ▶ Ove sigurnosne i korisničke upute moraju se u potpunosti pročitati i razumjeti prije prvog uključivanja aparata.
- ▶ Sigurnosne i korisničke upute su dio proizvoda i treba ih čuvati na sigurnom i dostupnom mjestu.
- ▶ Od naših servisnih centara možete zatražiti ove sigurnosne i korisničke upute i u PDF formi. EZ izjava o sukladnosti može se od naših servisnih centara dobiti i na drugim službenim jezicima EU.
- ▶ Ako prosjeđujete aparat drugima, priložite i ove sigurnosne i korisničke upute.

#### Tumačenje simbola i uputa

Sljedeći simboli i oznake opasnosti mogu se naći u ovim uputama za uporabu, na uređaju ili na ambalaži.



#### OPASNOST

Opasnost od strujnog udara uz mogućnost nanošenja teških do smrtonosnih tjelesnih ozljeda.



#### OPASNOST

Opasnost od eksplozije uz mogućnost nanošenja teških do smrtonosnih tjelesnih ozljeda.



#### OPASNOST

Opasnost prilikom primjene zapaljivih tvari. U slučaju požara postoji mogućnost nanošenja teških do smrtonosnih tjelesnih ozljeda.



#### UPOZORENJE

Upozorenje na opasnost od nanošenja tjelesnih ozljeda ili narušavanja zdravlja.



#### OPREZ

Upućivanje na opasnost od nanošenja materijalne štete.



Upućivanje na korisne informacije i savjete.

- ▶ Ukazivanje na zahvate koje treba obaviti.

1. Navedene postupke izvršite propisanim redoslijedom.
- 2.
- 3.

### Opis proizvoda

#### Naziv dijelova (sl. 1)

- A Nosač oštrica
- B Prekidač s indikatorom punjenja i prikazom napunjenosti
- C Priključnica uređaja
- D Stacionarni punjač
- E Priključnica stacionarnog punjača
- F Natični češalj
- G Jedinica za napajanje
- H Priključni utikač
- I Četkica za čišćenje
- J Ulje za podmazivanje oštrica

#### Tehnički podaci

##### Ručna jedinica

Pogon:	DC motor
Baterija:	litij-ionska punjiva baterija
Trajanje punjenja baterije:	oko 60 min
Trajanje baterije:	do 120 min
Dimenzije (D x Š x V):	138 x 32 x 34 mm
Težina:	oko 122 g
Razina emitiranog zvučnog tlaka:	maks. 60 dB(A) @ 25 cm
Vibracije:	< 2,5 m/s <sup>2</sup>

##### Stacionarni punjač

Dimenzije	
s priborom (Š x D x V):	72 x 96 x 60 mm
Težina:	60 g

##### Jedinica za napajanje

Tip:	adapter 6000
Nazivna snaga:	maks. 12 W
Radni napon:	100 – 240 V AC / 50/60 Hz

Radni uvjeti	
Temperatura okoline:	0°C – +40°C

Aparat ima zaštitnu izolaciju i zaštićen je od radiosmetnji. Ispunjava zahtjeve Direktive EU o elektromagnetskoj kompatibilnosti 2014/30/EU i Direktive o strojevima 2006/42/EZ.

## Rad

### Priprema

- ! Sačuvajte ambalažu radi kasnijeg sigurnijeg čuvanja ili transporta.

- ▶ Provjerite je li isporuka potpuna.
- ▶ Provjerite da nije došlo do oštećenja dijelova pri transportu.

### Sigurnost

#### ! Oprez! Postoji opasnost od oštećenja uslijed krivog naponskog napajanja.

- ▶ Uređaj smije raditi samo na naponu koji je naznačen na natpisnoj pločici.

### Punjenje baterije

1. Ugurajte priključni utikač jedinice za napajanje u priključnicu stacionarnog punjača (sl. 4 Ⓜ).

- ! Aparat se u svrhu punjenja može i izravno povezati na jedinicu za napajanje (sl. 2 Ⓜ / Ⓞ).
- Zahvaljujući inteligentnom upravljanju postupkom punjenja sprječava se prekomjerno punjenje baterije.

2. Utaknite jedinicu za napajanje u utičnicu (sl. 4 Ⓞ).
3. Isključite aparat prekidačem (sl. 3).
4. Postavite uređaj u stacionarni punjač ili ga izravno priključite na jedinicu za napajanje (sl. 2 Ⓜ / Ⓞ). Punjenje započinje.

- ! Tijekom punjenja treperi indikator prekidača u zeleno boji.
- Indikator se gasi nakon vađenja uređaja iz stacionarnog punjača (energetski štedljiv način rada).

5. Čim se baterija potpuno napuni, indikator prekidača zasvijetli zeleno.

### Rad na bateriju

1. Uključite uređaj prekidačem i nakon uporabe ga isključite (sl. 3).

- ! Kada se baterija isprazni na manje od 5%, prikaz napunjenosti na prekidaču počinje treperiti zeleno. To znači da se baterija mora napuniti.
- Preciznost prikaza napunjenosti baterije možete povisiti na taj način što ćete s vremena na vrijeme potpuno isprazniti bateriju i onda je sasvim napuniti ne prekidajući pritom postupak punjenja.
- Nedostatnim čišćenjem nosača oštrica znatno se skraćuje trajanje baterije.

2. Nakon uporabe isključite prekidač uređaja (sl. 3).

### Rad na mreži



**Oprez! Moguća oštećenja u slučaju primjene šišača koji je stalno priključen na jedinicu za napajanje (rad na električnoj mreži).**

Šišač za kosu nije predviđen za rad sa stalnim priključkom na jedinicu za napajanje (rad na mreži). Priključni kabel jedinice za napajanje ne može podnijeti mehanička opterećenja pri stalnom radu.

- ▶ Rad na mreži preporučuje se samo kratkotrajno, kada se baterija isprazni.

1. Ugurajte priključni utikač jedinice za napajanje u priključnicu uređaja (sl. 2 Ⓜ).
2. Utaknite jedinicu za napajanje u utičnicu (sl. 2 Ⓞ).
3. Nakon uporabe isključite prekidač uređaja (sl. 3).

### Rukovanje

#### Šišanje s natičnim češljem

Aparat može raditi i s natičnim češljevim.

- ▶ Češljevi se mogu postaviti u više položaja koji odgovaraju različitim reznim duljinama (sl. 6 Ⓜ / Ⓞ).
- ▶ Dubljim položajima češlja odgovaraju kraće rezne duljine.

#### Postavljanje i skidanje natičnih češljeva

1. Guranjem u smjeru strelice nataknete češalj na nosač oštrica (sl. 5 Ⓜ) tako da dosjedne.
2. Češalj se skida povlačenjem u smjeru strelice (sl. 5 Ⓞ).

### Održavanje



**Upozorenje! Moguće ozljede i oštećenja uslijed nepropisnog rukovanja.**

- ▶ Prije čišćenja i podmazivanja isključite uređaj i odvojite ga s napajanja.

#### Čišćenje i održavanje



**Opasnost! Opasnost od strujnog udara u slučaju prodiranja tekućine u uređaj.**

- ▶ Nemojte uranjati uređaj u vodu!
- ▶ Pazite da u uređaj ne dospjeje nikakva tekućina.



**Oprez! Opasnost od oštećenja agresivnim kemikalijama.**

- Agresivne kemikalije mogu oštetiti uređaj i pribor.
- ▶ Nemojte koristiti nikakva otapala niti abrazivna sredstva za čišćenje.
- ▶ Koristite isključivo ona sredstva za čišćenje i ulja za oštrice koja preporučuje proizvođač.



Pribor i rezervne dijelove možete nabaviti u specijaliziranim trgovinama ili preko našeg servisnog centra.

- ▶ Skinite natični češalj (sl. 5Ⓢ) i otklopite nosač oštrica od kućišta (sl. 7Ⓢ). Priloženom četkicom očistite ostatke vlasi iz otvora kućišta i s nosača oštrica (sl. 8).
- ▶ Uređaj brišite samo mekanom, eventualno neznatno navlaženom krpom.
- ▶ Nauljite oštrice uljem koje je predviđeno u tu svrhu (sl. 9).



- ▶ Za dugotrajno dobre rezultate šišanja redovito podmazujte oštrice.
- ▶ Ako nakon dugotrajne primjene unatoč čestom čišćenju i podmazivanju učinak uređaja počne slabiti, potrebno zamijeniti nosač oštrica.

### Zamjena nosača oštrica

1. Pritisnite nosač oštrica u smjeru strelice od kućišta prema sebi (sl. 7Ⓢ). Skinite nosač oštrica.
2. Za ponovno vraćanje na uređaj postavite nosač oštrica s kukom u utor na kućištu pa ga zatim pritisnite prema kućištu da dosjedne (sl. 7Ⓢ).

### Rješavanje problema

#### Nosač oštrica reže loše ili čupa

Uzrok: Nosač oštrica je zaprljan ili pohaban.

- ▶ Očistite ga i nauljite. Ako time niste riješili problem, zamijenite nosač oštrica.

#### Ozljede kože

Uzrok: Pritisak na kožu je prejak.

- ▶ Manje pritiščite pri šišanju uz kožu.

Uzrok: Oštećen nosač oštrica.

- ▶ Provjerite jesu li zupci oštećeni pri radu uređaja pa prema potrebi zamijenite nosač oštrica novim.

#### Baterija traje prekratko

Uzrok: Jako zaprljan i nenauljan nosač oštrica značajno skraćuje raspoloživo trajanje baterije!

- ▶ Dobro očistite i nauljite nosač oštrica. Ako baterija bez obzira na to traje prekratko, vjerojatno je dotrajala i mora se zamijeniti novom.

Uzrok: Neprecizan prikaz napunjenosti

- ▶ Ostavite bateriju da se potpuno isprazni pa je zatim sasvim napunite, ne prekidajući pritom postupak punjenja.

#### Indikator punjenja ne svijetli

Uzrok: Uređaj ne stoji kako treba u stacionarnom punjaču.

- ▶ Uvjerite se da je uređaj propisno postavljen u stacionarni punjač.

Uzrok: Priključnica uređaja je zaprljana.

- ▶ Očistite priključnicu.

Uzrok: Smetnja električnog napajanja.

- ▶ Provjerite kontakt između jedinice za napajanje i utičnice.
- ▶ Provjerite je li strujni kabel oštećen.

Ako ne možete riješiti problem prateći ove upute, obratite se našem servisnom centru. Ne pokušavajte sami popraviti uređaj!

### Odlaganje u otpad



#### Oprez! Neprijemljenim odlaganjem u otpad ugrožava se okoliš.

- ▶ Bacajte samo ispražnjene baterije u otpad!
- ▶ Propisno odlaganje u otpad služi zaštiti okoliša i sprečava zagađenja.

Pri odlaganju uređaja u otpad treba se pridržavati mjerodavnih zakonskih propisa.

#### Informacije o tretmanu otpadnih električnih i elektroničkih uređaja u Europskoj uniji:



unutar Europske unije tretman otpadnih električnih uređaja reguliran je nacionalnim propisima koji se temelje na Direktivi EU 2012/19/EU o otpadnoj električnoj i elektroničkoj opremi (WEEE). Uređaji na koje se to odnosi ne smiju se baciti u komunalni otpad. Krajnji korisnici ih mogu besplatno predati u nekom od komunalnih sabirnih centara ili skupljalištu sekundarnih sirovina. Ambalaža proizvođa izrađena je od materijala koji se mogu reciklirati pa ju skladno tome treba dati na reciklažu.

## Használati utasítás (fordítás)

### Hálózatról/akkumulátorról működő 1584 típusú hajvágógép

#### Általános felhasználói tudnivalók

##### Tájékoztató a biztonsági tudnivalókról és az üzemeltetési útmutató használatáról

- ▶ Ezen üzemeltetési útmutató mellett vegye figyelembe még a biztonsági tudnivalókat tartalmazó külön üzemeltetési útmutatót, valamint az összes mellékelt tájékoztatólapot.
- ▶ Mielőtt először üzembe helyezné a készüléket, teljesen át kell olvasnia a biztonsági tudnivalókat és a használati utasítást, és meg kell értenie azok tartalmát.
- ▶ Tekintse a biztonsági tudnivalókat és a használati utasítást a termék részének, és őrizze őket biztos, könnyen hozzáférhető helyen.
- ▶ A biztonsági tudnivalók és a használati utasítás PDF-fájl formájában is megtekinthető szervizközpontjainktól. Az EK-megfelelőségi nyilatkozat az EU többi hivatalos nyelvén is igényelhető szervizközpontjainktól.
- ▶ Ha továbbadja a készüléket, mellékelje hozzá a biztonsági tudnivalókat és a használati utasítást.

#### A szimbólumok és utalások magyarázata

A használati utasításban, a készüléken és a csomagoláson a következő szimbólumokat és jelzőszavakat használják.



##### VESZÉLY

Aramütés okozta veszély, amely esetleg súlyos vagy halálos testi sérülést okozhat.



##### VESZÉLY

Robbanásveszély, amely esetleg súlyos vagy halálos testi sérülést okozhat.



##### VESZÉLY

Tűzveszélyes anyagok használatából eredő veszély. A tűz súlyos testi sérüléshez vagy halálhoz vezethet.



##### VIGYÁZAT

Figyelmeztetés esetleges testi sérülésre vagy egészségügyi kockázatra.



##### FIGYELEM

Utalás anyagi kár veszélyére.



Hasznos információkat és ötleteket tartalmazó tudnivaló.

- ▶ Felszólítás cselekvésre.

1. Hajtsa végre ezeket a lépéseket az ismertetett sorrendben.
- 2.
- 3.

#### A termék leírása

##### Az alkatrészek megnevezése (1. ábra)

- A Vágófej
- B Be-/kikapcsoló töltésellenőrző kijelzővel és kapacitáskijelzővel
- C A készülék csatlakozóhéüvely
- D Töltőtálp
- E A töltőtálp csatlakozóaljzata
- F Fésútoldal
- G Dugaszolható tápegység
- H A tápegység készülékcsatlakoztató dugasza
- I Tisztítókefe
- J Olaj a vágófejhez

#### Műszaki adatok

##### Kézi készülék

Hajtás:	Egyenáramú motor
Akkumulátor:	Li-ion akkumulátor
Akku töltési idő:	kb. 60 perc
Működési idő akkumulátorral:	max. 120 perc
Méreték (H x Sz x M):	138 x 32 x 34 mm
Súly:	kb. 122 g
Hangnyomásszint:	max. 60 dB(A) @ 25 cm
Vibráció:	< 2,5 m/s <sup>2</sup>

##### Töltőtálp

Méreték	
tartozékokkal (Szé x Mé x Ma):	72 x 96 x 60 mm
Súly:	60 g

##### Dugaszolható tápegység

Típus:	6000-es adapter
Teljesítményfelvétel:	max. 12 W
Üzemi feszültség:	100 – 240 V AC / 50/60 Hz

##### Üzemeltetési feltételek

Környezet:	0°C – +40°C
------------	-------------

A készülék kettős szigeteléssel és rádiófrekvenciás zavarvédelemmel rendelkezik. Kielégíti az EU elektromágneses zavarvédelemről szóló 2014/30/EU, illetve a gépekről szóló 2006/42/EK irányelveinek követelményeit.

## Használat

### Előkészítés

- Őrizze meg a csomagolóanyagot, hogy később biztonságosan tudja tárolni vagy szállítani a készüléket.

- ▶ Ellenőrizze a szállítmány hiánytalanságát.
- ▶ Vizsgálja meg az összes alkatrészt az esetleges szállítási károk szempontjából.

### Biztonság



#### Figyelem! A helytelen áramellátás károsodáshoz vezet.

- ▶ A készüléket kizárólag az adattáblán megadott feszültséggel szabad üzemeltetni.

### Az akkumulátor feltöltése

1. Dugja a dugaszolható tápegység készülécsatlakoztató dugaszát töltőtálp hüvelyébe (4Ⓜ ábra).



- Feltöltés céljából a készülék közvetlenül is összekapcsolható a dugaszolható tápegységgel (2Ⓜ/Ⓞ ábra).
- Az intelligens töltésvezérlő megakadályozza az akkumulátor túltöltődését.

2. Dugja be a tápegységet a hálózati csatlakozóaljzatba (4Ⓞ ábra).
3. Kapcsolja ki a készüléket a be-/kikapcsolóval (3. ábra).
4. Állítsa a készüléket a töltőtálpba vagy kapcsolja össze azt közvetlenül a kapcsolóüzemű dugasztápegységgel (2. ábra, Ⓜ/Ⓞ). Megkezdődik a töltési folyamat.



- Töltés közben zölden villog a be-/kikapcsoló töltésellenőrző kijelzője.
- Miután kiveszik a készüléket a töltőtálpból, a töltésellenőrző kijelző kialszik (energiatakarékos üzemmód).

5. Amint az akkumulátor teljesen feltöltődött, a be-/kikapcsoló töltésellenőrző kijelzője zöld színnel világít.

### Akkumulátoros üzem

1. Kapcsolja be a készüléket a be-/kikapcsolóval, a használat után pedig kapcsolja ki azt (3. ábra).



- Amint az akkumulátor maradék kapacitása 5% alá csökken, a be-/kikapcsoló kapacitáskijelzője zöld színnel villogni kezd Az akkumulátorokat újból kell feltölteni.
- A kapacitáskijelző pontossága növelhető azáltal, hogy a készülék akkumulátorát időről időre teljesen lemerítjük, majd egy megszakítás nélküli töltési folyamatban teljesen feltöltjük azt.
- A vágófej elégtelen karbantartása esetén a működési idő jelentősen csökkenhet.

2. A használatot követően kapcsolja ki a készüléket a be-/kikapcsolóval (3. ábra).

### Használat hálózatról



#### Figyelem! A hajvágógép állandóan bedugott dugaszolható tápegységgel történő használatából károk adódhatnak.

- A hajvágógép nem való állandóan bedugott dugaszolható tápegységgel történő használatra (hálózatról történő használatra). A dugaszolható tápegység csatlakozókábelét nem a tartós üzem mechanikai igénybevételére méretezték.
- ▶ A hálózatról történő használat csak rövid ideig, üres akkumulátor esetén ajánlott.

1. Dugja a dugaszolható tápegység készülécsatlakozó dugaszát a készülék aljzatába (2Ⓜ ábra).
2. Dugja be a tápegységet a hálózati csatlakozóaljzatba (2Ⓞ ábra).
3. A használatot követően kapcsolja ki a készüléket a be-/kikapcsolóval (3. ábra).

## Kezelés

### Hajvágás fésűtoldattal

A készülék használható fésűtoldattal is.

- ▶ A vágási hossz beállításához a fésűtoldat több bekattintható fokozatba is eltolható (6. ábra, Ⓜ/ Ⓞ).
- ▶ Ha a fésűtoldatot minél jobban a vágófejre nyomjuk, annál rövidebb lesz a vágási hossz.

### A fésűtoldat felhelyezése/levétele

1. Tolja a fésűtoldatot kattanásig a vágófejre, a nyíl irányába (5Ⓜ ábra).
2. A fésűtoldatot a nyíl irányába tolvaa (5Ⓞ ábra) lehet leszerelni.

## Karbantartás



#### Vigyázat! Szakszerűtlen kezelés okozta sérülések és anyagi károk.

- ▶ A tisztítási és karbantartási munkákat megelőzően kapcsolja ki a készüléket, és válassza le azt az áramforrásról.

### Tisztítás és ápolás



#### Veszély! Áramütés folyadék behatolása miatt.

- ▶ A készüléket nem szabad vízbe meríteni!
- ▶ Ügyeljen arra, nehogy folyadék kerüljön a készülék belsejébe.





**Figyelem! Maró hatású vegyszerek okozta károsodás.**

A maró hatású vegyszerek megrongálhatják a készüléket és a tartozékokat.

- ▶ Oldószerek vagy súroló hatású tisztítószer használata tilos!
- ▶ Kizárólag a gyártó által ajánlott tisztítószer és vágófej-olajjal használja.





A tartozékok és a pótalkatrészek beszerezhetők a márkakereskedőtől vagy szervizközpontjainkban.

- ▶ Vegye le a fésűtoldatot (5  ábra) és hajtsa le a vágófejet a házról (7  ábra). A tisztítókefével távolítsa el a maradék hajat a burkolat nyílásából és a vágófejről (8. ábra).
- ▶ A készüléket csak puha, esetleg enyhén nedves törlerönggyel szabad letörölni.
- ▶ Olajozza be a vágófejet vágófej-olajjal (9. ábra).



- ▶ A jó és tartós vágási teljesítmény érdekében fontos, hogy a vágófejet gyakran olajozzák.
- ▶ Amennyiben hosszú használati időt követően a vágási teljesítmény a rendszeres tisztítás és olajozás ellenére romlana, úgy a vágófejet ki kell cserélni.

**A vágófej cseréje**

1. Tolja el a vágófejet a háztól a nyíl irányába (7  ábra). Vegye le a vágófejet.
2. A visszahelyezéshez tegye a vágófejet a horoggal a házon található befogadó nyílásba, és kattanásig nyomja azt a házhoz (7  ábra).

**Hibaelhárítás****A vágófej rosszul vág vagy tépi a hajat**

Ok: A vágófej bepiszkolódott vagy elkopott.

- ▶ Tisztítsa meg és olajozza be a vágófejet. Ha ez nem szünteti meg a problémát, akkor cserélje ki a vágófejet.

**Bőrsérülés**

Ok: Túl erősen nyomja a készüléket a bőrre.

- ▶ Bőrközei vágáskor csökkentse a nyomóerőt.

Ok: Sérült vágófej.

- ▶ Ellenőrizze, hogy használat közben megrongálódtak-e a foghegyek és adott esetben cserélje ki a vágófejet.

**Túl rövid az akkumulátor működési ideje**

Ok: A piszkos vagy olajozatlan vágófej jelentősen csökkentheti az akkumulátor rendelkezésre álló működési idejét!

- ▶ Gondosan tisztítsa meg és olajozza be a vágófejet. Ha az akkumulátor működési ideje ennek ellenére mégis túl rövid, akkor az akkumulátor élettartama vélhetően hamarosan lejár.

Ok: Pontatlanul működik a kapacitáskijelző.

- ▶ Teljesen merítse le a készülék akkumulátorát, majd egy megszakítás nélküli töltési folyamatban ismét teljesen töltsse fel azt.

**A töltésellenőrző kijelző nem világít**

Ok: A készüléket rosszul helyezték a töltőtálpba.

- ▶ Gondoskodjon róla, hogy a készüléket megfelelően pozícionálják a töltőtálpban.

Ok: Piszkos a készülék csatlakozóhüvelyébe.

- ▶ Tisztítsa meg a készülékcsatlakozó hüvelyt.

Ok: Áramellátási hiba.

- ▶ Ellenőrizze, hogy kifogástalan-e az érintkezés a dugaszolható tápegység és a csatlakozóaljzat között.
- ▶ Vizsgálja meg a hálózati csatlakozóvezetékét az esetleges sérülések szempontjából.

Ha nem tudja megszüntetni a problémát e tudnivalók segítségével, akkor forduljon szervizközpontunkhoz. Semmiképpen ne próbálja saját maga javítani a készüléket!

**Elszállítás hulladékként****Vigyázat! Környezeti károk szabálytalan hulladékkezelés esetén.**

- ▶ A hulladékként való elszállítást megelőzően az akkumulátorokat ki kell sütni!
- ▶ A hulladékként való szabályos elszállítás a környezetvédelmet szolgálja és megakadályozza az emberre, illetve a környezetre gyakorolt esetleges káros hatásokat.

A készülék hulladékként való elszállításakor vegye figyelembe a mindenkorai törvényes előírásokat.

**Információk elektromos és elektronikus készülékek európai****közösségen belüli hulladékként való elszállítására vonatkozóan:**

Az európai közösségen belül az elektromos üzemi készülékek hulladékként való elszállítását a kiszolgált elektronikus készülékekről szóló 2012/19/EK sz. EU irányelvben (WEEE) alapuló nemzeti rendelkezések szabályozzák. Ennek megfelelően a készüléket a továbbiakban nem szabad kommunális vagy háztartási hulladékként kezelni. A készüléket ingyenesen átveszik a települési gyűjtőhelyeken, ill. a hulladékgyűjtő udvarokban. A termék csomagolása újrahasznosítható anyagokból készült. Ezeket az anyagokat környezetbarát módon ártalmatlanítsa és szállítsa el azokat újrahasznosításra.

## Navodila za uporabo (prevod)

## Aparat za striženje las na omrežni / akumulatorski pogon tip 1584 A

## Splošni napotki za uporabnika

## Informacije o uporabi varnostnih napotkov in navodil za uporabo

- ▶ Upoštevajte ločene varnostne napotke v navodilih za uporabo v priloženi dokumentaciji.
- ▶ Pred prvo uporabo aparata morate v celoti prebrati in razumeti varnostne napotke in navodila za uporabo.
- ▶ Varnostne napotke in navodila za uporabo obravnavajte kot del izdelka in jih skrbno shranite na dostopnem mestu.
- ▶ V naših servisnih centrih lahko zaprosite za varnostne napotke in navodila za uporabo v PDF obliki. Za izjavo o skladnosti ES v drugih uradnih jezikih ES lahko zaprosite pri naših servisnih centrih.
- ▶ Pri oddaji aparata tretji osebi priložite ta navodila za uporabo in varnostne napotke.

## Razlaga simbolov in napotkov

Naslednje simbole in oznake za nevarnost lahko v teh navodilih za uporabo najdemo na napravah ali na embalaži.

**NEVARNOST**

Nevarnost zaradi električnega udara z možnostjo hudih telesnih poškodb ali smrti.

**NEVARNOST**

Nevarnost eksplozije z možnostjo hudih telesnih poškodb ali smrti.

**NEVARNOST**

Tveganje, povezano z uporabo vnetljivih snovi. Nevarnost zaradi požara s posledično možnimi težkimi telesnimi poškodbami ali celo smrtjo.

**OPOZORILO**

Opozorilo na možnost telesnih poškodb ali zdravstvenega tveganja.

**POZOR**

Napotek na nevarnost materialne škode.



Napotek s koristnimi informacijami in nasveti.

- ▶ Od vas se pričakuje dejanje.

1. Ta dejanja opravite v opisanem zaporedju.
- 2.
- 3.

## Opis izdelka

## Opis delov (sl. 1)

- A Strižni nastavek
- B Stikalo za vklop / izklop s kontrolnim prikazom polnjenja in prikazom napoljenosti
- C Vtičnica na aparatu
- D Stojalo za polnjenje
- E Vtičnica na stojalu za polnjenje
- F Česalni nastavek
- G Vtični napajalnik
- H Omrežni vtič aparat
- I Čistilna krtača
- J Olje za strižni nastavek

## Tehnični podatki

## Ročni aparat

Pogon:	enosmerni motor
Akumulator:	Li-Ionski akumulator
Čas polnjenja akumulatorja:	pribl. 60 minut
Kapaciteta akumulatorja:	do 120 minut
Mere (D x Š x V):	138 x 32 x 34 mm
Teža:	pribl. 122 g
Raven oddanega zvočnega tlaka:	maks. 60 dB(A) na razdalji 25 cm
Tresljlaji:	< 2,5 m/s <sup>2</sup>

## Stojalo za polnjenje

Mere	
s priborom (Š x D x V):	72 x 96 x 60 mm
Teža:	60 g

## Vtični napajalnik

Tip:	adapter 6000
Moč:	maks. 12 W
Delovna napetost:	100 – 240 V AC / 50/60 Hz

Obratovalni pogoji	
Temperatura okolice:	0°C – +40°C

Aparat je opremljen z zaščitno izolacijo in zaščitni pred radijskimi motnjami. Izpolnjuje zahteve Direktive EU o elektromagnetni združljivosti 2014/30/EU in Direktive o strojih 2006/42/ES.

## Uporaba

### Prilava

- Shranite embalažo zaradi varnega skladiščenja ali transporta.

- ▶ Preverite popolnost obsega dobave.
- ▶ Preverite, ali so se deli poškodovali med transportom.

### Varnost



#### **Pozor! Poškodbe zaradi napačne napajalne napetosti.**

- ▶ Aparat sme delovati izključno z napetostjo, navedeno na tipski ploščici.

### Polnjenje akumulatorja

- Vtaknite vtič za priključek aparata na vtičnem napajalniku v pušo na polnilni postaji (sl. 4ⓐ).



- Aparat lahko polnite tudi tako, da ga neposredno povežete s priključnim kablom (sl. 2ⓐ/ⓑ).
- Inteligentno upravljanje polnjenja preprečuje, da bi se akumulator preveč napolnil.

- Omrežni vtič na napajalniku vtaknite v vtičnico (sl. 4ⓐ).
- S stikalom za vklop/izklop izklopite aparat (sl. 3).
- Postavite aparat v stojalo za polnjenje ali pa ga neposredno povežite z napajalnim kablom (sl. 2ⓐ/ⓑ). Postopek polnjenja začne.



- Med polnjenjem utripa zeleni kontrolni prikaz polnjenja stikala za vklop / izklop.
- Po odstranitvi aparata iz stojala za polnjenje kontrolni prikaz polnjenja ugasne (varčni način).

- Takoj, ko je akumulator popolnoma napolnjen, sveti kontrolni prikaz polnjenja stikala za vklop / izklop zeleno.

### Akumulatorsko napajanje

- S stikalom za vklop / izklop aparat vklopite in ga po uporabi izklopite (sl. 3).



- Takoj, ko je preostala kapaciteta akumulatorja < 5%, začne prikaz napoljenosti stikala za vklop / izklop utripati zeleno. Tedaj ponovno polnite akumulator.
- Natančnost prikaza napoljenosti se lahko zviša, če se aparat od časa do časa popolnoma izprazni in se nato z neprekinjenim napajanjem spet popolnoma napolni.
- V primeru nezadostne nege strižnega nastavka se lahko čas delovanja bistveno skrajša.

- Po uporabi izklopite aparat s stikalom za vklop/izklop (sl. 3).

### Omrežno napajanje



#### **Pozor! Možne poškodbe v primeru uporabe aparata za striženje las, ki je trajno pritrjen na vtični napajalnik (omrežno napajanje).**

Aparat za striženje las ni namenjen za delo s stalno povezavo na vtični napajalnik (omrežno napajanje). Priključni kabel na vtičnem napajalniku ne more ravnati mehanske obremenitve v tekočem delu.

- ▶ Delovanje z omrežnim napajanjem se priporoča samo za kratek čas, ko je baterija izpraznjena.

- Vtaknite vtič za priključek aparata na vtičnem napajalniku v pušo na polnilni postaji (sl. 2ⓐ).
- Omrežni vtič na napajalniku vtaknite v vtičnico (sl. 2ⓐ).
- Po uporabi izklopite aparat s stikalom za vklop/izklop (sl. 3).

### Upravljanje

#### Striženje s česalnim nastavkom

Aparat lahko uporabljate tudi s česalnim nastavkom.

- ▶ Za nastavitve dolžine striženja lahko česalni nastavek nastavite v več zaskočnih položajev (sl. 6ⓐ/ⓑ).
- ▶ Dlje ko potisnete česalni nastavek na strižni nastavek, krajša je dolžina striženja.

#### Namestitvev / odstranitvev česalnega nastavka

- Česalni nastavek potisnite na strižni nastavek v smeri puščice (sl. 5ⓐ), da se zaskoči.
- Česalni nastavek odstranite tako, da ga potisnete v smeri puščice (sl. 5ⓑ).

### Vzdrževanje



#### **Opozorilo! Telesne poškodbe in materialna škoda zaradi nestrokovne uporabe.**

- ▶ Izklopite aparat in izvlecite vtič iz vtičnice, preden začnete s čiščenjem in vzdrževanjem.

### Čiščenje in nega



#### **Nevarnost! Električni udar zaradi vdora tekočine.**

- ▶ Ne potaplajte aparata v vodo!
- ▶ Ne dovolite vdora tekočine v notranjost aparata.



#### **Pozor! Poškodbe zaradi agresivnih kemikalij.**

- Agresivne kemikalije lahko poškodujejo aparat in pribor.
- ▶ Ne uporabljajte topil in abrazivnih čistil.
- ▶ Uporabljajte izključno čistila in olje za strižni nastavek, ki jih priporoča proizvajalec.



Nadomestne dele in pribor lahko nabavite pri svojem trgovcu ali v naših servisnih centrih.

- ▶ Snemite česalni nastavek (sl. 5 Ⓞ) in preklopite strižni nastavek stran od ohišja (sl. 7 Ⓞ). S čistilno krtačo odstranite ostanke las iz odprtine v ohišju in s strižnega nastavka (sl. 8).
- ▶ Aparat obrišite le z mehko, morda nekoliko navlaženo krpo.
- ▶ Strižni nastavek naoljite z oljem za strižni nastavek (sl. 9).



- ▶ Za dobro in dolgotrajno delovanje strižnega aparata je pomembno, da pogosto naoljite strižni nastavek.
- ▶ Če se po daljši uporabi zmogljivost strižnega aparata zmanjša, kljub rednemu čiščenju in mazanju, morate zamenjati strižni nastavek.

### Zamenjava strižnega nastavka

1. Strižni nastavek lahko odstranite, če ga potisnete z ohišja v smeri puščice (sl. 7 Ⓞ). Snemite strižni nastavek.
2. Na strižni nastavek ga ponovno namestite tako, da nastavite kavelj na nastavek v ohišju in ga potisnete na ohišje, da se zaskoči (sl. 7 Ⓞ).

### Odprava težav

#### Strižni nastavek slabo striže ali čuka

Vzrok: Strižni nastavek je umazan ali obrabljen.

- ▶ Očistite in naoljite strižni nastavek. Če to ne pomaga, zamenjajte strižni nastavek.

#### Poškodbe kože

Vzrok: Prevelik pritisk na kožo.

- ▶ Zmanjšajte pritisk pri striženju blizu kože.

Vzrok: Strižni nastavek je poškodovan.

- ▶ Preverite, ali so se konice zobnikov pri uporabi poškodovale in strižni nastavek po potrebi zamenjajte.

#### Akumulator je preveč izprazen

Vzrok: Strižni nastavek, ki je umazan ali ni naoljen bistveno skrajša razpoložljiv čas akumulatorjev!

- ▶ Temeljito očistite in naoljite strižni nastavek. Če bi razpoložljivi čas akumulatorjev vendarle bil prekratek, se akumulatorji verjetno približujejo koncu njihove življenjske dobe.

Vzrok: Prikaz napolnjenosti natančen

- ▶ Aparat popolnoma izpraznite in ga nato z neprekinjenim napajanjem ponovno popolnoma napolnite.

#### Kontrolni prikaz polnjenja ne sveti

Vzrok: Naprava ni pravilno nameščena na stojalu za polnjenje.

- ▶ Zagotovite, da je aparat pravilno nameščen na stojalu za polnjenje.

Vzrok: Vtičnica na aparatu je umazana.

- ▶ Očistite vtičnico na aparatu.

Vzrok: Napaka na viru napetosti.

- ▶ Preverite brezhibnost stikov med vtičem in vtičnico.
- ▶ Preverite napajalni kabel glede morebitnih poškodb.

Če težave s temi napotki ne morete odpraviti, vas prosimo, da se obrnete na naš servisni center. Nikakor ne smete poskušati sami popraviti aparat!

### Odstranjevanje



#### Pozor! Okoljska škoda v primeru napačnega odstranjevanja.

- ▶ Pred odstranitvijo izpraznite akumulatorje!
- ▶ S pravilnim odstranjevanjem varujemo okolje in preprečujemo možne škodljive vplive na ljudi in okolje.

Pri odstranjevanju aparata upoštevajte veljavne zakonske predpise.

#### Informacije o odstranjevanju električnih in elektronskih naprav v Evropski skupnosti:



v Evropski skupnosti je odstranjevanje aparatov na električni pogon urejeno z nacionalnimi predpisi, ki temeljijo na evropski Direktivi 2012/19/ES o odpadnih elektronskih napravah (WEEE). Poslej naprav ni več dovoljeno odlagati med komunalne ali gospodinjne odpadke. Aparat bodo brezplačno sprejeli na komunalnih zbirnih centrih oz. v zbiralnicah surovin. Embalaža je izdelana iz materiala, ki ga je mogoče reciklirati. Odlagajte jo na okolju prijazen način in jo reciklirajte.

## Manual de utilizare (traducere)

## Mașină de tuns model 1584 A cu alimentare la priză/acumulator

## Indicații generale pentru utilizator

## Informații privind utilizarea instrucțiunilor de siguranță și a celor de utilizare

- ▶ Pe lângă acest manual de utilizare respectați și instrucțiunile de siguranță separate precum și toate fișele indicatoare livrate.
- ▶ Înainte de a pune aparatul în funcțiune pentru prima oară, instrucțiunile de siguranță și de folosire trebuie citite și înțelese integral.
- ▶ Manualul de utilizare și instrucțiunile de siguranță reprezintă o parte integrantă a produsului și trebuie să fie păstrat cu grijă și ținut la îndemână.
- ▶ Instrucțiunile de siguranță și manualul de utilizare poate fi solicitat și sub formă de fișier PDF în centrul de service. Declarația de conformitate CE poate fi solicitată și în alte limbi oficiale ale UE de la service-ul nostru.
- ▶ Instrucțiunile de siguranță și de utilizare trebuie să însoțească aparatul dacă acesta se transmite mai departe la terți.

## Clarificări simboluri și indicații

Următoarele simboluri și cuvinte semnal sunt utilizate în acest manual de utilizare, pe aparat sau pe ambalaj.

**PERICOL**

Pericol de electrocutare având ca urmări răniri corporale grave sau decesul.

**PERICOL**

Pericol de explozie cu posibile urmări de răniri grave sau moarte.

**PERICOL**

Pericol prin utilizarea materialelor inflamabile. În caz de incendiu, urmările pot fi răniri grave sau decesul.

**AVERTISMENT**

Avertizare în cazul unei posibile răniri sau al unui risc asupra sănătății.

**ATENȚIE**

Indicație asupra pericolului de daune materiale.



Indicație cu informații utile și sfaturi.

- ▶ Veți fi solicitați să efectuați o acțiune.

1. Efectuați aceste acțiuni în ordinea descrisă.
- 2.
- 3.

## Descriere produs

## Denumirea pieselor (Fig. 1)

- A Set de cuțite
- B Întrerupător pornire/oprire cu indicator de încărcare și afișaj capacitiv
- C Mufă aparat
- D Suport încărcător
- E Mufă suport încărcător
- F Bloc de piepteni
- G Alimentator rețea cu ștecăr
- H Fișă de conectare la aparat
- I Periuță de curățat
- J Ulei pentru setul de cuțite

## Date tehnice

## Aparat portabil

Mecanism:	Motor DC
Acumulatori:	Acumulator Li-Ion
Temp de încărcare acumulator:	aprox. 60 de minute
Durata de funcționare acumulator:	până la 120 de minute
Dimensiuni (L x B x H):	138 x 32 x 34 mm
Greutate:	cca. 122 g
Nivelul de presiune acustică:	max. 60 dB(A) @ 25 cm
Vibrare:	< 2,5 m/s <sup>2</sup>

## Suport încărcător

Măsurii	
Du accesorii (L x L x Î):	72 x 96 x 60 mm
Greutate:	60 g

## Alimentator rețea cu ștecăr

Model:	Adaptor 6000
Putere:	max. 12 W
Tensiune de funcționare:	100 – 240 V AC / 50/60 Hz

## Condiții de funcționare

Ambient:	0°C – +40°C
----------	-------------

Aparatul este prevăzut cu izolație de protecție și antiparazitare. Acesta îndeplinește cerințele Directivei UE privind compatibilitatea electromagnetică 2014/30/UE și Directiva privind echipamentele tehnologice 2006/42/CE.

## Funcționare

### Prețare

- ! Păstrați ambalajul original pentru o depozitare ulterioară sau pentru transport.

- ▶ Verificați ca livrarea să fie completă.
- ▶ Controlați fiecare piesă să nu aibă daune de transport.

### Siguranță

#### ! Atenție! Daune din cauza alimentării cu tensiune necorespunzătoare.

- ▶ Alimentați aparatul doar cu tensiunea indicată pe plăcuța de tip a aparatului.

### Încărcarea acumulatorului

1. Introduceți fișa de conectare a alimentatorului cu ștecăr în mufa de încărcare aparatului (fig. 4Ⓞ).

- !
  - Aparatul poate fi conectat și direct cu alimentatorul cu ștecăr pentru încărcare (fig. 2Ⓞ/Ⓞ).
  - Printr-un control inteligent de încărcare, se va evita supraîncărcarea acumulatorului.

2. Introduceți alimentatorul cu ștecăr în priză (fig. 4Ⓞ).
  3. Deconectați aparatul folosind întrerupătorul pornit/oprit (fig. 3).
  4. Așezați aparatul în stația de încărcare sau conectați-l direct la rețeaua de alimentare prin alimentatorul cu ștecăr (Fig. 2Ⓞ/Ⓞ).
- Începe încărcarea.

- !
  - În timpul procesului de încărcare indicatorul de încărcare întrerupătorului pornit/oprit clipește verde.
  - După scoaterea aparatului din stația de încărcare, indicatorul de încărcare se stinge (mod de economie curent).

5. Imediat ce bateria este complet încărcată, indicatorul de încărcare al întrerupătorului pornit/oprit clipește verde.

### Funcționarea cu acumulator

1. Conectați aparatul de la întrerupătorul pornit/oprit și, după folosire, deconectați-l de la același întrerupător (fig. 3).

- !
  - Dacă acumulatorul mai are o capacitate reziduală de < 5%, afișajul capacitiv al întrerupătorului pornit/oprit clipește verde. Este necesară reîncărcarea acumulatorului.
  - Precizia afișajului coactiv poate fi crescută prin descărcarea completă a aparatului din când în când și apoi încărcat complet printr-o procedură fără întrerupere.
  - Dacă setul de cuțite nu este îngrijit corespunzător, durata de viață a aparatului se reduce sensibil.

2. Deconectați aparatul de la întrerupătorul pornit/oprit (fig. 3).

## Funcționarea de la rețea



### Atenție! Defecțiuni prin utilizarea mașinii de tuns cu adaptor permanent conectat la priză (alimentare de la rețea).

Utilizarea mașina de tuns cu adaptor permanent conectat la rețea (alimentare de la rețea) nu este posibilă. Cablul de racord al adaptorului nu a fost conceput pentru solicitare mecanică la utilizare continuă.

- ▶ Alimentarea de la rețea este recomandată doar pe perioade scurte, în cazul unui acumulator gol.

1. Introduceți fișa de conectare a alimentatorului cu ștecăr în mufa aparatului (fig. 2Ⓞ).
2. Introduceți alimentatorul cu ștecăr în priză (fig. 2Ⓞ).
3. Deconectați aparatul de la întrerupătorul pornit/oprit (fig. 3).

## Folosire

### Tunderea cu blocul de piepteni

Aparatul poate fi utilizat și cu un bloc de piepteni.

- ▶ Blocul de piepteni se poate regla în mai multe trepte, prin care se setează lungimea de tăiere (fig. 6Ⓞ/Ⓞ).
- ▶ Cu cât se glisează mai mult blocul de piepteni, cu atât se micșorează lungimea de tăiere.

### Montarea / demontarea pieptenilor detașabili

1. Împingeți blocul de piepteni prin glisare, în sensul indicat de săgeată, pe setul de cuțite (fig. 5Ⓞ) până se fixează.
2. Blocul de piepteni se detașează prin glisare în sensul săgeții (fig. 5Ⓞ).

## Întreținere



### Avertisment! Răniri și daune prin manipulare neadecvată.

- ▶ Opriți aparatul înainte de lucrările de întreținere și curățare și deconectați-l de la alimentarea electrică.

### Curățare și îngrijire



### Pericol! Electrocutare prin penetrare de lichide.

- ▶ Nu scufundați aparatul în apă!
- ▶ Nu lăsați lichide să penetreze în aparat.



### Atenție! Deteriorare cauzată de substanțe chimice agresive.

- Substanțele chimice agresive pot deteriora aparatul și accesoriile.
- ▶ Nu folosiți soluții sau agenți abrazivi.
- ▶ Folosiți exclusiv produse de curățare și ulei pentru lame recomandate de către producător.



Puteți procura accesoriile și piesele de schimb de la distribuitorul dvs. sau de la centrul nostru de service.

- ▶ Scoateți pieptenele detașabil după fiecare folosire (fig. 5Ⓢ) și desprindeți setul de cuțite de aparat (fig. 7Ⓢ). Îndepărtați resturile de păr din deschiderea carcasei și setul de cuțite cu ajutorul periuței (fig. 8).
- ▶ Ștergeți aparatul numai cu o lavetă moale, eventual ușor umezită.
- ▶ Ungeți setul de lame doar cu ulei pentru setul de lame (fig. 9).



- ▶ Pentru o capacitate de tăiere eficientă și de durată este important ca setul de cuțite să fie uns frecvent.
- ▶ Dacă după o durată îndelungată de utilizare capacitatea de tăiere se reduce, chiar dacă aparatul a fost curățat și uns în mod regulat, setul de cuțite trebuie înlocuit.

### Înlocuirea setului de cuțite

1. Îndepărtați setul de cuțite de pe carcasă, împingându-l în sensul săgeții (fig. 7Ⓢ). Înălțurați setul de cuțite.
2. Pentru montarea la loc a setului de cuțite, îl aranjați cu cârligul în elementul de prindere în carcasă și îl împingeți spre carcasă până la blocare (fig. 7Ⓢ).

### Înlăturarea problemelor

#### Setul de cuțite taie prost sau ciupește

Cauză: Setul de cuțite este murdar sau uzat.

- ▶ Curățați și ungeți cu ulei setul de cuțite. În cazul în care prin aceasta nu se remediază problema înlocuiți setul de cuțite.

#### Rănirea pielii

Cauză: Apăsare prea puternică pe piele.

- ▶ Atunci când tundeți foarte scurt, reduceți presiunea de apăsare pe piele.

Cauză: Set de cuțite defect.

- ▶ Controlați dacă au fost deteriorate vârfulurile dinților în timpul utilizării și eventual înlocuiți setul de cuțite.

#### Durata acumulatorilor este prea scurtă

Cauză: Un set de cuțite murdar și neuns cu ulei reduce semnificativ durata disponibilă de funcționare a acumulatorilor!

- ▶ Curățați cu grijă și ungeți cu ulei setul de cuțite. Dacă durata de funcționare a bateriilor este prea scurtă, cel mai probabil acumulatorii sunt aproape epuizați.

Cauză: Afișajul capacitiv imprecis

- ▶ Descărcați complet aparatul și încărcăți-l, apoi, printr-un proces de încărcare fără întreruperi până la capacitate completă.

#### Afișajul de control al încărcării nu se aprinde

Cauză: Aparatul nu este poziționat corect în încărcător.

- ▶ Asigurați-vă că aparatul este poziționat corect în încărcător.

Cauză: Mufa aparatului este murdară.

- ▶ Curățați mufa aparatului.

Cauză: Alimentare cu curent defectuoasă.

- ▶ Asigurați-vă că există un contact perfect între alimentatorul cu ștecăr și priză.
- ▶ Verificați cablul de alimentare să nu aibă defecte.

Dacă problema nu se poate rezolva cu aceste instrucțiuni, contactați centrul nostru de service. Nu încercați să reparați aparatul pe cont propriu!

### Eliminare



**Precauție! În caz de eliminare necorespunzătoare mediul poate fi dăunat.**

- ▶ Descărcați complet acumulatorii înainte de eliminare!
- ▶ Eliminarea corectă protejează mediul și previne posibile efecte dăunătoare asupra omului și mediului.

La eliminarea aparatului, respectați normele corespunzătoare.

#### Informație privind eliminarea aparatelor electrice și electronice în comunitatea europeană:



În cadrul Comunității europene, în cazul aparatele cu funcționare electrică, eliminarea este reglementată prin norme naționale, care se bazează pe directiva UE 2012/19/CE referitoare la aparatele electronice uzate (WEEE). Astfel nu este permisă eliminarea aparatului la gunoierul menajer. Aparatul este preluat de către punctele locale de colectare și reciclare. Ambalajul produsului este realizat din materiale reciclabile. Eliminați-le în mod ecologic și duceți-le la reciclat.

## Инструкция за експлоатация (превод)

### Машинка за подстригване тип 1584 А със зареждане от мрежата / акумулатор

#### Общи указания за ползване

##### Информация за ползване на указанията за безопасност и на упътването

- ▶ Освен това упътване съблюдавайте и отделното упътване с указанията за безопасност както и другите доставени помощни указания.
- ▶ Преди да ползвате уреда за първи път трябва да прочетете и да разберете цялото упътване и указанията за безопасност.
- ▶ Гледайте на указанията за безопасност и на упътването като на част от уреда и ги съхранявайте добре на достъпно място.
- ▶ Това упътване и указанията за безопасност могат да бъдат получени и като PDF-файл от центъра за обслужване на клиенти. Декларацията за съответствие на Европейския съюз може да бъде получена и на други езици на ЕС от центъра за обслужване на клиенти.
- ▶ При предаване на уреда на други прилагайте упътването и указанията за безопасност.

#### Обяснения на символите и указанията

Следните символи и сигнални думи се използват в това упътване за работа, на уреда или на опаковката.



##### ОПАСНОСТ

Опасност от токов удар с вероятност за тежки телесни повреди или смърт.



##### ОПАСНОСТ

Опасност от експлозия с вероятност за тежки телесни повреди или смърт.



##### ОПАСНОСТ

Опасност при употреба на възпламеняеми вещества. При пожар са възможни тежки телесни наранявания или смърт.



##### ПРЕДУПРЕЖДЕНИЕ

Предупреждение за евентуално телесно нараняване или за опасност за здравето.



##### ВНИМАНИЕ

Указание за опасност от материални щети.



Указание за полезна информация и съвети.

- ▶ Вие се призовавате за дадено действие.

1. Извършете тези действия в посочената последователност.
- 2.
- 3.

#### Описание на продукта

##### Описание на частите (фиг. 1)

- A Ножчета
- B Вкл./Изкл. бутон с индикатор на нивото за зареждане и показание на капацитета
- C Щепсел на уреда
- D Стойка за зареждане
- E Щепсел на стойката за зареждане
- F Приставка гребен
- G Щекер на адаптера
- H Щекер за подаване на напрежение
- I Четка за почистване
- J Масло за ножчетата

#### Технически данни

##### Ръчен уред

Задвижване:	DC-двигател
Акумулатор:	Li-ION-акумулатор
Време на зареждане на акумулатора:	около 60 минути
Продължителност на работа на акумулатора:	до 120 минути
Размери (Д x Ш x В):	138 x 32 x 34 mm
Тегло:	около 122 g
Ниво на звуковата емисия:	макс. 60 dB(A) @ 25 cm
Вибрация:	< 2,5 m/s <sup>2</sup>

##### Стойка за зареждане

Размери с аксесоари (Ш x Д x В):	72 x 96 x 60 mm
Тегло:	60 g

##### Щекер на адаптера

Тип:	Адаптер 6000
Консумирана мощност:	макс. 12 W
Работно напрежение:	100 – 240 V AC / 50/60 Hz

##### Условия на работа

Околна среда:	0°C – +40°C
---------------	-------------

Уредът е със защитна изолация и не смущава радиообхвата. Той съответства на директивата на ЕС за електромагнитна поносимост 2014/30/ЕС и на директивата за машини 2006/42/ЕО.



## Начин на ползване

### Подготовка

-  Запазете опаковката за по-късно съхраняване или транспорт.

- ▶ Проверете съдържанието на доставката.
- ▶ Проверете частите за евентуални повреди от транспорт.

### Безопасност



#### Внимание! Щети от неправилно захранващо напрежение.

- ▶ Захранвайте уреда само с променливо напрежение, посочено на типовата табелка на уреда.

### Зареждане на акумулатора

1. Включете захранващият кабел на уреда от адаптера в буксата за зареждане на уреда (E) (фиг. 4ⓐ).



- Уредът може и директно да се свърже с адаптера за зареждане (фиг. 2ⓐ/ⓑ).
- Чрез един интелигентен магнит за зареждане се предотвратява презареждане на акумулатора.

2. Включете адаптерния щекер в контакта към мрежата (фиг. 4ⓑ).
3. Изключете с бутон за включване/изключване уреда (фиг. 3).
4. Поставете уреда в стойката за зареждане или го свържете директно с кабела на адаптера (фиг. 2ⓐ/ⓑ). Започва зареждането.



- По време на зареждането мига показанието на нивото за зареждане на бутона за включване/изключване.
- След вземане на уреда от стойката за зареждане изгасва показанието на индикатора за зареждане (икономичен режим).

5. Щом акумулаторът се зареди напълно, индикацията свети зелено.

### Работа с акумулатор

1. С бутон за включване/изключване включете уреда и след употреба го изключете (фиг. 3).



- Когато акумулаторът достигне остатъчен капацитет < 5%, започва да мига зелено показанието за капацитета на бутона вкл./изкл. Необходимо е ново зареждане на акумулатора.
- Точността на показанието за капацитета може да бъде повишено, като от време на време акумулаторът се разрежда напълно и после се зарежда напълно без прекъсване.
- При недостатъчна грижа за ножчетата може значително да се скъси времето на ползване на уреда.

2. С бутон за включване/изключване изключете уреда (фиг. 3).

### Работа със захранване от мрежата



#### Внимание! Повреди поради непрекъснато ползване на машинката за подстригване с включен в мрежата кабел.

Не е предвидено непрекъснато ползване на машинката за подстригване с включен в мрежата кабел. Кабелът за захранване от мрежата не е предвиден за механично натоварване при постоянен режим на работа.

- ▶ Препоръчва се да се работи така само кратко, в случай че е празен акумулатора.

1. Включете захранващият кабел на уреда от адаптера в буксата на уреда (фиг. 2ⓑ).
2. Включете адаптерния щекер в контакта към мрежата (фиг. 2ⓑ).
3. С бутон за включване/изключване изключете уреда (фиг. 3).

### Обслужване

#### Подстригване с приставка гребен

Уредът може да се ползва и с приставка гребен.

- ▶ За настройване на дължината на подстригване приставката гребен има няколко степени (фиг. 6ⓐ/ⓑ).
- ▶ Колкото по-навътре е дръпнат гребенът към ножчетата, толкова дължината на рязане е по-къса.

#### Поставяне и смъкване на приставката гребен.

1. Плъзнете приставката гребен по посока на стрелката по ножчетата (фиг. 5ⓐ) докато изскрака.
2. Приставката гребен може да се махне по посока на стрелката (фиг. 5ⓑ).

### Поддръжка



#### Предупреждение! Наранявания и материални щети вследствие на неправилно ползване.

- ▶ Преди почистване или поддръжка изключете с бутон за включване/изключване уреда и прекъснете електрозахранването.

#### Почистване и поддръжка



#### Опасност! Токов удар поради влязла течност.

- ▶ Уредът да не се потапя във вода!
- ▶ Не допускайте да влязат течности в уреда.



#### Внимание! Щети от агресивни химикали.

- Агресивни химикали могат да повредят уреда и аксесоарите.
- ▶ Не употребявайте разтворители и абразивни средства.
- ▶ Използвайте само препоръчаните от производителя почистващи средства и смазочно масло за ножчетата.

**i** Допълнителни аксесоари и резервни части можете да получите при Вашия търговец или от нашия център за обслужване.

- ▶ Смъкнете приставката гребен (фиг. 5 Ⓞ) и отворете ножчетата (фиг. 7 Ⓞ). С четка почистете от косъмчетата от отвора на уреда и от ножчетата (фиг. 8).
- ▶ Почиствайте уреда само с мека, евентуално леко влажна кърпа.
- ▶ Смазвайте ножчетата със смазочно масло за ножчета (фиг. 9).

**i**

- ▶ За добра и дълготрайна работа на режещите елементи е важно те редовно да се смазват.
- ▶ Ако след продължителна употреба, въпреки редовното почистване и смазване, спадне режещата способност на ножчетата, те трябва да се подменят.

## Подмяна на ножчетата

1. Натиснете ножчетата по посока на стрелката от корпуса (фиг. 7 Ⓞ). Смъкнете ножчетата.
2. При монтиране отново, да се захванат ножчетата с кукичката на корпуса на уреда и да се притиснат към корпуса докато щракнат (фиг. 7 Ⓞ).

## Отстраняване на проблеми

### Ножчетата режат лошо или скубят

Причина: Ножчетата са замърсени или изхабени.

- ▶ Почистете и смажете ножчетата. Ако проблемът не се отстрани с това, сменете ножчетата.

### Наранявания на кожата

Причина: Силно натискане на кожата.

- ▶ Намалете натиска при подстригване близо до кожата.

Причина: Повредени ножчета

- ▶ Проверете дали при употреба са повредени връхчетата на зъбчетата и подменете евентуално ножчетата.

### Акумулаторът издържа много кратко време

Причина: Замърсени или несмазани ножчета могат да намалят значително времетраенето на акумулатора!

- ▶ Почистете и смажете ножчетата добросъвестно. Ако въпреки това времетраенето на акумулатора е много кратко, то вероятно му изтича срока.

Причина: Показанието на капацитета е неточно

- ▶ Разредете акумулаторът напълно и после го заредете напълно без да прекъсвате зареждането.

### Не свети показанието за капацитета

Причина: Уредът не е поставен правилно в базата за зареждане.

- ▶ Уверете се, че уредът е поставен сигурно в стойката за зареждане.

Причина: Буксата на уреда е замърсена.

- ▶ Почистете буксата на уреда.

Причина: Дефектно електрозахранване.

- ▶ Убедете се в безпогрешния контакт между адаптера и контакта.
- ▶ Проверете захранващия кабел за евентуални повреди.

Ако с тези указания не можете да отстраните повредата, се обърнете към центъра за обслужване. Никога не се опитвайте сами да ремонтирате уреда!

## Отстраняване на отпадъци



**Внимание! Погрешното отстраняване причинява щети на околната среда.**

- ▶ Да се изпразнят акумулаторите преди да се изхвърлят!
- ▶ Правилното отстраняване служи на опазването на околната среда и предотвратява възможни вредни влияния върху човек и природа.

При изхвърляне на уреда спазвайте съответните законни разпоредби.

### Информация за изхвърляне на електрически и електронни уреди в Европейския съюз:



В Европейския съюз за електроуреди важат националните разпоредби за изхвърляне на отпадъци, които базират на Директива на ЕС 2012/19/ЕС за стара електронна техника (WEEE). Съгласно това те вече не могат да се изхвърлят в домашния смет. Уредът се приема безплатно от комуналните събирателни пунктове респ. от пунктове за рециклиция. Опаковката на продукта е от материали, които могат да се рециклират. Изхвърлете ги природосъобразно и ги върнете за преработка.

## Руководство по эксплуатации (перевод) Аккумуляторно-сетевая машинка для стрижки волос, тип 1584 А

### Общие рекомендации по пользованию

#### Информация к рекомендациям по безопасности и руководству по эксплуатации

- ▶ В дополнение к руководству по эксплуатации следует соблюдать отдельную инструкцию с рекомендациями по безопасности и все справочные материалы, поставляемые вместе с прибором.
- ▶ Перед первой эксплуатацией прибора необходимо полностью прочесть и понять рекомендации по безопасности и руководству по эксплуатации.
- ▶ Рекомендации по безопасности и руководство по эксплуатации являются неотъемлемой частью изделия, надежно храните их в легкодоступном месте.
- ▶ Вы также можете получить правила техники безопасности и данное руководство по эксплуатации в формате PDF в одном из наших сервисных центров по запросу. Декларация о соответствии стандартам ЕС на других официальных языках стран ЕС может быть получена по запросу в одном из наших сервисных центров.
- ▶ При передаче прибора третьим лицам передавайте также рекомендации по безопасности и руководство по эксплуатации.

#### Объяснения символов и указаний

Следующие символы и сигнальные слова используются в данном руководстве по эксплуатации, на устройстве или на упаковке.



#### ОПАСНОСТЬ

Опасность поражения электрическим током, которое может повлечь за собой тяжкие телесные повреждения или смерть.



#### ОПАСНОСТЬ

Опасность взрыва, который может повлечь за собой тяжкие телесные повреждения или смерть.



#### ОПАСНОСТЬ

Опасность в результате применения воспламеняющихся веществ. Опасность возникновения пожара, который может повлечь за собой тяжелые телесные повреждения или смерть.



#### ПРЕДУПРЕЖДЕНИЕ

Предупреждение об опасности телесных повреждений или рисках для здоровья.



#### ОСТОРОЖНО

Предупреждение об опасности нанесения материального ущерба.



Указание с полезной информацией и советами.



Указание выполнить соответствующее действие.

1. Произведите действия в указанном порядке.
- 2.
- 3.

#### Фирменная табличка

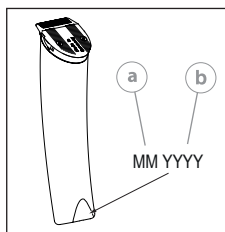

Дата производства

- Ⓐ Месяц
- Ⓑ Год

## Описание изделия

### Наименование деталей (рис. 1)

- A** Блок ножей
- B** Выключатель с контрольным индикатором зарядки и индикатором уровня заряда
- C** Гнездо прибора
- D** Зарядная подставка
- E** Гнездо зарядной подставки
- F** Насадка
- G** Сетевой блок питания
- H** Штекер прибора
- I** Щеточка для чистки
- J** Масло для блока ножей

### Технические характеристики

#### Ручной прибор

Привод:	двигатель постоянного тока
Аккумулятор:	литий-ионный аккумулятор
Время заряда аккумулятора:	ок. 60 минут
Длительность работы от аккумулятора:	продолжительность работы до 120 минут
Размеры (Д x Ш x В):	138 x 32 x 34 мм
Вес:	прим. 122 г
Уровень звукового давления:	макс. 60 дБ(А) на 25 см
Вибрация:	< 2,5 м/с <sup>2</sup>

#### Зарядная подставка

Размеры с принадлежностями (Ш x Г x В):	72 x 96 x 60 мм
Вес:	60 г

#### Сетевой блок питания

Тип:	адаптер 6000
Потребляемая мощность:	макс. 12 Вт
Рабочее напряжение:	100 – 240 В перем. тока / 50/60 Гц

Условия эксплуатации	
Окружающая среда:	0°C – +40°C

Прибор имеет надежную защитную изоляцию и защищен от радиопомех. Прибор соответствует требованиям Директивы ЕС по электромагнитной совместимости 2014/30/ЕС и Директивы ЕС по машиностроению 2006/42/ЕС.



## Эксплуатация

### Подготовка

-  Сохраняйте упаковочный материал для последующего безопасного хранения или транспортировки.

- ▶ Проверьте комплектность поставки.
- ▶ Проверьте все компоненты на возможные повреждения при транспортировке.

### Безопасность



**Осторожно! Опасность повреждений вследствие несоответствующего питающего напряжения.**

- ▶ Эксплуатировать прибор только при напряжении, которое указано на табличке прибора.

### Зарядка аккумулятора

1. Вставьте приборный штекер блока питания в гнездо зарядной подставки (рис. 4Ⓐ).



- Для зарядки прибор также можно напрямую соединить с блоком питания (рис. 2Ⓔ/Ⓕ).
- Интеллектуальное управление зарядкой исключает избыточную зарядку аккумулятора.

2. Подключите блок питания к сетевой розетке (рис. 4Ⓒ).
3. Выключите прибор с помощью выключателя (рис. 3).
4. Установите прибор в зарядную подставку или напрямую соедините его с сетевым блоком (рис. 2Ⓐ/Ⓕ). Начался процесс зарядки.



- Во время зарядки контрольный индикатор зарядки выключателя мигает зеленым цветом.
- Индикатор зарядки погаснет после вынимания устройства из зарядной подставки (режим экономии энергии).

5. При достижении полной зарядки аккумулятора контрольный индикатор зарядки выключателя светится зеленым.

### Режим работы от аккумулятора

1. Прибор включается и выключается при помощи выключателя (рис. 3).



- Если остаточный заряд аккумулятора составляет < 5%, индикатор степени заряда выключателя мигает зеленым. Необходима зарядка аккумулятора.
- Точность показаний индикатора зарядки может быть повышена путем периодической полной разрядки аккумулятора и его последующей непрерывной и полной зарядки.
- При ненадлежащем уходе за блоком ножей длительность работы прибора может существенно снизиться.

- После использования выключите прибор при помощи выключателя (рис. 3).

## Работа от сети



**Осторожно! Повреждение в результате эксплуатации машинки для стрижки волос с постоянно подключенным блоком питания (работа от сети).**

Эксплуатация машинки для стрижки волос с постоянно подключенным блоком питания (работа от сети) не предусмотрена. Соединительный кабель блока питания не рассчитан на механическую нагрузку при длительном использовании.

- Если аккумулятор разряжен, рекомендуется только кратковременная работа от сети.

- Вставьте приборный штекер блока питания в гнездо прибора (рис. 2 Ⓜ).
- Подключите блок питания к сетевой розетке (рис. 2 Ⓜ).
- После использования выключите прибор при помощи выключателя (рис. 3).

## Эксплуатация

### Стрижка с использованием насадки

Прибор также может использоваться с насадкой.

- Для настройки длины стрижки предусмотрено больше уровней фиксации насадки (рис. 6 Ⓜ/Ⓜ).
- Чем глубже вставлена насадка в блок ножей, тем меньше длина стрижки.

### Установка и отсоединение насадок

- Надвиньте насадку на блок ножей в направлении стрелки (рис. 5 Ⓜ) до щелчка.
- Насадку можно снять, передвинув ее в направлении стрелки (рис. 5 Ⓜ).

## Техническое обслуживание



**Предупреждение! Опасность травм и материального ущерба при неправильном обращении.**

- Перед началом очистки и технического обслуживания прибора следует отсоединить его от электрической сети.

### Очистка и уход



**Опасно! Опасность удара электрическим током в случае проникновения жидкости.**

- Не опускайте прибор в воду!
- Не допускайте проникновения жидкостей внутрь прибора.



**Осторожно! Повреждения вследствие воздействия агрессивных химикатов.**

Агрессивные химикаты могут повредить прибор и принадлежности.

- Не используйте растворители или абразивные чистящие средства.
- Применяйте только рекомендованные изготовителем чистящие средства и масло для блока ножей.



Принадлежности и запасные части можно заказать у вашего продавца или в наших сервисных центрах.

- Снимите насадку (рис. 5 Ⓜ) и откройте блок ножей (рис. 7 Ⓜ). Щеточкой для чистки удалите остатки волос из отверстия в корпусе и из блока ножей (рис. 8).
- Протирайте прибор только мягкой, при необходимости слегка влажной тряпкой.
- Смажьте блок ножей специальным маслом (рис. 9).



- Для обеспечения хорошей и продолжительной режущей способности важно часто смазывать блок ножей маслом.
- Если после длительного использования, несмотря на регулярную чистку и смазку, режущая способность снижается, блок ножей необходимо заменить.

## Замена блока ножей

- Блок ножей можно отсоединить, нажав на него в направлении стрелки в сторону, противоположную корпусу (рис. 7 Ⓜ). Снимите блок ножей.
- Чтобы снова закрепить блок ножей, надвиньте его крючком на зажим на корпусе и надавите в направлении корпуса до щелчка (рис. 7 Ⓜ).

## Поиск и устранение неполадок

### Блок ножей плохо стрижет или дергает волосы

Причина: блок ножей загрязнен или изношен.

- Очистите и смажьте блок ножей. Если проблему устранить не удалось, замените блок ножей.

### Повреждение кожи

Причина: слишком сильное давление на кожу.

- Уменьшите давление во время стрижки близко к коже.

Причина: поврежден блок ножей.

- Проверьте кончики зубьев на наличие повреждений и при необходимости замените блок ножей.

## Аккумулятор слишком быстро разряжается

Причина: Загрязненный и несмазанный блок ножей ведет к уменьшению доступного времени работы от аккумулятора!

- ▶ Тщательно очистите и смажьте блок ножей. Если аккумулятор слишком быстро разряжается, вероятно срок службы аккумулятора подходит к концу.

Причина: неточные показания индикатора уровня заряда

- ▶ Полностью разрядите прибор, затем обеспечьте его полную и непрерывную зарядку.

## Контрольный индикатор заряда не горит

Причина: прибор неправильно установлен в зарядную подставку.

- ▶ Убедитесь в том, что прибор установлен в зарядную подставку правильно.

Причина: гнездо прибора загрязнено.

- ▶ Очистите гнездо прибора.

Причина: неисправность электроснабжения.

- ▶ Проверьте контакт между блоком питания и штепсельной розеткой.
- ▶ Проверьте сетевой кабель на предмет повреждений.

Если не удалось устранить проблему с помощью данных рекомендаций, обратитесь в наш сервисный центр. Категорически запрещается самостоятельно ремонтировать прибор!

## Утилизация



**Осторожно! Вредное воздействие на окружающую среду при неправильной утилизации.**

- ▶ Перед утилизацией аккумуляторы следует разрядить!
- ▶ Надлежащая утилизация способствует защите природы и предотвращает возможные вредные воздействия на человека и окружающую среду.

В случае утилизации прибора соблюдайте соответствующие законодательные предписания.

**Информация по утилизации электрических и электронных приборов в странах Европейского сообщества:**



В странах-членах Европейского сообщества утилизация электрических приборов регулируется национальными предписаниями, базирующимися на директиве ЕС 2012/19/ЕС для отработанных электронных приборов (WEEE). Согласно этой директиве прибор запрещено утилизировать вместе с коммунальными и бытовыми отходами. Прибор бесплатно принимается в местных сборных пунктах и пунктах приема отходов для вторичной переработки. Упаковка изделия выполнена из материалов, подлежащих вторичной переработке. Утилизируйте их экологически безопасным способом и отправляйте на вторичную переработку.

## Посібник з експлуатації (переклад)

Машинка для стриження волосся з живленням від електромережі та акумуляторів, тип 1584 A

### Загальні інструкції з використання

#### Інформація щодо вказівок з безпеки та посібника з експлуатації

- ▶ Поряд з посібником з експлуатації слід дотримувати окремих посібник з вказівками щодо безпеки та усі довідкові матеріали, що постачаються разом з виробом.
- ▶ Перед першим використанням пристрою уважно прочитайте вказівки з безпеки та посібник з експлуатації.
- ▶ Вказівки з безпеки та посібник з експлуатації є частиною виробу, їх треба надійно зберігати в легко доступному місці.
- ▶ Ви можете отримати вказівки з безпеки та посібник з експлуатації в форматі PDF в одному з наших сервісних центрів. Заяву про відповідність стандартам ЄС на інших офіційних мовах країн ЄС можна також отримати в одному з наших сервісних центрів.
- ▶ У разі передачі пристрою третій особі слід також додати вказівки з безпеки та посібник з експлуатації.

#### Роз'яснення символів і сигнальних слів

Наступні символи і сигнальні слова використовуються в цьому посібнику з експлуатації, на пристрої або на упаковці.



#### НЕБЕЗПЕКА

Небезпека ураження електричним струмом, що може спричинити тяжкі тілесні ушкодження чи навіть смерть.



#### НЕБЕЗПЕКА

Небезпека вибуху, що може спричинити тяжкі тілесні ушкодження чи навіть смерть.



#### НЕБЕЗПЕКА

Небезпека через використання речовин, що спалахують. Небезпека виникнення пожежі, що може спричинити тяжкі тілесні ушкодження чи навіть смерть.



#### ПОПЕРЕДЖЕННЯ

Попередження про можливість отримання тілесних ушкоджень чи існуючий ризик для здоров'я.



#### ОБЕРЕЖНО

Небезпека пошкодження майна.



Корисна інформація й поради.

- ▶ Вказівка на необхідність виконання певної дії.
1. Виконуйте ці інструкції в наведеній послідовності.
  - 2.
  - 3.

### Опис виробу

#### Позначення деталей (мал. 1)

- A Ножовий блок
- B Вимикач з контрольним індикатором заряду та індикатором заряду
- C Гніздо пристрою
- D Зарядна підставка
- E Гніздо зарядної підставки
- F Гребінкова насадка
- G Штепсельний імпульсний блок живлення
- H Штекер пристрою
- I Щіточка для чищення
- J Масило для ножового блока

#### Технічні характеристики

##### Ручний пристрій

Повід:	двигун постійного струму
Акумуляторна батарея:	Літій-іонний акумулятор
Тривалість зарядки акумулятора:	близ. 60 хвилин
Тривалість роботи від акумулятора:	до 120 хвилин
Розміри: (Д x Ш x В):	138 x 32 x 34 мм
Вага:	приблизно 122 г
Рівень звукового тиску:	макс. 60 дБ(A) @ 25 см
Вібрація:	< 2,5 м/с <sup>2</sup>

##### Зарядна підставка

Габарити з приладдям (Д x Г x В):	72 x 96 x 60 мм
Вага:	60 г

##### Штепсельний імпульсний блок живлення

Тип:	адаптер 6000
Споживання потужності:	макс. 12 Вт
Робоча напруга:	100–240 В змінного струму / 50/60 Гц

##### Умови експлуатації

Навколишнє середовище: від 0°C до +40°C

Пристрій має електроізоляцію та захищений від радіоперешкод. Він відповідає вимогам Директиви ЄС щодо електромагнітної сумісності 2014/30/EG та Директиви ЄС щодо машинобудування 2006/42/EG.

## Експлуатація

### Підготовка

-  Зберігайте пакувальні матеріали — їх можна використувати для надійного зберігання та транспортування пристрою в майбутньому.

- ▶ Перевірте комплектність поставки.
- ▶ Перевірте всі деталі на наявність пошкоджень, отриманих у процесі транспортування.

### Безпека



#### **Обережно! Пошкодження через використання невідповідної напруги.**

- ▶ Пристрій призначений для використання тільки від джерела з напругою, що вказана на інформаційній таблиці.

### Заряджання акумулятора

1. Вставте штекер пристрою на штепсельному імпульсному блоці живлення у гніздо зарядної підставки (мал. 4 Ⓣ).

- 
  - Також для заряджання пристрій можна з'єднати з блоком живлення напряму (мал. 2 Ⓣ/Ⓢ).
  - Спеціальна контрольна система унеможливіє надмірне заряджання акумулятора.

2. Підключіть штепсельний імпульсний блок живлення до електричної розетки (мал. 4 Ⓣ).
3. Вимкніть пристрій за допомогою вимикача (мал. 3).
4. Встановіть пристрій на зарядній підставці або напряму з'єднайте його з блоком живлення (мал. 2 Ⓣ/Ⓢ). Почнеться процес заряджання.

- 
  - Під час заряджання контрольний індикатор заряду вимикача блимає зеленим.
  - Контрольний індикатор заряду погасне після виймання пристрою із зарядної підставки (режим економії енергії).

5. При досягненні повної зарядки акумулятора контрольний індикатор заряду вимикача світитиметься зеленим.

## Використання в режимі живлення від акумулятора

1. За допомогою вимикача увімкніть пристрій, а після використання вимкніть його (мал. 3).



- Якщо залишкова потужність акумулятора складає < 5%, індикатор заряду вимикача починає блимати зеленим. Потрібна зарядка акумулятора.
- Точність показань індикатора заряду може бути підвищена шляхом періодичного повного розряджання акумулятора та його подальшого безперервного та повного заряджання.
- У разі неналежного догляду за ножовим блоком тривалість роботи може суттєво зменшитися.

2. За допомогою вимикача вимкніть пристрій після використання (мал. 3).

## Використання в режимі живлення від мережі



#### **Обережно! Ушкодження в результаті експлуатації машинки для підстригання волосся з постійно підключеним блоком живлення (експлуатація від електромережі).**

Експлуатація машинки для підстригання волосся з постійно підключеним блоком живлення (експлуатація від електромережі) не передбачена. З'єднувальний кабель мережевого блоку не розрахований на механічне навантаження при тривалому використанні.

- ▶ Рекомендується тільки короткочасна експлуатація від мережі у разі, якщо акумулятор розряджений.

1. Вставте штекер пристрою на штепсельному імпульсному блоці живлення у гніздо пристрою (мал. 2 Ⓣ).
2. Підключіть штепсельний імпульсний блок живлення до електричної розетки (мал. 2 Ⓣ).
3. За допомогою вимикача вимкніть пристрій після використання (мал. 3).

## Експлуатація

### Стриження з використанням гребінкової насадки

Пристрій можна використовувати разом із гребінковою насадкою.

- ▶ Для настройки довжини стриження передбачено більше рівнів фіксації гребінкової насадки (мал. 6 Ⓣ/Ⓢ).
- ▶ Чим глибше вставлена насадка в блок ножів, тим менша довжина стриження.

### Встановлення / знімання гребінкової насадки

1. Насуньте гребінкову насадку на ножовий блок у напрямку стрілки (мал. 5 Ⓣ).
2. Щоб зняти гребінкову насадку, посуньте її в напрямку стрілки (мал. 5 Ⓢ).



## Технічне обслуговування



**Увага! Травмування й пошкодження майна в разі невідповідного поводження.**

- ▶ Завжди вимикайте прилад, перш ніж почати чищення чи обслуговування, та від'єднуйте його від електричної мережі.

## Чищення та догляд



**Небезпека! Ураження струмом через потраплення рідини.**

- ▶ Не занурюйте пристрій у воду!
- ▶ Пильуйте, щоб усередину пристрою не потрапляла рідина.



**Обережно! Пошкодження агресивними хімікатами.**

- Агресивні хімікати можуть пошкодити пристрій і приладдя.
- ▶ Не використовуйте розчинники та абразивні засоби для чищення.
  - ▶ Використовуйте тільки рекомендовані виробником миючі засоби і мастило для ножового блока.



Придбати приладдя та запасні частини можна в спеціалізованому магазині або в наших сервісних центрах.

- ▶ Зніміть гребінкову насадку (мал. 5 Ⓞ) та відкиньте ножовий блок від корпусу (мал. 7 Ⓞ). Щіточкою для чищення видаліть залишки волосся з отвору в корпусі та з ножового блока (мал. 8).
- ▶ Протирайте пристрій м'якою, за необхідності злегка зволоженою ганчіркою.
- ▶ Змащуйте ножовий блок спеціальним мастилом (мал. 9).



- ▶ Щоб досягти високої і тривалої якості стриження, слід часто чистити та змащувати ножовий блок.
- ▶ Якщо якість стриження, незважаючи на регулярне чищення та змащування, після тривалого терміну експлуатації погіршується, то ножовий блок слід замінити.

## Заміна ножового блока

1. Відіжміть ножовий блок від корпусу у напрямку стрілки (мал. 7 Ⓞ). Зніміть ножовий блок.
2. Щоб встановити ножовий блок, вставте гачки у кріплення на корпусі й притисніть блок до корпусу до фіксації (мал. 7 Ⓞ).

## Усунення несправностей

### Блок ножів погано стриже або смикає волосся

Причина: Блок ножів забруднений або зносився.

- ▶ Почистіть і змастіть ножовий блок. Якщо проблема залишилася, замініть ножовий блок.

### Пошкодження шкіри

Причина: Ви надто сильно тиснете на шкіру.

- ▶ Зменшіть тиск при стриженні близько до шкіри.

Причина: Пошкоджений ножовий блок.

- ▶ Перевірте кінчики зубців на пошкодження та при необхідності замініть ножовий блок.

### Акумулятор швидко розряджається

Причина: Забруднений і незмащений ножовий блок суттєво скорочує час роботи на акумуляторах!

- ▶ Ретельно почистіть та змастіть ножовий блок. Якщо час роботи від акумуляторів все ж скоротився дуже сильно, можливо, термін служби акумуляторів добігає кінця.

Причина: Неточні показання індикатора заряду

- ▶ Повністю розрядіть прилад та забезпечте його повне та безперервне зарядження.

### Контрольний індикатор заряду не світиться

Причина: Прилад неправильно встановлений на зарядній підставці.

- ▶ Впевніться, що прилад встановлений на зарядній підставці вірно.

Причина: Забруднилося гніздо пристрою.

- ▶ Очистіть гніздо пристрою.

Причина: Порушене живлення.

- ▶ Переконайтеся, що штепсельний імпульсний блок живлення надійно підключений до електричної розетки.
- ▶ Перевірте електричний кабель на наявність пошкоджень.

Якщо не вдалося вирішити проблему за допомогою цих вказівок, зверніться до нашого сервісного центру. В ніякому разі не намагайтеся відремонтувати прилад самостійно!

## Утилізація



**Обережно! Неправильна утилізація завдає шкоди навколишньому середовищу.**

- ▶ Перед утилізацією акумулятори необхідно розрядити!
- ▶ Належна утилізація сприяє захисту природи й допомагає запобігати можливому шкідливому впливу на людину та навколишнє середовище.

Дотримуйтеся вимог діючого законодавства при утилізації пристрою.

**Інформація щодо утилізації електричного та електронного обладнання у країнах ЄС:**



Питання утилізації електричних приладів на території Європейського Союзу регулюються національними нормами, які ґрунтуються на Директиві ЄС 2012/19/ЄС щодо утилізації електричних приборів та обладнання. Згідно з цією Директивою не можна викидати пристрій разом із домашнім чи комунальним сміттям. Ви можете безкоштовно здати його до комунальних пунктів збору та вторинної переробки. Упаковка виробу виготовлена з матеріалів, що піддаються вторинній переробці. Утилізуйте їх екологічно безпечним способом і відправляйте на вторинну переробку.

## Kasutusjuhendi (tõlge)

### Võrgu-/akutoitel juukselõikusmasin, tüüp 1584 A

## Üldised juhised kasutajale

### Info ohutusjuhiste ja kasutusjuhendi kasutamise kohta

- ▶ Lisaks sellele kasutusjuhendile järgige eraldi juhendis olevaid ohutusjuhiseid, samuti kõiki kaasasolevaid infolehti.
- ▶ Enne seadme esmakordset kasutamist lugege ohutusjuhised ja kasutusjuhend täielikult läbi ja püüdke neist aru saada.
- ▶ Ohutusjuhised ja kasutusjuhend on toote osad. Säilitage neid hoolikalt käepärases kohas.
- ▶ Ohutusjuhised ja kasutusjuhendi võib tellida meie teeninduskeskusest ka PDF-faili kujul. EÜ vastavusdeklaratsiooni võib meie teeninduskeskusest küsida ka teistes Euroopa Liidu ametlikes keeltes.
- ▶ Seadet kolmandale isikule üle andes andke üle ka ohutusjuhised ja kasutusjuhend.

### Sümbolite ja juhiste selgitused

Selles kasutusjuhendis, seadmel või selle pakendil kasutatakse järgnevat sümboliteid ja märgusõnu.



#### OHT!

Raske kehavigastuse või surmaga lõppeva elektrilöögi oht.



#### OHT!

Raske kehavigastuse või surmaga lõppeva plahvatusoht.



#### OHT!

Oht tuleohtlike ainete kasutamisel. Tulekahju tekkimise oht, mis võib põhjustada raske kehavigastuse või lõppeda surmaga.



#### HOIATUS!

Võimaliku kehavigastuse või terviseriski hoiatus.



#### ETTEVAATUST!

Viide materiaalse kahju ohule.



Kasulik teave ja nõuanded.

- ▶ Teil palutakse teostada teatud toimingud.
1. Teostage need toimingud kirjeldatud järjekorras.
  - 2.
  - 3.

## Tootekirjeldus

### Osade nimetused (joon 1)

- A Lõikeelement
- B Laadimis- ja mahtuvuse näidikuga lülit
- C Seadme pistikupesa
- D Laadija
- E Laadija pistikupesa
- F Kammitsik
- G Adapter
- H Seadme ühenduspistik
- I Puhastushari
- J Lõikeelementi õli

### Tehnilised andmed

#### Käsiaseade

Ajam:	alalisvoolumootor
Aku:	liitiumioonaku
Aku laadimisaaeg:	u 60 minutit
Aku tööaeg:	kuni 120 minutit
Mootmed (p x l x k):	138 x 32 x 34 mm
Kaal:	ca 122 g
Müratase:	max 60 dB(A) / 25 cm
Vibratsioon:	< 2,5 m/s <sup>2</sup>

#### Laadija

Mootmed	
koos tarvikutega (l x p x k):	72 x 96 x 60 mm
Kaal:	60 g

#### Adapter

Tüüp:	adapter 6000
Võimsus:	max 12 W
Tööpinged:	100 – 240 V AC / 50/60 Hz

#### Töötingimused

Ümbriteve keskkonna temperatuur: 0 – 40 °C

Seadmel on kaitseisolatsioon ning see ei tekita raadiohäiret. See vastab Euroopa Liidu elektromagnetilise ühilduvuse direktiivile 2014/30/EL ja masinadirektiivile 2006/42/EÜ.

## Seadmega töötamine

### Ettevalmistamine kasutuselevõtuks

-  Säilitage pakend seadme hilisemaks turvaliseks hoiustamiseks või transportimiseks.



- ▶ Kontrollige tarnekomplekti terviklikkust.
- ▶ Kontrollige kõiki osi võimalike transpordikahjustuste suhtes.



### Ohutus

-  **Ettevaatust! Valest toitepingest tingitud kahjustused.**
  - ▶ Kasutage seadet alati üksnes tüübisildil ära toodud pingega.

### Aku laadimine

1. Ühendage adapteri ühenduspistik laadija pistikupessa (joon 4, )

- 
  - Seadme saab laadimiseks ühendada ka otse adapteriga (joon 2, /).
  - Intelligentne laadimise juhtimisüsteem takistab akude ülelaadimist.

2. Ühendage adapter vooluvõrku (joon 4, ).
3. Lülitage seade lülitist välja (joon 3).
4. Asetage seade laadijasse või ühendage see otse adapteriga (joon 2, /). Laadimine algab.

- 
  - Laadimise ajal vilgub lüliti laadimisnäidik roheliselt.
  - Laadimisnäidik kustub pärast seadme laadijast eemaldamist (voolusäästurežiim).

5. Kui aku on täielikult laetud, põleb lüliti laadimisnäidik roheliselt.

### Töötamine akutoitel



1. Lülitage seade lülitist sisse ja pärast kasutamist välja (joon 3).

- 
  - Kui aku energia jääk on < 5%, hakkab lüliti mahtvuse näidik roheliselt vilkuma. Akut tuleb uuesti laadida.
  - Mahtvuse näidiku täpsust saab suurendada, kui aegajalt tühjendada seadme aku täielikult ja seejärel laadida aku katkestamatult täis.
  - Lõikelemendi ebapiisava hoolduse korral võib tööaeg oluliselt lüheneda.

2. Lülitage seade pärast kasutamist lülitist välja (joon 3).



## Töötamine vooluvõrgus

-  **Ettevaatust! Juukselõikusmasin kahjustub, kui seda kasutada pidevalt adapteriga ühendatuna (võrgutoide).** Juukselõikusmasin ei ole ette nähtud kasutamiseks pidevalt adapteriga ühendatuna (võrgutoitega). Adapteri ühendusjuhe ei ole mõeldud mehaanilise koormuse jaoks pidevalt töörežiimil.
  - ▶ Võrgutoidet soovitatakse kasutada ainult lühiajaliselt, tüüja aku korral.



1. Ühendage adapteri ühenduspistik seadme pistikupessa (joon 2, ).
2. Ühendage adapter vooluvõrku (joon 2, ).
3. Lülitage seade pärast kasutamist lülitist välja (joon 3).

## Kasutamine

### Lõikamine kammiootsikuga

- Seadet võib kasutada ka koos kammiootsikuga.
- ▶ Lõikepikkuse reguleerimiseks on võimalik nihutada kammiootsikut mitmesse fikseeritavas asendis (joon 6, /).
  - ▶ Mida kaugemale kammiootsik lõikelemendil lükata, seda lühem on lõikepikkus.

### Kammiootsiku paigaldamine / eemaldamine

1. Lükake kammiootsik noole suunas lõpuni lõikelemendile (joon 5, ) , kuni see fikseerub.
2. Kammiootsiku saab noole suunas lükates eemaldada (joon 5, ).

## Korrasoid



**Hoiatus! Asjatundmatu käsitsemine võib põhjustada vigastusi ja kahjustusi.**

- ▶ Lülitage seade enne puhastus- ja hooldustööd välja ja eemaldage vooluvõrgust.

## Puhastamine ja hooldus



**Oht! Elektrilöögi oht seadmesse tungiva vedeliku tõttu.**

- ▶ Ärge kastke seadet vette!
- ▶ Vältige vedelike tungimist seadme sisemusse.



**Ettevaatust! Agressiivsetest kemikaalidest tingitud kahjustused.**

- Agressiivsed kemikaalid võivad seadet ja tarvikuid kahjustada.
- ▶ Ärge kasutage lahusteid ja abrasiivseid vahendeid.
  - ▶ Kasutage ainult tootja poolt soovitatud puhastusvahendeid ja lõikelemendi õli.



Tarvikuid ja varuosi saate tellida oma edasimüüja käest või meie teeninduskeskustest.

- ▶ Võtke kammitsik ära (joon 5, ☺) ja eemaldage lõikeelement korpuse küljest (joon 7, ☹). Puhastage korpuse ava ja lõikelement puhastusharjaga juustest (joon 8).
- ▶ Pühkige seadet ainult pehme, vajadusel kergelt niiske lapiga.
- ▶ Õlitage lõikelementi lõikelemendile mõeldud õliga (joon 9).



- ▶ Hea lõiketulemuse saavutamiseks ja lõikevaliteedi säilimiseks on oluline lõikelementi sageli õlitada.
- ▶ Kui pärast pikka kasutusaega lõikamistulemus hoolimata korrapärasest puhastamisest ja õlitamisest halveneb, tuleb lõikelement välja vahetada.

### Lõikelemendi väljavahetamine

1. Suruge lõikelement noole suunas korpusest eemale (joon 7, ☺). Eemaldage lõikeelement.
2. Uue lõikelemendi paigaldamiseks asetage see kooskuga korpuse avasse ja suruge korpuse poole, kuni see fikseerub (joon 7, ☹).

### Probleemide kõrvaldamine

#### Lõikelement lõikab halvasti või kitkub

Põhjus: lõikelement on määrdunud või kulunud.

- ▶ Puhastage ja õlitage lõikelementi. Kui probleem ei lahene, siis vahetage lõikelement välja.

#### Nahavigastus

Põhjus: liiga tugev surve nahale.

- ▶ Vähendage nahalähedasel lõikamisel survet.

Põhjus: kahjustatud lõikelement.

- ▶ Kontrollige, kas hammastik on kasutamisel kahjustada saanud ja vajadusel vahetage lõikelement välja.

#### Aku tööaeg on liiga lühike

Põhjus: määrdunud ja õlitamata lõikelement lühendab oluliselt aku tööaega!

- ▶ Puhastage ja õlitage lõikelementi hoolikalt. Kui aku tööaeg on selle vaatamata liiga lühike, siis on akude eluiga tõenäoliselt läbi.

Põhjus: mahtuvuse näidik on ebatäpne.

- ▶ Laadige seade täiesti tühjaks ja seejärel laadige see uuesti täis, laadimisprotsessi vahepeal katkestamata.

#### Laadimisnäidik ei põle

Põhjus: seade ei asetse laadijas õigesti.

- ▶ Veenduge, et seade asetseks laadijas õigesti.

Põhjus: seadme pistikupesa on määrdunud.

- ▶ Puhastage seadme pistikupesa.

Põhjus: vooluvarustuse häired.

- ▶ Veenduge, et adapteri ja pistikupesa vahel on laitmatu ühendus.
- ▶ Kontrollige toitejuhet võimalike kahjustuste osas.

Kui teil ei õnnestu nende juhiste abil probleemi lahendada, pöörduge meie teeninduskeskuse poole. Ärge kunagi püüdke seadet ise parandada!

### Utiliseerimine



#### Ettevaatus! Keskkonnakahju valesi utiliseerimisel.

- ▶ Laadige akud enne utiliseerimist tühjaks!
- ▶ Nõuetekohane utiliseerimine on keskkonnakaitse huvides ja takistab inimese ja keskkonna kahjustamist.

Järgige seadme utiliseerimisel vastavaid õigusakte.

#### Europa Ühenduse elektriliste ja elektrooniliste seadmete utiliseerimise alane info:



Europa Ühenduses toimub elektriliste seadmete utiliseerimine vastavalt kohalikele regulatsioonidele, mis põhinevad Euroopa Liidu elektri- ja elektroonikaseadmete jäätmeid käsitleval direktiivil 2012/19/EÜ (WEEE). Selle alusel ei tohi seadet enam utiliseerida koos olmeprügi või majapidamisjäätmetega. Seade võetakse tasuta vastu kohaliku omavalitsuse kogumispunkti või jäätmejaamas. Toote pakend on valmistatud taaskasutatavatest materjalidest. Utiliseerige see keskkonnasõbralikult ja suunake taaskasutusse.

## Lietošanas instrukcija (tulkojums)

### Matu griezamā mašina ar barošanu no tīkla un akumulatoru. Modelis 1584 A

#### Vispārējās norādes lietotājiem

##### Informācija par drošības norādījumu un lietošanas instrukcijas pielietojumu

- ▶ Papildus šai lietošanas instrukcijai ievērojiet atsevišķo drošības norādījumu lietošanas instrukciju, kā arī visas komplektā iekļautās norāžu lapas.
- ▶ Pirms uzsākt iekārtas izmantošanu, jāizlasa un jāizprot drošības norādījumi un lietošanas instrukcija.
- ▶ Uzmanieties drošības norādījumus un lietošanas instrukciju par produkta sastāvdaļām un uzglabājiet tos drošā un viegli pieejamā vietā.
- ▶ Drošības norādījumus un lietošanas instrukciju var iegūt mūsu servisa centros arī PDF failu formātā. Mūsu servisa centros var iegūt ES atbilstības deklarāciju arī citās ES oficiālajās valodās.
- ▶ Nododot ierīci trešajām personām, nododiet arī tās drošības norādījumus un lietošanas instrukciju.

#### Simbolu un instrukciju skaidrojums

Šādi simboli un signālvārdi tiek izmantoti šajā lietošanas instrukcijā, uz ierīces un uz iepakojuma.



##### **BĪSTAMI**

Pastāv elektriskās strāvas trieciena risks, kas var izraisīt smagus miesas bojājumus vai pat nāvi.



##### **BĪSTAMI**

Pastāv eksplozijas risks, kas var izraisīt smagus miesas bojājumus vai pat nāvi.



##### **BĪSTAMI**

Uzliesmojošu vielu izmantošana rada briesmas. Degšana var radīt smagus miesas bojājumus vai pat nāvi.



##### **BRĪDINĀJUMS**

Brīdinājums par iespējamu miesas bojājumu vai veselības kaitējuma risku.



##### **PIESARGĪETIES**

Apzīmē materiālo zaudējumu radīšanas risku.



Piezīme ar nozīmīgu informāciju un padomiem.

- ▶ Nepieciešams veikt kādu darbību.

1. Darbības jāveic norādītājā secībā.
- 2.
- 3.

#### Izstrādājuma apraksts

##### Detāļu apzīmējums (1. att.)

- A** Asmeņu bloks
- B** Ieslēgšanas/izslēgšanas slēdzis ar uzlādes kontroles indikatoru un kapacitātes indikatoru
- C** Iekārtas ligzda
- D** Uzlādes stacija
- E** Uzlādes stacijas ligzda
- F** Ķemmes uzlika
- G** Barošanas bloks
- H** Ierīces kontaktspraudnis
- I** Tīrīšanas suka
- J** Eļļa asmeņu blokam

#### Tehniskie dati

##### Rokas ierīce

Piedziņa:	Līdzstrāvas motors
Akumulators:	Litija-jonu akumulators
Akumulatora uzlādes laiks:	apm. 60 minūtes
Darbības ilgums ar akumulatoru:	līdz pat 120 minūtēm
Izmēri: (G x P x A):	138 x 32 x 34 mm
Svars:	apm. 122 g
Emisijas skaņas spiediena līmenis:	maks. 60 dB(A) @ 25 cm
Vibrācija:	< 2,5 m/s <sup>2</sup>

##### Uzlādes stacija

Izmēri	72 x 96 x 60 mm
ar piederumiem (PxDxA):	
Svars:	60 g

##### Barošanas bloks

Tips:	Adapters 6000
Jaudas patēriņš:	maks. 12 W
Barošanas spriegums:	100 – 240 V AC / 50/60 Hz

##### Ekspluatācijas apstākļi

Vides temperatūra:	0°C – +40°C
--------------------	-------------

Ierīce ir izolēta un nerada elektromagnētiskus traucējumus. Tā atbilst Eiropas Parlamenta un Padomes Direktīvai 2014/30/ES par elektromagnētisko savietojamību un Eiropas Parlamenta un Padomes Direktīvai 2006/42/EK par mašīnām.

## Eksploatācija

### Sagatavošana

- Saglabājiet iepakojuma materiālu, lai ierīci vēlāk droši uzglabātu vai transportētu.

- ▶ Pārbaudiet, vai ir piegādāts viss piegādes komplekss.
- ▶ Pārbaudiet, vai transportēšanas laikā nav sabojātas ierīces detaļas.

### Drošība



#### Uzmanību! Bojājumi, ko izraisa nepareiza strāvas padeve.

- ▶ Izmantojiet ierīci tikai ar datu plāksnītē norādīto spriegumu.

### Akumulatora uzlāde

1. Pieslēdziet iekārtas barošanas spraudni uzlādes stacijas barošanas ligzdai (4. att. ④).



- Ierīci var uzlādēt, savienojot to arī tieši ar barošanas bloku (2. att. ④/⑤).
- Saprātīgi pārvaldot uzlādēšanu, netiek pieļauta akumulatora pārmērīga uzlāde.

2. Barošanas bloku pieslēdziet kontaktrozetei (4. att. ④).
3. Izslēdziet ierīci ar ieslēgšanas/izslēgšanas slēdzi (3. att.).
4. Ievietojiet ierīci uzlādes stativā vai savienojiet to tieši ar barošanas bloku (2. att. ④/⑤). Uzlādes process tiek uzsākts.



- Uzlādēšanas laikā uzlādes kontroles indikators, kas atrodas pie ieslēgšanas / izslēgšanas slēdža, mirgo zaļā krāsā.
- Pēc ierīces izņemšanas no uzlādes stacijas uzlādes kontroles indikators nodziest (enerģijas taupīšanas režīms).

5. Tiklīdz akumulators pilnībā uzlādēts, uzlādes kontroles indikators, kas atrodas pie ieslēgšanas/izslēgšanas slēdža, iedegas zaļā krāsā.

### Akumulatora darbība

1. Ar ieslēgšanas/izslēgšanas slēdzi ieslēdziet ierīci pirms lietošanas un izslēdziet pēc tās (3. att.).



- Kad akumulatora atlikusi kapacitāte ir < 5 %, ieslēgšanas/izslēgšanas slēdža kapacitātes indikators sāk mirgot zaļā krāsā. Nepieciešams atkārtoti uzlādēt akumulatoru.
- Kapacitātes rādījumu precizitāti var palielināt, ja iekārta ik pa laikam tiek pilnīgi izlādēta un pēc tam, nepārtraukti lādējot, tiek pilnīgi uzlādēta.
- Nepietiekamas asmeņu bloka apkopes gadījumā lietošanas laiks vai izteikti samazināties.

2. Ierīci pēc lietošanas izslēdziet ar ieslēgšanas/izslēgšanas slēdzi (3. att.).

### Strāvas padeves izmantošana



#### Uzmanību! Matu griežamā mašīna var sabojāties, ja ar to strādā, kad ierīce pastāvīgi pieslēgta pie barošanas bloka (lietošana ar tikla strāvu).

Matu griezamo mašīnu nav paredzēts izmantot, kad tā ir pastāvīgi pieslēgta pie elektriskā tikla rozetes. Ierīces akumulatora uzlādēšanas kabelis nav paredzēts pastāvīgai mehāniskai slodzei.

- ▶ Darbs ar ierīci, kas pieslēgta pie elektriskā tikla, ir pieļaujams tikai nelielu laiku, ja negaidīti izlādējas akumulators.

1. Iespraudiet barošanas bloka spraudni ierīces uzlādes ligzdā (2. att. ④).
2. Barošanas bloku pieslēdziet elektrotikla kontaktligzdai (2. att. ④).
3. Ierīci pēc lietošanas izslēdziet ar ieslēgšanas/izslēgšanas slēdzi (3. att.).

### Lietošana

#### Griešana ar ķemmes uzliku

Ierīci var darbināt arī ar ķemmes uzliku.

- ▶ Lai regulētu griešanas garumu, ķemmes uzliku var iestatīt dažādās fiksētās pozīcijās (6. att. ④/⑤).
- ▶ Jo vairāk ķemmes uzlika tiek uzbidīta uz asmeņu bloka, jo īsāks ir griešanas garums.

#### Ķemmes uzlikas uzlikšana/noņemšana

1. Bultiņas norādītajā virzienā uzbidiet ķemmes uzliku uz asmeņu bloka (5. att. ④), līdz tā nofiksejas.
2. Ķemmes uzliku var noņemt, bidot to bultiņas norādītajā virzienā (5. att. ④).

### Uzturēšana



#### Bīdīnājumi! Nepareiza rīkošanās ar ierīci var radīt traumas un bojājumus.

- ▶ Pirms tīrīšanas un apkopes darbu uzsākšanas izslēdziet ierīci un atvienojiet to no strāvas padeves.

### Tīrīšana un kopšana



#### Bīstami! Šķidruma iekļūšana ierīcē var izraisīt strāvas triecienus.

- ▶ Neiegremdējiet ierīci ūdenī!
- ▶ Neļaujiet šķidrumam iekļūt ierīces iekšpusē.



#### Uzmanību! Agresīvas ķīmiskās vielas var radīt bojājumus.

- Agresīvas ķīmiskās vielas var sabojāt ierīci un tās piederumus.
- ▶ Neizmantojiet šķīdinātājus un abrazīvus līdzekļus.
- ▶ Izmantojiet tikai ražotāja ieteikto tīrīšanas līdzekli un asmeņu bloka eļļu.

**i** Piederumus un rezerves daļas varat iegādāties pie sava izplatītāja vai mūsu apkopes centrā.

- ▶ Noņemiet ķemmes uzliku (5. att. Ⓞ) un atlokiet asmeņu bloku no korpusa (7. att. Ⓞ). Ar tīrīšanas suku palīdzību iztīriet matu atliekas no korpusa padziļinājumiem un asmeņu bloka (8. att.).
- ▶ Noslaukiet ierīci tikai ar mikstu, ja nepieciešams, viegli samitrinātu drāniņu.
- ▶ Ieeļļojiet asmeņu bloku ar asmeņu bloka eļļu (9. att.).

**i**

- ▶ Regulāra asmeņu bloka ieeļļošana ir nepieciešama, lai nodrošinātu labu un ilgstošu griešanas kvalitāti.
- ▶ Ja pēc ilgākas lietošanas samazinās griešanas efektivitāte, lai gan regulāri tiek veikta tīrīšana un eļļošana, ir jānomaina asmeņu bloks.

### Asmeņu bloka nomaīņa

1. Izspiediet asmeņu bloku ar bultiņu norādītajā virzienā ārā no korpusa (7. att. Ⓞ). Noņemiet asmeņu bloku.
2. Ievietojot jauno asmeņu bloku, ieķēļiet to korpusa stiprinājumā un piespiediet pie korpusa, līdz bloks ir nofiksēts (7. att. Ⓞ).

### Darbības traucējumu novēršana

#### Asmeņu bloks slikti griež matus vai plēs tos.

Iemesls: asmeņu bloks ir netīrs vai nolietojies.

- ▶ Iztīriet un ieeļļojiet asmeņu bloku. Ja problēma nav atrisināta, nomainiet asmeņu bloku.

#### Ādas savainojumi

Iemesls: pārāk liels spiedienu uz ādu.

- ▶ Samaziniet spiedienu, griežot tuvu ādai.

Iemesls: bojāts asmeņu bloks.

- ▶ Pārbaudiet, vai lietošanas laikā nav sabojāti asmeņu bloka zobīņi, un vajadzības gadījumā nomainiet asmeņu bloku.

#### Pārāk īss akumulatora darbības laiks

Iemesls: aizsērējis un neieļļots asmeņu bloks ievērojami samazina darbības laiku ar akumulatoru!

- ▶ Rūpīgi notīriet un ieeļļojiet asmeņu bloku. Ja darbības laiks ar akumulatoru tomēr ir pārāk īss, akumulators varētu būt gandrīz nolietojies.

Iemesls: neprecīzs kapacitātes rādījums

- ▶ Izlādējiet pilnībā ierīci un pēc tam to jauna pilnībā uzlādējiet, nepārtraucot uzlādi.

#### Neiedegas uzlādes indikators

Iemesls: ierīce nav pareizi ievietota uzlādēšanas stacijā.

- ▶ Nodrošiniet, lai ierīce būtu pareizi ievietota uzlādēšanas stacijā.

Iemesls: aizsērējusi ierīces kontaktligzda.

- ▶ Iztīriet ierīces kontaktligzdu.

Iemesls: bojāta strāvas padeve.

- ▶ Pārbaudiet, vai ir kontakts starp barošanas bloku un kontaktrozeti.
- ▶ Pārbaudiet, vai nav bojāts strāvas vads.

Ja pēc šo norādījumu izpildīšanas saglabājas darbības traucējumi, tad lūdzam vērsties mūsu servisa centrā. Nekādā gadījumā nemēģiniet pats labot ierīci.

### Utilizācija



#### Uzmanību! Nepareiza utilizācija kaitē apkārtējai videi.

- ▶ Pirms utilizācijas jāizņem akumulatorus!
- ▶ Pareiza utilizācija palīdz aizsargāt apkārtni un samazina iespējamo kaitīgo ietekmi uz cilvēkiem un dabu.

Utilizējot iekārtu, pievērsiet uzmanību spēkā esošajām prasībām.

#### Informācija par elektrisko un elektronisko iekārtu utilizāciju Eiropas Savienībā:



Eiropas Savienībā elektroierīču utilizāciju nosaka valstu noteikumi, kas ir balstīti uz ES direktīvu 2012/19/EU par elektrisko un elektronisko iekārtu atkritumiem (EElA). Saskaņā ar to, šo iekārtu vairs nedrīkst utilizēt kopā ar sadzīves atkritumiem. Iekārtu par brīvu pieņem sabiedriskajās atkritumu savākšanas vai šķirošanas vietās. Produkta iepakojums ir izgatavots no pārstrādājama materiāla. Utilizējiet videi draudzīgā veidā un nododiet otrreizējai pārstrādei.



## Naudojimo instrukcija (vertimas)

### Tinklo/akumulatoriaus maitinama plaukų kirpimo mašinėlė 1584 A

#### Bendrosios nuorodos naudotojui

##### Informacija apie saugos nurodymų ir naudojimo instrukcijos naudojimą

- ▶ Papildomai šiai naudojimo instrukcijai laikykitės atskirų naudojimo instrukcijos saugos nurodymų bei visų kartų tiekiamų nurodymų lapų.
- ▶ Prieš pradėdami naudotis prietaisu, perskaitykite ir supraskite visus saugos nurodymus ir naudojimo instrukciją.
- ▶ Saugos nurodymai ir naudojimo instrukcija yra prietaiso dalis, laikykite ją gerai prieinamoje vietoje.
- ▶ Saugos nurodymai ir naudojimo instrukciją kaip PDF failą galima gauti mūsų klientų aptarnavimo centruose. EB atitikties deklaraciją kitomis ES kalbomis galima gauti mūsų klientų aptarnavimo centruose.
- ▶ Duodami prietaisą tretiems, pridėkite saugos nurodymus ir naudojimo instrukciją.

#### Simbolių ir nuorodų paaiškinimas

Šioje instrukcijoje, prietaise ir ant pakuotės naudojami toliau pateikti simboliai ir įspėjamieji žodžiai.



##### PAVOJUS

Elektros šoko pavojus, galintis sukelti sunkų žmogaus sužalojimą ar mirtį.



##### PAVOJUS

Sprogimo pavojus, galintis sukelti sunkų žmogaus sužalojimą ar mirtį.



##### PAVOJUS

Pavojus naudojant degias medžiagas. Gaisro pavojus, galintis sukelti sunkų žmogaus sužalojimą ar mirtį.



##### ĮSPĖJIMAS

Įspėjimas, kad galima susižeisti ar galima rizika sveikatai.



##### ATSARGIAI

Rodo, kad galima patirti materialinės žalos.



Rodo naudingą informaciją ar patarimus.

- ▶ Turite imtis veiksmų.

1. Atlikite veiksmus nurodyta tvarka.
- 2.
- 3.

#### Gaminio aprašymas

##### Lentelės aprašymas (1 pav.)

- A Kirpimo peiliukai
- B Įjungimo/išjungimo mygtukas su įkrovimo indikatoriumi ir pajėgumo indikatoriumi
- C Prietaiso lizdas
- D Įkrovimo stotelė
- E Įkrovimo stovo lizdas
- F Šukutės
- G Maitinimo laido kištukas
- H Prietaiso prijungimo kištukas
- I Valymo šepetėlis
- J Alyva kirpimo peiliukams

#### Techninė informacija

##### Rankinis prietaisas

Pavara:	DC variklis
Akumulatorius:	Ličio jono akumulatorius
Akumulatoriaus įkrovimo laikas:	apie 60 minučių
Akumulatoriaus veikimo laikas:	iki 120 minučių
Matmenys (I x P x A):	138 x 32 x 34 mm
Svoris:	apie 122 g
Garso slėgio lygis:	maks. 60 dB(A), esant 25 cm
Vibracija:	< 2,5 m/s <sup>2</sup>

##### Įkrovimo stotelė

Dydžiai	
su reikmenimis (I x P x A)	72 x 96 x 60 mm
Svoris:	60 g

##### Maitinimo laido kištukas

Tipas:	Adapteris 6000
Vartojamoji galia	maks. 12 W
Maitinimo įtampa:	100–240 V AC / 50/60 Hz

Darbo sąlygos	
Aplinka:	0 °C – +40 °C

Prietaisas yra izoliuotas ir apsaugotas nuo radijo bangų trukdžių. Atitinka ES direktyvų 2014/30/ES dėl elektromagnetinio suderinamumo ir 2006/42/EB Mašinų direktyvos reikalavimus.

## Naudojimas

### Paruošimas

- ! Išsaugokite pakuotę vėlesniam saugiam laikymui ir transportavimui.

- ▶ Patikrinkite, ar visos dalys yra pakuotėje.
- ▶ Patikrinkite, ar transportavimo metu dalys nebuvo pažeistos.

### Sauga

#### ! Atsargiai! Pavojus sugadinti naudojant netinkamą įtampą.

- ▶ Įjunkite prietaisą tik su duomenų plokštelėje nurodyta įtampa.

### Akumulatoriaus krovimas

1. Įkiškite prietaiso maitinimo šaltinio prijungimo kištuką į įkrovimo stotelės lizdą (4 pav. ②).

- !
  - Prietaisą maitinimo šaltinio prijungimo kištuku galima ir tiesiogiai sujungti, kad krautųsi (2pav. ②/③).
  - Sumanaus įkrovimo valdymo dėka akumulatorius nepersikraus.

2. Įkiškite pajungimo prie maitinimo tinklo kištuką į elektros lizdą (4 pav. ⑤).
3. Įjungimo / išjungimo mygtuku išjunkite prietaisą (3 pav.).
4. Įstatykite prietaisą į įkrovimo stovą arba tiesiogiai sujunkite jį su maitinimo laido kištuku (2②/③pav.). Prasideja įkrovimas.

- !
  - Įkrovos metu mirksi įjungimo / išjungimo mygtuko žalios šviesos indikatorius.
  - Išėmus prietaisą iš įkrovimo stovo indikatorius užgesta (energijos taupymo režimas).

5. Visiškai įkrovus akumuliatorių, užsidega įjungimo / išjungimo mygtuko žalios šviesos indikatorius.

### Akumulatoriaus naudojimas

1. Įjungimo / išjungimo mygtuku įjunkite mašinėlę, po naudojimo išjunkite (3 pav.).

- !
  - Kai akumuliatoriuje liko < 5% energijos, žalios šviesos indikatorius. Akumuliatorių būtina įkrauti.
  - Pajėgumo rodmens tikslumą galima padidinti retkarčiais visiškai iškraunant prietaisą ir po to jį visiškai įkraunant nenutrūkstamu įkrovimo proceso metu.
  - Netinkamai prižiūrint kirpimo peiliukus, naudojimo trukmė gali žymiai sumažėti.

2. Po naudojimo įjungimo / išjungimo mygtuku išjunkite prietaisą (3 pav.).

## Įkrovimas



### Atsargiai! Pavojus sugadinti naudojant plaukų kirpimo mašinėlę su nuolatos įkištu prijungimo prie maitinimo tinklo kištuku (maitinimo iš tinklo režimas).

Plaukų kirpimo mašinėlė neskirtas naudoti su nuolatos įkištu prijungimo prie maitinimo tinklo kištuku (maitinimo iš tinklo režimas). Prijungimo prie maitinimo tinklo kištuko jungiamasis laidas neskirtas ilgalaikiai mechaninei apkrovai.

- ▶ Maitinimo iš tinklo režimas rekomenduojamas tik trumpam, kai akumulatorius yra tuščias.

1. Įkiškite prietaiso maitinimo šaltinio prijungimo kištuką į prietaiso lizdą (2 pav. ②).
2. Įkiškite pajungimo prie maitinimo tinklo kištuką į elektros lizdą (2 pav. ⑤).
3. Po naudojimo įjungimo / išjungimo mygtuku išjunkite prietaisą (3 pav.).

## Naudojimas

### Kirpimas šukutėmis

Prietaisą galima naudoti ir su šukutėmis.

- ▶ Nustatant kirpimo ilgį šukutes galima nustatyti keliose fiksuotose padėtyse (6 pav. ②/③).
- ▶ Kuo toliau šukutės įstumiamos ant kirpimo peiliukų, tuo trumpesnis yra kirpimo ilgis.

### Šukučių uždėjimas / nuėmimas

1. Šukutes rodyklės kryptimi stumkite į kirpimo peiliukus (5 pav. ②), kol jos užsifiksuos.
2. Šukutes nuimsite stumdami rodyklės kryptimi (5 pav. ③).

## Remontas



### Įspėjimas! Susižeidimo ir daiktų sugadinimo pavojus netinkamai naudojant.

- ▶ Prieš pradėdami valymo ir priežiūros darbus, mašinėlę išjunkite ir atjunkite nuo maitinimo srovės.

## Valymas ir priežiūra



### Pavojus! Elektros smūgio pavojus patekus skysčiui.

- ▶ Neįmerkite prietaiso į vandenį!
- ▶ Saugokite, kad į prietaiso vidų nepatektų skysčių.





### Atsargiai! Pavojus sugadinti stipriomis cheminėmis medžiagomis.

Stiprios cheminės medžiagos gali prietaisą ir priedus sugadinti.



- ▶ Nenaudokite tirpiklių ir šveitiklių.
- ▶ Naudokite tik gamintojo rekomenduojamas valymo priemonės ir kirpimo peiliukų alyvą.

**i** Priedus ir atsargines dalis galite įsigyti iš savo prekybininko ar mūsų klientų aptarnavimo centre.

- ▶ Po kiekvieno naudojimo nuimkite šukutes (5  pav.) ir nuo korpuso nulenkite kirpimo peiliukus (7  pav.). Valymo šepetėliu pašalinkite plaukų likučius iš prietaiso angos ir nuo kirpimo peiliukų (8 pav.).
- ▶ Prietaisą nuvalykite minkšta, šiek tiek sudrėkinta šluoste.
- ▶ Kirpimo peiliukus suteptkite kirpimo peiliukų alyva (9 pav.).

- i**
- ▶ Siekiant, kad peiliukai kirptų gerai kuo ilgiau, labai svarbu juos dažnai sutepti alyva.
  - ▶ Jei po ilgo naudojimo peiliukai kerpa blogiau, nepaisant to, kad jie yra išvalyti ir sutepti alyva, turite juos pakeisti naujais.

### Kirpimo peiliukų keitimas

1. Rodyklės kryptimi stumkite peiliukus nuo korpuso (7 pav. ). Nuimkite peiliukus.
2. Norėdami vėl uždėti peiliukus, įkiškite įsikišimą, esantį ant peiliukų, į angelę, esančią ant plaukų kirpimo mašinėlės ir paspauskite peiliuką iki užsikisavimo (7 pav. ).

### Trikčių šalinimas

#### Kirpimo peiliukai blogai kerpa arba peša

Priežastis: Kirpimo peiliukai užsiteršę arba susidėvėję.

- ▶ Nuvalykite ir suteptkite kirpimo peiliukus. Jei triktis nedingsta, pakeiskite kirpimo peiliukų komplektą.

#### Odos pažeidimas

Priežastis: Per stipriai spaudžiama oda.

- ▶ Kirpdami prie odos spauskite mažiau.

Priežastis: Pažeisti kirpimo peiliukai.

- ▶ Patikrinkite, ar naudojant nebuvo pažeistos dantukų viršūnėlės ir, jei reikia, pakeiskite kirpimo peiliukus.

#### Per trumpas akumulatoriaus naudojimo laikas

Priežastis: Užsiteršę ir nesutepti kirpimo peiliukai žymiai sutrumpina akumulatoriaus veikimo laiką!

- ▶ Atidžiai nuvalykite ir suteptkite kirpimo peiliukus. Jei akumulatorius vis viena veiktų per trumpai, gali būti, kad baigiasi akumulatoriaus gyvavimo laikas.

Priežastis: Netikslus įkrovimo indikatorius.

- ▶ Visiškai iškraukite prietaisą ir po to vėl jį visiškai įkraukite nenutrūkstamu įkrovimo proceso metu.

#### Įkrovos indikatorius nešviečia

Priežastis: Prietaisas į įkrovimo stotelę įstatytas netinkamai.

- ▶ Įsitikinkite, kad prietaiso padėtis įkrovimo stovė yra tinkama.

Priežastis: Nešvari mašinėlės anga kroviklio kištukui.

- ▶ Išvalykite mašinėlės angą kištukui.

Priežastis: Neveikia maitinimas elektra.

- ▶ Patikrinkite, ar kroviklio kištukas ir kištukinis lizdas sienoje gerai sujungti.
- ▶ Patikrinkite, ar maitinimo laidas nesugadintas.

Jei laikydamiesi šių nurodymų negalite pašalinti problemos, kreipkitės į mūsų klientų aptarnavimo centrą. Jokiu būdu nebandykite patys remontuoti prietaiso!

### Atliekų šalinimas



**Atsargiai! Netinkamas atliekų šalinimas kelia grėsmę aplinkai.**

- ▶ Baterijas prieš išmetant iškraukite!
- ▶ Tinkamas atliekų šalinimas saugo aplinką ir mažina galimą neigiamą poveikį žmonėms ir aplinkai.

Išmesdami prietaisą laikykitės atitinkamų teisinųjų reikalavimų.

**Informacija apie elektros ir elektroninės įrangos išmetimą Europos Sąjungoje:**



Europos Sąjungoje elektros prietaisų išmetimą reguliuoja nacionaliniais teisės aktais, kurie remiasi ES Direktiva 2012/19/ES dėl elektros ir elektroninės įrangos atliekų (EE). Remiantis jais, prietaiso nebe galima šalinti kartu su komunalinėmis ar buitinėmis atliekomis. Komunaliniuose ar naudingų medžiagų surinkimo centruose prietaisai priimami nemokamai. Gaminio pakuotė pagaminta iš perdirbamų medžiagų. Šalinkite jas ekologiškai ir pristatykite pakartotiniam naudojimui.

## Οδηγίες λειτουργίας (Μετάφραση) Κουρευτική μηχανή ρεύματος/μπαταρίας τύπου 1584 A

### Γενικές οδηγίες χρήσης

#### Πληροφορίες για τη χρήση των υποδείξεων ασφαλείας και των οδηγιών λειτουργίας

- ▶ Εκτός από αυτές τις οδηγίες λειτουργίας, λάβετε υπόψη σας επίσης τις ξεχωριστές υποδείξεις ασφαλείας, καθώς και όλα τα παρεχόμενα έντυπα οδηγιών.
- ▶ Πριν θέσετε τη συσκευή σε λειτουργία για πρώτη φορά, πρέπει να έχετε διαβάσει και κατανοήσει πλήρως τις υποδείξεις ασφαλείας και τις οδηγίες λειτουργίας.
- ▶ Θεωρήστε τις υποδείξεις ασφαλείας και τις οδηγίες λειτουργίας ως αναπόσπαστο μέρος του προϊόντος και φυλάξτε τις καλά σε σημείο με εύκολη πρόσβαση.
- ▶ Μπορείτε να ζητήσετε αυτές τις υποδείξεις ασφαλείας και τις οδηγίες λειτουργίας και ως αρχείο PDF από τα κέντρα σέρβις της εταιρείας μας. Μπορείτε να ζητήσετε από τα κέντρα σέρβις της εταιρείας μας τη δήλωση συμμόρφωσης ΕΚ και σε άλλες επίσημες γλώσσες της ΕΕ.
- ▶ Σε περίπτωση παραχώρησης της συσκευής σε τρίτους, μην παραλείψετε να παραδώσετε μαζί και τις παρούσες υποδείξεις ασφαλείας και οδηγίες λειτουργίας.

#### Επεξήγηση συμβόλων και υποδείξεων

Τα σύμβολα και οι προειδοποιητικές λέξεις που ακολουθούν χρησιμοποιούνται σε αυτές τις οδηγίες στη συσκευή ή στη συσκευασία.



#### ΚΙΝΔΥΝΟΣ

Κίνδυνος ηλεκτροπληξίας με πιθανή συνέπεια βαρύ τραυματισμό ή και θάνατο.



#### ΚΙΝΔΥΝΟΣ

Κίνδυνος έκρηξης με πιθανή συνέπεια βαρύ τραυματισμό ή και θάνατο.



#### ΚΙΝΔΥΝΟΣ

Κίνδυνος λόγω χρήσης εύφλεκτων υλικών. Κίνδυνος πυρκαγιάς με πιθανή συνέπεια από βαρύ τραυματισμό έως και θάνατο.



#### ΠΡΟΕΙΔΟΠΟΙΗΣΗ

Προειδοποίηση για πιθανό τραυματισμό ή κίνδυνο για την υγεία.



#### ΠΡΟΣΟΧΗ

Υπόδειξη σχετικά με τον κίνδυνο πρόκλησης υλικών ζημιών.



Υπόδειξη που αφορά χρήσιμες πληροφορίες και συμβουλές.

- ▶ Σας υποδεικνύεται να εκτελέσετε μια ενέργεια.

1. Εκτελέστε τις ενέργειες αυτές με τη σειρά που περιγράφεται.
- 2.
- 3.

### Περιγραφή προϊόντος

#### Περιγραφή των εξαρτημάτων (εικ. 1)

- A** Μονάδα κοπής
- B** Διακόπτης ON/OFF με ένδειξη ελέγχου φόρτισης και ένδειξη στάθμης φόρτισης
- C** Υποδοχή συσκευής
- D** Βάση φόρτισης
- E** Υποδοχή βάσης φόρτισης
- F** Προσαρτώμενη χτένα
- G** Μετασχηματιστής τροφοδοσίας
- H** Φις σύνδεσης συσκευής
- I** Βουρτσάκι καθαρισμού
- J** Λάδι για τη μονάδα κοπής

### Τεχνικά χαρακτηριστικά

#### Συσκευή χειρός

Μηχανισμός κίνησης:	Μοτέρ DC
Μπαταρία:	Μπαταρία ιόντων λιθίου
Χρόνος φόρτισης μπαταρίας:	περίπου 60 λεπτά
Αυτονομία μπαταρίας:	έως 120 λεπτά
Διαστάσεις (Μ x Π x Υ):	138 x 32 x 34 mm
Βάρος:	γύρω στα 122 g
Στάθμη ηχητικής πίεσης:	έως 60 dB(A) @ 25 cm
Δόνηση:	< 2,5 m/s <sup>2</sup>

#### Βάση φόρτισης

Διαστάσεις μαζί με τον πρόσθετο εξοπλισμό (Π x Β x Υ):	72 x 96 x 60 mm
Βάρος:	60 g

#### Μετασχηματιστής τροφοδοσίας

Τύπος:	Προσαρμογέας 6000
Απορροφούμενη ισχύς:	έως 12 W
Τάση λειτουργίας:	100 – 240 V AC / 50/60 Hz

#### Συνθήκες λειτουργίας

Περιβάλλον:	0°C – +40°C
-------------	-------------

Η συσκευή διαθέτει μόνωση ασφαλείας και καταστολή ραδιοπαρεμβολών. Η συσκευή πληροί τις απαιτήσεις της ευρωπαϊκής Οδηγίας 2014/30/ΕΕ σχετικά με την ηλεκτρομαγνητική συμβατότητα και συμμορφώνεται με την Οδηγία 2006/42/ΕΚ σχετικά με τα μηχανήματα.

## Λειτουργία

### Προετοιμασία

**i** Φυλάξτε τα υλικά συσκευασίας για την περίπτωση που χρειαστεί να αποθηκεύσετε τη συσκευή ή να τη μεταφέρετε με ασφάλεια.

- ▶ Ελέγξτε την πληρότητα του περιεχομένου της συσκευασίας.
- ▶ Ελέγξτε όλα τα εξαρτήματα για να εντοπίσετε τυχόν φθορές που προκλήθηκαν κατά τη μεταφορά.

### Ασφάλεια



#### Προσοχή! Βλάβες λόγω εσφαλμένης τροφοδοσίας τάσης.

- ▶ Χρησιμοποιείτε τη συσκευή μόνο με την τάση που αναγράφεται στην πινακίδα τύπου.

### Φόρτιση μπαταρίας

1. Συνδέστε το φις σύνδεσης του μετασχηματιστή τροφοδοσίας στην υποδοχή της βάσης φόρτισης (Ε, εικ. 4ⓐ).

**i** Η συσκευή μπορεί επίσης να συνδεθεί απευθείας με τον μετασχηματιστή τροφοδοσίας για να φορτιστεί (εικ. 2ⓐ/ⓑ).

Η έξυπνη διαχείριση φόρτισης εμποδίζει τις υπερφορτίσεις της μπαταρίας.

2. Βάλτε τον μετασχηματιστή τροφοδοσίας στην πρίζα (εικ. 4ⓑ).
3. Απενεργοποιήστε τη συσκευή με το διακόπτη λειτουργίας ON/OFF (εικ. 3).
4. Τοποθετήστε τη συσκευή στη βάση φόρτισης ή συνδέστε την απευθείας με τον μετασχηματιστή τροφοδοσίας (εικ. 2ⓐ/ⓑ). Η διαδικασία φόρτισης ξεκινά.

**i** Κατά τη διάρκεια της διαδικασίας φόρτισης αναβοσβήνει η ένδειξη ελέγχου φόρτισης του διακόπτη ON/OFF με πράσινο χρώμα.

Μετά την απομάκρυνση της συσκευής από τη βάση φόρτισης, η ένδειξη ελέγχου φόρτισης σβήνει (λειτουργία εξοικονόμησης ρεύματος).

5. Μόλις η μπαταρία φορτιστεί πλήρως, ανάβει σταθερά η ένδειξη ελέγχου φόρτισης του διακόπτη ON/OFF με πράσινο χρώμα.

### Λειτουργία με μπαταρία

1. Με το διακόπτη λειτουργίας ON/OFF ενεργοποιήστε τη συσκευή (εικ. 3) και μετά τη χρήση απενεργοποιήστε την.



- Όταν η μπαταρία διαθέτει υπόλοιπο ενέργειας < 5%, η ένδειξη στάθμης φόρτισης του διακόπτη ON/OFF αρχίζει να αναβοσβήνει με πράσινο χρώμα. Απαιτείται η επαναφόρτιση της μπαταρίας.
- Η ακρίβεια της ένδειξης στάθμης φόρτισης μπορεί να αυξηθεί, αποφορτίζοντας πλήρως τη συσκευή περιστασιακά και έπειτα φορτίζοντας πάλι τη συσκευή πλήρως με μια διαδικασία φόρτισης χωρίς διακοπή.
- Η ελλιπής φροντίδα της μονάδας κοπής μπορεί να μειώσει σημαντικά τον χρόνο λειτουργίας της συσκευής.

2. Μετά τη χρήση, απενεργοποιήστε τη συσκευή με τον διακόπτη λειτουργίας ON/OFF (εικ. 3).

### Λειτουργία με ηλεκτρικό ρεύμα



#### Προσοχή! Βλάβες από τη χρήση της κουρευτικής μηχανής με μόνιμα συνδεδεμένο μετασχηματιστή τροφοδοσίας (λειτουργία με ηλεκτρικό ρεύμα).

Δεν προβλέπεται η χρήση της κουρευτικής μηχανής με μόνιμα συνδεδεμένο μετασχηματιστή τροφοδοσίας (λειτουργία με ηλεκτρικό ρεύμα). Το καλώδιο σύνδεσης του μετασχηματιστή τροφοδοσίας δεν είναι σχεδιασμένο για μηχανική καταπόνηση σε συνεχή λειτουργία.

- ▶ Η λειτουργία με ηλεκτρικό ρεύμα προτείνεται ως λύση μόνο βραχυπρόθεσμα, σε περίπτωση εξαντλημένης μπαταρίας.

1. Συνδέστε το φις σύνδεσης του μετασχηματιστή τροφοδοσίας στην υποδοχή της συσκευής (εικ. 2ⓐ).
2. Βάλτε τον μετασχηματιστή τροφοδοσίας στην πρίζα (εικ. 2ⓑ).
3. Μετά τη χρήση, απενεργοποιήστε τη συσκευή με τον διακόπτη λειτουργίας ON/OFF (εικ. 3).

### Χειρισμός

#### Κοπή με προσαρτώμενη χτένα

Η συσκευή μπορεί να λειτουργήσει και με μια προσαρτώμενη χτένα.

- ▶ Για τη ρύθμιση του μήκους κοπής, η προσαρτώμενη χτένα μπορεί να μετατοπιστεί σε διάφορες θέσεις (εικ. 6ⓐ/ⓑ).
- ▶ Όσο μετακινείτε την προσαρτώμενη χτένα προς τη μονάδα κοπής, το μήκος κοπής μικραίνει.

#### Τοποθέτηση / αφαίρεση της προσαρτώμενης χτένας

1. Ωθήστε την προσαρτώμενη χτένα προς την κατεύθυνση του βέλους πάνω στη μονάδα κοπής (εικ. 5ⓐ) μέχρι να ασφαλίσει.
2. Η προσαρτώμενη χτένα μπορεί να αφαιρεθεί με ώθηση προς την κατεύθυνση του βέλους (εικ. 5ⓑ).

## Συντήρηση



**Προειδοποίηση! Τραυματισμοί και υλικές ζημιές λόγω μη ενδεδειγμένου χειρισμού.**

- ▶ Απενεργοποιήστε τη συσκευή και αποσυνδέστε την από την τροφοδοσία τάσης, προτού ξεκινήσετε τις εργασίες καθαρισμού και συντήρησης.

## Καθαρισμός και φροντίδα



**Κίνδυνος! Ηλεκτροπληξία λόγω εισχώρησης υγρού στη συσκευή.**

- ▶ Μην βυθίζετε τη συσκευή στο νερό!
- ▶ Μην αφήνετε υγρασία να εισέλθει στο εσωτερικό της συσκευής.



**Προσοχή! Βλάβες λόγω χρήσης διαβρωτικών χημικών καθαριστικών.**

Η χρήση διαβρωτικών χημικών καθαριστικών ενδέχεται να προκαλέσει ζημιές στη συσκευή και τον πρόσθετο εξοπλισμό της.

- ▶ Ως εκ τούτου, μην χρησιμοποιείτε διαλυτικά και απορρυπαντικά σε σκόνη.
- ▶ Χρησιμοποιείτε αποκλειστικά το καθαριστικό και το λάδι μονάδας κοπής που συνιστώνται από τον κατασκευαστή.



Πρόσθετο εξοπλισμό και ανταλλακτικά μπορείτε να προμηθευτείτε από το εμπόριο ή από τα κέντρα σέρβις της εταιρείας μας.

- ▶ Αφαιρέστε την προσαρτώμενη χτένα (εικ. 5 ⊕) και ξεκουμπώστε τη μονάδα κοπής από το περίβλημα (εικ. 7 ♪). Απομακρύνετε με τη βούρτσα καθαρισμού τις τριχές από το άνοιγμα του περιβλήματος και τη μονάδα κοπής (εικ. 8).
- ▶ Καθαρίστε τη συσκευή μόνο με μαλακό και ενδεχομένως ελαφρά υγρό πανί.
- ▶ Λιπαίνετε τη μονάδα κοπής με το ειδικό λάδι (εικ. 9).



- ▶ Για καλή και μακρόχρονη απόδοση κοπής είναι σημαντικό να λιπαίνετε συχνά τη μονάδα κοπής.
- ▶ Εάν μετά από μεγάλο διάστημα χρήσης η απόδοση κοπής μειωθεί παρά τον τακτικό καθαρισμό και τη λίπανση, τότε θα πρέπει να αντικατασταθεί η μονάδα κοπής.

## Αντικατάσταση της μονάδας κοπής

1. Τραβήξτε τη μονάδα κοπής από το περίβλημα προς την κατεύθυνση του βέλους (εικ. 7 ⊕). Αφαιρέστε τη μονάδα κοπής.
2. Για την επανατοποθέτηση, ακουμπήστε τη μονάδα κοπής με το άγκιστρο στην υποδοχή του περιβλήματος και πιέστε την μέχρι να κουμπώσει στο περίβλημα (εικ. 7 ⊕).

## Επίλυση προβλημάτων

**Η μονάδα κοπής δεν κόβει καλά ή μαδάει.**

Αιτία: Η μονάδα κοπής είναι βρώμικη ή έχει υποστεί φθορά.

- ▶ Καθαρίστε και λιπάνετε τη μονάδα κοπής. Σε περίπτωση που το πρόβλημα δεν αντιμετωπιστεί, αλλάξτε τη μονάδα κοπής.

## Δερματικός τραυματισμός

Αιτία: Υπερβολική άσκηση πίεσης στο δέρμα.

- ▶ Άσκειτε λιγότερη πίεση όταν κόβετε κοντά στο δέρμα.

Αιτία: Φθαρμένη μονάδα κοπής.

- ▶ Ελέγξτε αν κατά τη χρήση έχουν υποστεί ζημιά τα άκρα της οδόντωσης και, εάν απαιτείται, αντικαταστήστε τη μονάδα κοπής.

**Η διάρκεια λειτουργίας της μπαταρίας είναι πολύ σύντομη**

Αιτία: Εάν η μονάδα κοπής είναι βρώμικη ή δεν έχει λιπανθεί, μειώνεται σημαντικά η διαθέσιμη διάρκεια λειτουργίας της μπαταρίας!

- ▶ Καθαρίστε και λιπάνετε τη μονάδα κοπής με προσοχή. Εάν η διάρκεια λειτουργίας της μπαταρίας συνεχίσει να είναι πολύ σύντομη, μάλλον πλησιάζει το τέλος της διάρκειας ζωής των μπαταριών.

Αιτία: Η ένδειξη στάθμης φόρτισης δεν είναι ακριβής.

- ▶ Αποφορτίστε πλήρως τη συσκευή και έπειτα φορτίστε την πάλι πλήρως με μια διαδικασία φόρτισης χωρίς διακοπή.

**Η ένδειξη ελέγχου φόρτισης δεν ανάβει**

Αιτία: Η συσκευή δεν έχει τοποθετηθεί σωστά στη βάση φόρτισης.

- ▶ Βεβαιωθείτε ότι η συσκευή είναι σωστά τοποθετημένη στη βάση φόρτισης.

Αιτία: Η υποδοχή της συσκευής είναι βρώμικη.

- ▶ Καθαρίστε την υποδοχή της συσκευής.

Αιτία: Προβληματική τροφοδοσία τάσης.

- ▶ Βεβαιωθείτε για τη σωστή επαφή μεταξύ μετασχηματιστή τροφοδοσίας και πρίζας.
- ▶ Ελέγξτε μήπως το καλώδιο δικτύου παρουσιάζει φθορές.

Εάν δεν μπορείτε να αντιμετωπίσετε το πρόβλημα με τη βοήθεια αυτών των υποδείξεων, απευθυνθείτε στα κέντρα σέρβις της εταιρείας μας. Σε καμία περίπτωση μην προσπαθήσετε να επισκευάσετε μόνοι σας τη συσκευή!

## Απόρριψη



**Προσοχή! Ζημιές στο περιβάλλον σε περίπτωση ακατάλληλης απόρριψης.**

- ▶ Αποφορτίστε τις μπαταρίες πριν από την απόρριψη!
- ▶ Η προσήκουσα απόρριψη συμβάλλει στην προστασία του περιβάλλοντος και αποτρέπει την εμφάνιση πιθανών βλαβερών επιδράσεων στον άνθρωπο και στο περιβάλλον.

Σε περίπτωση απόρριψης της συσκευής θα πρέπει να λαμβάνετε υπόψη τις σχετικές νομικές προδιαγραφές.

**Πληροφορίες για την απόρριψη ηλεκτρικών και ηλεκτρονικών συσκευών εντός των ορίων της Ευρωπαϊκής Ένωσης:**



Εντός της Ευρωπαϊκής Ένωσης, η απόρριψη συσκευών που λειτουργούν με ρεύμα προδιαγράφεται από εθνικούς κανονισμούς, οι οποίοι βασίζονται στην Ευρωπαϊκή Οδηγία 2012/19/ΕΚ σχετικά με τα απόβλητα ηλεκτρικού και ηλεκτρονικού εξοπλισμού (ΑΗΝΕ). Σύμφωνα με την παραπάνω οδηγία, δεν επιτρέπεται η απόρριψη της συσκευής από τις τοπικές υπηρεσίες αποκομιδής ή με τα οικιακά απορρίμματα. Η συσκευή παραλαμβάνεται χωρίς επιπλέον επιβάρυνση από τις κοινοτικές υπηρεσίες συλλογής απορριμμάτων ή ανακύκλωσης. Η συσκευασία του προϊόντος είναι κατασκευασμένη από ανακυκλώσιμα υλικά. Απορρίψτε τη με τρόπο φιλικό προς το περιβάλλον και παραδώστε την για ανακύκλωση.

## تعليمات التشغيل (ترجمة)

## ماكينة حلاقة شعر تعمل بالبطارية والكهرباء طراز A 1584

## تعليمات عامة للاستخدام

## معلومات متعلقة باستخدام تعليمات الأمان ودليل الاستعمال

- ▶ بالإضافة إلى دليل الاستعمال هذا عليك مراعاة دليل الاستعمال المنفصل وتعليمات الأمان وكذلك جميع الأوراق الإرشادية المرفقة.
- ▶ يجب قراءة تعليمات الأمان ودليل الاستعمال بشكل كلي واستيعاب كافة مضامينه قبل الشروع في استخدام الجهاز لأول مرة.
- ▶ اعتبر كلاً من تعليمات الأمان ودليل الاستعمال هذا كجزء من المنتج واحفظ به بشكل جيد في مكان يسهل الوصول إليه.
- ▶ يمكنك طلب الحصول على تعليمات الأمان ودليل الاستعمال من مراكز الخدمة التابعة لنا في صورة ملف PDF. يمكنك كذلك طلب إعلان المطابقة لتوجيهات الاتحاد الأوروبي باللغات الرسمية الأخرى للاتحاد الأوروبي من مراكز الخدمة التابعة لنا.
- ▶ في حالة تسليم الجهاز لجهات ثالثة، يرجى تسليم تعليمات الأمان ودليل الاستعمال مع الجهاز.

## شرح الرموز والإرشادات

تستخدم الرموز والكلمات التنبؤية التالية في دليل التشغيل هذا أو على الآلة أو العبوة.

## خطر



يمكن أن يؤدي الخطر الناجم عن الصعقات الكهربائية إلى التعرض لإصابات خطيرة أو الوفاة.

## خطر



يمكن أن يؤدي خطر الانفجار إلى التعرض لإصابات خطيرة أو الوفاة.

## خطر



خطر عند استخدام مواد قابلة للاشتعال. يمكن أن يؤدي اشتعال النار إلى التعرض لإصابات خطيرة أو الوفاة.

## تحذير



تحذير من احتمال وقوع إصابات جسدية أو وجود أخطار صحية.

## تنبيه



تنبيه إمكانية حصول أضرار مادية.



تنبيه مرفق بمعلومات ونصائح هامة.

يُطلب الأمر هنا اتخاذ إجراء معين.

1. نفذ الإجراءات وفق التسلسل المقترح.

2.

3.

## وصف المنتج

## أسماء الأجزاء المكونة (الرسم التوضيحي رقم 1)

- A طاقم قص الشعر
- B زر التشغيل/إيقاف التشغيل بمؤشر شحن ومؤشر الطاقة المتبقية
- C مدخل الجهاز للربط بالتيار
- D قاعدة الشحن
- E مأخذ قاعدة الشحن
- F رأس مخصص لضبط مستوى طول الشعر
- G وحدة التغذية الكهربائية
- H قلم وحدة التغذية
- I فرشاة تنظيف
- J زيت مخصص لشفرة القص

## البيانات التقنية

## جهاز يدوي

آلة التشغيل:

محرك تيار مستمر

بطارية ليثيوم أيون

حوالي 60 دقيقة

حتى 120 دقيقة

## الأبعاد

(الطول)×(العرض)×(الارتفاع):

34x32x138 مم

## الوزن:

105 جرام تقريباً

## مستوى انبعاث الضوضاء:

60 ديسيبل (A) على الأقصى على مسافة

25 سم

>2.5 م/ث

الاهتزاز:

## قاعدة الشحن

الأبعاد

مع الملحقات

(العرض)×(المق)×(الارتفاع):

60x96x72 مم

الوزن:

60 جرام

## وحدة التغذية الكهربائية

الطراز:

مهاني 6000

استهلاك القدرة:

12 واط بعد أقصى

فولتية التشغيل:

100 - 240 فولت تيار متردد / 60/50

هرتز

ظروف التشغيل

البيئة المحيطة:

0 إلى +40 درجة مئوية

يتوفر هذا الجهاز على حماية عازلة ولا يصدر أي ضوضاء لاسلكية.

تتطابق مواصفات هذا الجهاز مع معايير وتعليمات الاتحاد الأوروبي المتعلقة بالتوافق الكهرومغناطيسي EU/30/2014 والفولتية المنخفضة EG/42/2006.



## استعمال الجهاز

## التحضير

احتفظ بمواد تغليف الجهاز لنقل الجهاز أو الاحتفاظ به بشكل آمن في وقت لاحق.

- تأكد من عدم نقصان أي شيء في محتويات التسليم.
- افحص كافة الأجزاء للتأكد من عدم وجود أية أضرار ناجمة عن النقل.

## الأمان

**تنبيه! أضرار ناجمة عن إمداد فولتية خاطئة.**  
احرص على ألا يتم تشغيل الجهاز إلا بقيمة الجهد المذكورة على لوحة الهوية.

## شحن البطارية

- أدخل قابس وحدة التغذية الكهربائية في مأخذ قاعدة الشحن (الرسم التوضيحي رقم 4②).

يمكنك أيضاً شحن الجهاز من خلال ربطه مباشرة بوحدة التغذية الكهربائية (الرسم التوضيحي رقم 2②/③).  
يتوفر الجهاز على نظام شحن ذكي يحول دون شحن البطارية بشكل مفرط.

- أدخل وحدة التغذية في مصدر الكهرباء الحائطي (الرسم التوضيحي رقم 4②).
  - قم بإيقاف الجهاز من خلال الضغط على زر التشغيل/إيقاف التشغيل (الرسم التوضيحي رقم 3).
  - ضع الجهاز على قاعدة الشحن (الرسم التوضيحي رقم 4) أو قم بتوصيله مباشرة مع وحدة التغذية الكهربائية (الرسم التوضيحي رقم 2②/③).
- بعد القيام بذلك، سوف تبدأ عملية الشحن.

أثناء عملية الشحن سيومض مؤشر الشحن الخاص بزر التشغيل/إيقاف التشغيل باللون الأخضر.  
سوف ينطفئ مؤشر الشحن (نمط توفير الطاقة) بعد إزالة الجهاز من قاعدة الشحن.

- وما أن يتم شحن البطارية بالكامل، يضيء مؤشر الشحن الخاص بزر التشغيل / إيقاف التشغيل باللون الأخضر.

## التشغيل بالبطارية

- شغل الجهاز من خلال الضغط على زر التشغيل/إيقاف التشغيل، ثم قم بإيقافه بعد الانتهاء من الاستخدام (الرسم التوضيحي رقم 3).

- عندما يكون مقدار الطاقة المتبقية في البطارية أقل من 5% يبدأ مؤشر الطاقة المتبقية الموجود في زر التشغيل/إيقاف التشغيل في الوميض باللون الأخضر. من الضروري إذن إعادة شحن البطارية من جديد.
- من الممكن أن ترتفع دقة مؤشر الطاقة المتبقية، في حال تقريع شحن الجهاز تماماً من وقت لآخر وإعادة شحنه بالكامل بدون انقطاع.
- انعدام العناية الكافية بشفرة القص يؤثر بشكل جد سلبي على مدة استعمالها.

- أوقف تشغيل الجهاز من خلال الضغط على زر التشغيل/إيقاف التشغيل بعد الانتهاء من الاستخدام (الرسم التوضيحي رقم 3).

## التشغيل بالكهرباء

**تنبيه! الأضرار الناجمة عن استخدام ماكينة الحلاقة مع الربط الدائم بوحدة التغذية الكهربائية (التشغيل بالتيار الكهربائي).**  
استخدم ماكينة الحلاقة بربطها دائماً بوحدة التغذية الكهربائية (التشغيل بالتيار الكهربائي) غير متاح. سلك التوصيل الكهربائي الخاص بوحدة التغذية الكهربائية غير مصمم لتحمل التشغيل المستمر للماكينة.

- ينصح باستخدام التشغيل بالكهرباء لفترة قصيرة، في حالة فراغ شحن البطارية.

- أدخل قابس وحدة التغذية الكهربائية في مدخل الجهاز للربط بالتيار (الرسم التوضيحي رقم 2②).
- أدخل وحدة التغذية في مصدر الكهرباء الحائطي (الرسم التوضيحي رقم 4②).
- أوقف تشغيل الجهاز من خلال الضغط على زر التشغيل/إيقاف التشغيل بعد الانتهاء من الاستخدام (الرسم التوضيحي رقم 3).

## الاستخدام

الحلاقة باستعمال الرأس المخصصة لضبط مستوى طول الشعر

- يمكنك أيضاً استعمال الجهاز مع أحد الرؤوس المخصصة لضبط مستوى طول الشعر.
- لضبط مستوى القص يمكن إزاحة الرأس المخصص لضبط مستوى طول الشعر في العديد من مستويات تثبيت (الرسم التوضيحي رقم 6②/③).
  - كلما تم دفع الرأس المخصص لضبط مستوى طول الشعر فوق شفرة القص، كان مستوى القص أقصر.

تركيب / إزالة الرأس المخصص لضبط طول الشعر

- ادفع الرأس المخصص لضبط مستوى طول الشعر فوق شفرة القص باتجاه السهم (الرسم التوضيحي رقم 5②) حتى تثبت في مكانها.
- يمكنك إزالة الرأس المخصص لضبط طول الشعر فيما بعد من خلال سحبته باتجاه السهم (الرسم التوضيحي رقم 5③).

## الصيانة

تحذيراً! خطر الإصابة وحوادث أضرار مادية نتيجة الاستخدام غير اللائق.

- أطفي الجهاز قبل بدء أي أعمال نظافة أو صيانة أو افصله عن التيار الكهربائي.

## التنظيف والصيانة

**خطراً! صعقات كهربائية ناجمة عن تسرب السوائل.**

- لا تغطس الجهاز في الماء!
- احرص على عدم تسرب أي سوائل إلى داخل الجهاز.



السبب: مؤشر الطاقة المتبقية غير دقيق  
 ◀ قم بتفريغ شحن الجهاز تماماً وقم بإعادة شحنه بالكامل مرة أخرى بدون انقطاع.

#### مؤشر الشحن لا يضيء

السبب: الجهاز غير موضوع بشكل صحيح على قاعدة الشحن.  
 ◀ تأكد من أن الجهاز موضوع بشكل جيد على قاعدة الشحن.

السبب: مدخل الجهاز متسخ.  
 ◀ قم بتنظيف مدخل الجهاز.

السبب: خلل بالتغذية الكهربائية.

◀ تأكد من سلامة الربط بين وحدة التغذية ومصدر التيار الكهربائي.  
 ◀ افحص كبل التيار الكهربائي للتأكد من سلامته.

في حالة عدم تمكنك من إزالة الخلل رغم اتباع هذه الإرشادات، يرجى الاتصال بمركز خدمة الزبائن التابع لنا. لا تحاول أبداً إصلاح الجهاز بنفسك!

#### التخلص من الجهاز

تنبيه! إمكانية حدوث أضرار بيئية في حالة عدم التخلص من



الجهاز بشكل سليم.  
 ◀ احرص على إفراغ شحنة البطارية قبل التخلص منها!  
 ◀ التخلص من الجهاز بشكل مناسب يحافظ على البيئة ويحول دون تعرض الإنسان والبيئة لأي أضرار محتملة.

عند التخلص من الأجهزة الكهربائية غير المستعملة، احرص على احترام المتعضيات القانونية الجاري بها العمل.

معلومات خاصة بالتخلص من الأجهزة الكهربائية والإلكترونية في الاتحاد الأوروبي:



يخضع التخلص من الأجهزة الكهربائية داخل الاتحاد الأوروبي لمجموعة من القوانين المحلية التي تركز على التوجيه الأوروبي EC/19/2012 الخاص بالأجهزة الكهربائية والإلكترونية العتيقة. ويحظر هذا التوجيه رمي الجهاز مع النفايات البلدية أو المنزلية. يمكنك التخلص مجانياً من الجهاز بوحدة من نقاط جمع الأجهزة التابعة للبلدية أو بمركز من مراكز إعادة تدوير النفايات. يتشكل تخليط الجهاز من مواد قابلة لإعادة التدوير. يرجى التخلص من هذه المواد بشكل يتوافق مع معايير البيئة وأخذها إلى مراكز إعادة التدوير.

تنبيه! أضرار ناجمة عن مواد كيميائية قوية.

استخدام المواد الكيميائية القوية قد يؤدي إلى إلحاق أضرار بالجهاز وملحقاته.

◀ لا تستعمل أي مواد مذيبة أو مصفوفة.  
 ◀ لا تستخدم سوى مواد التنظيف وزيتو شفرات القص التي ينصح الصانع باستعمالها.



يمكنك الحصول على الملحقات أو قطع الغيار لدى بائعك المحلي أو من خلال مركز الخدمة خاصتنا.

◀ قم بإزالة الرأس المخصص لضبط مستوى طول الشعر (الرسم التوضيحي رقم 5) قم بإدارة شفرة القص لإخراجها من الغطاء الخارجي إلى أسفل (الرسم التوضيحي رقم 7). استعمل فرشاة التنظيف لإزالة بقايا الشعر من فتحات الغطاء الخارجي للآلة ومن شفرة القص (الرسم التوضيحي رقم 8).  
 ◀ لا تستعمل في مسح الجهاز إلا قطعة قماش ناعمة ورطبة قليلاً فقط.  
 ◀ استخدم زيت شفرات القص لتزييت طقم القص (الرسم التوضيحي رقم 9).



◀ من المهم أن تقوم بتزييت طقم قص الشعر بشكل منتظم لضمان جودة قص عالية لمدة طويلة.  
 ◀ قم بتغيير طقم القص إذا لاحظت أن أداءه قد تراجع بعد مدة استعمال طويلة رغم تنظيفه وتزييته بشكل منتظم.

#### استبدال شفرة القص

1. اضغط على شفرة قص الشعر في الاتجاه المعاكس لغطاء الجهاز (الرسم التوضيحي رقم 7). أفضل شفرة قص الشعر عن الجهاز.  
 2. لإعادة شفرة القص لوضعها الأصلي، قم بتثبيت المشبك الخطافي بفتحة التثبيت المتواجدة بالغطاء الخارجي واضغط على الشفرة إلى أن يستقر وضعا بالجهاز (الرسم التوضيحي رقم 7).

#### معالجة المشاكل

شفرة القص لا تقص بشكل جيد أو تشد الشعر

السبب: شفرة القص متسخة أو متآكلة.  
 ◀ قم بتنظيف وتزييت طقم القص. وإذا لم تحل المشكلة بهذه الطريقة قم باستبدال شفرة القص.

#### إصابة البشرة

السبب: الضغط الممارس على البشرة كبير جداً.  
 ◀ قلص الضغط عند القص بالقرب من الجلد.

السبب: شفرة القص تالفة.  
 ◀ تأكد من عدم تلف أطراف الأسنان عند الاستخدام واستبدال شفرة القص إذا اقتضى الأمر ذلك.

#### مدة خدمة البطارية قصيرة جداً

السبب: يؤدي استخدام شفرة قص متسخة وغير مزيتة إلى تقصير مدة خدمة البطارية بشكل كبير!  
 ◀ قم بتنظيف وتزييت الشفرة بشكل جيد. في حالة انخفاض مدة خدمة البطارية بشكل حاد، فإن ذلك قد يعزى إلى اقتراب انتهاء عمر البطارية.



